

Н  
А  
У  
Ч  
Н  
Ы  
Й

Ж  
У  
Р  
Н  
А  
Л

7

2017

**NOVAUM.RU**

Электронное издание  
«Научный журнал NovaUm.Ru»

**Выпуск №7**  
**2017 год**  
**(май - июнь)**



<http://novaum.ru/archive/number-7>

Средство массовой информации «Новаум», свидетельство о регистрации СМИ — ЭЛ № ФС77-67979 от 06.12.2016 г.

ISSN 2500-1167

# Технические науки

# ОЦЕНКА ПРОИЗВОДИТЕЛЬНОСТИ АВТОПОЕЗДА С ПОЛУПРИЦЕПОМ

11.06.2017

Набиев Ильфир Сабиринович (Кандидат технических наук)

Елабужский институт Казанского (Приволжского) федерального университета;

Нуретдинов Дамир Имамудинович (Кандидат технических наук)

Набережночелнинский институт Казанского (Приволжского) федерального университета

---

**Ключевые слова:** АВТОПОЕЗД; СЕДЕЛЬНЫЙ ТЯГАЧ; ПОЛУПРИЦЕП; ГРУЗОПОДЪЕМНОСТЬ; AUTOTRAIN; TRUCK TRACTOR; SEMITRAILER; CARRYING CAPACITY.

---

**Аннотация:** В статье рассматриваются показатели оценки автопоездов в зависимости от соответствия технических параметров седельного тягача и полуприцепа с учетом несущей способности автомобильных дорог.

---

Исследования по оценке производительности автопоездов с разными конструктивными особенностями седельных тягачей и полуприцепов являются актуальными при организации перевозочного процесса.

Производительность автопоезда зависит от соответствия технических параметров седельного тягача и полуприцепа, от вида груза, от условий перевозок. Одним из определяющих показателей производительности является фактическая грузоподъемность автопоезда, которому кроме вышеназванных факторов влияет также несущая способность автомобильных дорог.

Использование номинальной грузоподъемности полуприцепов ограничено следующими факторами:

- 1) ограничение осевых нагрузок седельного тягача и полуприцепа;
- 2) ограничение полной массы автопоезда;
- 3) ограничение технической возможности седельного тягача перевозить груженный полуприцеп.

На сегодняшний день в Российской Федерации, согласно Постановлению Правительства РФ №12 от 09.01.2014, действуют требования по допустимым осевым нагрузкам автотранспортных средств для автомобильных дорог, проектирование, строительство и реконструкция которых осуществлялись под нормативные осевые нагрузки АТС до 60 кН / 6 тс, 100 кН / 10 тс и 115 кН / 11,5 тс. Также данным нормативным документом регламентирована максимально допустимая масса автопоезда.

При определении фактической грузоподъемности с учетом предельно допустимых нагрузок необходимо определить нагрузку на седельно-сцепное устройство (ССУ) и на тележку полуприцепа, после этого фактическую грузоподъемность автопоезда и полную его массу.

Определенная по формулам полная масса сравнивается с допустимой полной массой автопоезда.

В качестве примера рассматривается автопоезд в составе седельного тягача КАМАЗ-5490 и полуприцепа СЗАП-9328. Расчет производится для категории дорог с осевой нагрузкой 10 тс.

Технические данные седельного тягача и полуприцепа, необходимые для решения данной задачи, приведены в таблицах 1, 2, габаритные размеры седельного тягача на рисунке 1.

Таблица 1 – Технические данные седельного тягача КАМАЗ-5490

Параметры	Значение
1. Колесная формула	4×2
2. Нагрузка на задний мост при полной массе, т	11,5
3. Снаряженная масса, т	7,9
4. Масса, приходящаяся на задний мост при снаряженном состоянии, т	2,6
5. Нагрузка на ССУ, т	10,55
6. Максимальная полная масса полуприцепа, т	36,1

Таблица 2 – Технические данные полуприцепа СЗАП-9328

Параметры	Значение
1. Число осей	3
2. Номинальная грузоподъемность, т	26
3. Номинальная полная масса, т	34
4. Масса полуприцепа в снаряженном состоянии, т	8
5. Нагрузка на ССУ в груженом состоянии, т	11,5
6. Нагрузка на тележку в груженом состоянии, т	22,5
7. Внутренние размеры кузова с тентом	13600×2480×2710
8. Высота ССУ, мм	1100
9. Объем кузова, м <sup>3</sup>	91



Рисунок 1 – Габаритные размеры седельного тягача КАМАЗ-5490 [3]

Определяется фактическая нагрузка на ССУ с учетом допустимых нагрузок для осей седельного тягача. Схема действия нагрузок на седельный тягач представлена на рисунке 2.

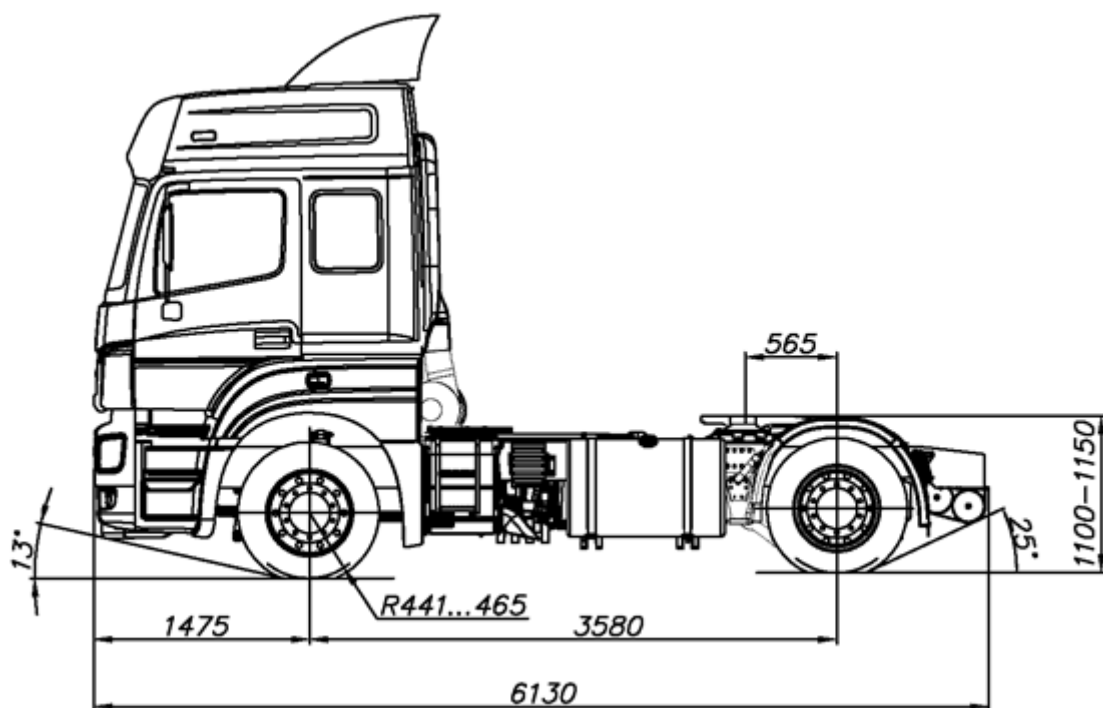

Рисунок 2 – Схема нагружения седельного тягача

Для определения нагрузки на ССУ составляется уравнение суммы моментов относительно точки O.

Отсюда определяется нагрузка на ССУ

$$P_c = (P_{2\text{вор}} - m_2) \times L \div l_c$$

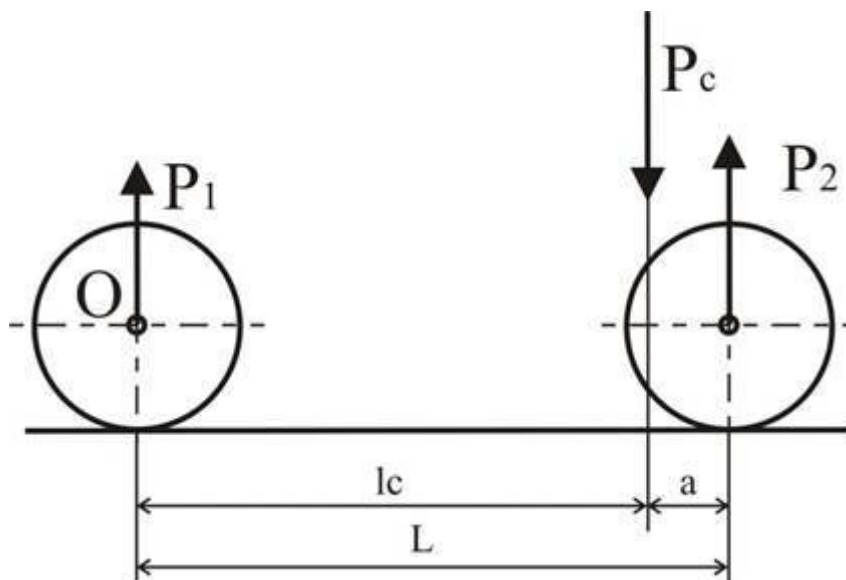
где  $L$  — база седельного тягача;  $l_c$  — вертикальная проекция расстояния от передней оси седельного тягача до центра ССУ, определяется как

$$l_c = (L - a) ,$$

$$l_c = 3,580 - 0,565 = 3,015\text{м} ,$$

где  $P_{2\text{вор}}$  — предельно допустимая нагрузка на заднюю ось седельного тягача, принимается 10 т;  $m_2$  — масса, приходящаяся на задний мост седельного тягача при снаряженном состоянии. Нагрузка на ССУ составляет  $P_c = 8,79\text{т}$ .

Возможная нагрузка на тележку полуприцепа определяется в зависимости от расстояния между осями полуприцепа, в данном случае составляет  $P_3 = 22,5\text{т}$ .

Фактическая грузоподъемность полуприцепа

$$Q_{\text{фак}} = P_3 + P_c - m_{\text{сп}} ,$$

где  $m_{\text{сп}}$  — снаряженная масса полуприцепа,  $m_{\text{сп}} = 8\text{т}$  ,

$$Q_{\text{фак}} = 23,3\text{т}.$$

Полная масса автопоезда определяется по формуле

$$m_{\text{п}} = Q_{\text{фак}} + m_{\text{сп}} + m_{\text{тр}}$$

где  $m_{\text{тяг}}$  – снаряженная масса седельного тягача,  $m_{\text{тяг}} = 7,9\text{т}$ ,  $m_{\text{п}} = 39,2\text{т}$ .

Согласно нормативам, для пятиосного автопоезда допустимая полная масса составляет 40 т, это условие выполняется.

Коэффициент использования грузоподъемности полуприцепа

$$\gamma = Q_{\text{фак}} \div Q_{\text{ном}}$$

где  $Q_{\text{фак}}$  – фактическая грузоподъемность полуприцепа, т;  $Q_{\text{ном}}$  – номинальная грузоподъемность полуприцепа, т.

Для оценки тягача предлагается коэффициент использования тяговой способности

$$K_{\text{ст}} = Q_{\text{п.фак}} \div Q_{\text{п.маз}}$$

где  $Q_{\text{п.фак}}$  — полная масса полуприцепа фактическая, т;  $Q_{\text{п.маз}}$  — максимальная полная масса полуприцепа, которого может перевозить седельный тягач (по техническим характеристикам тягача), т.

Для данного автопоезда

$$\gamma = 0,896; K_{\text{ст}} = 0,867$$

Представленная методика дает возможность оценить фактическую производительность автопоездов с разными полуприцепами, повысить эффективность их использования, выбрать рациональный подвижной состав для конкретных маршрутов.

## Список литературы

1. Постановление Правительства РФ от 09.01.2014 №12 «О внесении изменений в некоторые акты Правительства Российской Федерации по вопросам перевозки тяжеловесных грузов по автомобильным дорогам Российской Федерации».
2. Набиев И.С., Нуретдинов Д.И. Определение допустимой нагрузки на двухосные и трехосные тележки грузовых автомобилей // Автотранспортное предприятие. – 2015. — № 5. – С. 33-36.
3. <https://www.kamaz.ru/production/kamaz-5490>.

© Набиев И.С.; Нуретдинов Д.И., 2017.

# Сельскохозяйственные науки



# КАДАСТРОВАЯ ОЦЕНКА РОЩИ

06.05.2017

Липин Артем Дмитриевич

Вологодский государственный университет

---

**Ключевые слова:** ЭКОЛОГИЯ ГОРОДА; КАДАСТР; THE ECOLOGIE OF CITIES; CADASTRE.

---

**Аннотация:** В статье приводится информация о состоянии памятника природы — Михальцевская роща в г. Вологда. Рассмотрена оценка территории с помощью комплекса критериев, с помощью которых получены объективные данные. В целом Михальцевская роща удовлетворяет требованиям функциональности для объектов особо охраняемых природных территорий. Полученные данные могут применяться при оценке схожих объектов и моделирования экологической ситуации в них.

---

Особо охраняемая территория определяется в Конвенции по биологическому разнообразию как «географически выделенный участок со статусом регулирования или управления для достижения специальных природоохранных целей».

Законодательство Российской Федерации об особо охраняемых природных территориях основывается на соответствующих положениях Конституции Российской Федерации и состоит из Федерального закона «Об особо охраняемых природных территориях» [1].

Особо охраняемые природные территории являются объектами ограниченного природного использования [2]. Они несут на себе отпечаток антропогенного воздействия.

Для поддержания баланса данных природных объектов следует проводить комплексные кадастровые оценки их рекреационных ресурсов и проводить соответствующие мероприятия по поддержанию экологического равновесия [2].

Нами применён комплексный подход при оценке памятника природы – Михальцевской рощи, при котором рассматривается ряд критериев, таких как: рекреационный каркас, декоративность, рекреационная устойчивость, эстетичность, туристические ресурсы.

Диапазон оценочных баллов: от 1 до 5. Данный диапазон предполагает: 5 — очень высокий балл, 4 — высокий балл, 3 — средний балл, 2 — низкий балл, 1 — очень низкий балл.

Кадастровая оценка зелёных городских насаждений нами проведена на примере Михальцевской рощи – памятника природы регионального значения в г. Вологда Вологодской области.

Общая площадь рощи составляет 36,0 га. Роща располагается в п. Кувшиново, на территории сельскохозяйственного производственного кооператива «Племзавод Майский», в квартале 54 Вологодского государственного лесничества.

Эколого-лесоводственная характеристика объекта: сосново-еловый древесный массив, расположенный в зеленой зоне города Вологды. Наблюдается многообразие видов флоры (примерно 120 видов растений). Фауна Михальцевской рощи также разнообразна, что является характерным для лесных фитоценозов пригородной зоны.

Кадастровая оценка Михальцевской рощи представлена в таблице 1.

Таблица 1 — Кадастровая оценка Михальцевской роши.

Группа	Критерий	Оценочный балл	
Рекреационный каркас	Лесистость	4	
	Преобладающая порода	Сосна	
	Бонитет	2	
	ООПТ	5	
	Площади ягодников и грибов	3	
	Заболоченность	1	
	Объект гидрографии	1	
Эстетичность	Мозаичность	4	
	Ярусность	4	
	Ассортимент	2	
	Цветовая гамма	3	
	Возраст древостоя	4	
	Травяной покров	3	
Декоративность.	Распределение деревьев по ландшафтоформирующим группам	3	
	Высота штамба	5	
	Протяженность кроны по стволу	4	
	Диаметр кроны	4	
	Архитектоника ствола и кроны	4	
	Цвет коры, ствола и ветвей	4	
	Фактуры коры, ствола и ветвей	3	
Рекреационная устойчивость.	Рекреационная дегрессия	1 стадия	5
		2 стадия	—
		3 стадия	—
		4 стадия	—
		5 стадия	—
	Рекреационная устойчивость (ёмкость)	5	
Туристические ресурсы.	Дорожно-тропиночная сеть		5
	Доступность	1 категория	1
		2 категория	3
		3 категория	1
	Включенность в маршруты	Международные	—
		Республиканские	—
		Областные	1
	Наличие историко-культурных объектов	Международные	—
		Республиканские	—
Локальные		—	

	Благоустройство	Скамейки	1
		Беседки	1
		Указатели	1
		Информационные щиты	3
		Оборудование кострищ	1
		Пункты питания	—
	Туристические стоянки	—	
	Агроэкоусадьбы	—	
	Дома охотников	—	
	Административные здания	—	

В результате проведённых исследований (таблица 1) выявлено, что на территории Михальцевской рощи лесобразующими породами является сосна обыкновенная и ель европейская. Доминантное положение занимает сосна обыкновенная. Древесное насаждение на данной территории сомкнутое.

Деревья сосны обыкновенной в роще по своему показателю доброкачественности – классу бонитета являются высокопродуктивными и принадлежат к I бонитету. Данный показатель используется для выявления в древостоях лучшей продукционной способности и экономической ценности [3, 4].

Михальцевская роща располагается на участках с равнинным рельефом, территория не заболочена.

Важным моментом при оценке объектов особого значения являются их эстетические и декоративные показатели, которые применяются для понимания привлекательности и полезности для отдыха человека.

В роще отмечена живописность и привлекательность при осмотре насаждений, их взаимное мозаичное компактное расположение.

Древесный полог включает в себя многоярусные возрастные категории древесных насаждений.

Породный состав представлен хвойными породами (*pinus sylvestris*, *pacea abies*), которые являются лесобразующими на территории таёжной зоны Вологодской области. По причине отсутствия породного разнообразия колористические особенности деревьев рощи характеризуются монотонностью и одноцветностью.

На данном объекте преобладают деревья старших классов возраста. Молодые деревья наблюдаются исключительно в виде подроста ели европейской, которая находится под пологом сосны обыкновенной.

Ботанический покров является типичным для сосново-еловых насаждений. Преобладает кислица, грушанка, хвощ.

Декоративность насаждений является объективным показателем эстетичности зелёных объектов.

Деревья, их стволы, кроны отличаются привлекательностью форм.

У древесных стволов сосны обыкновенной наблюдается высокоподнятая крона, которая улучшает декоративность и освещённость в диапазоне покрытия дерева.

Деревья имеют чёткую структурированность относительно ландшафтно-формирующих ассоциаций.

Устойчивость насаждений к антропогенному влиянию агрессивной среды. В данном случае, в качестве агрессора выступает человек, который, посещая данный объект, способствует вытаптыванию почвенного покрова, оставляет бытовой мусор, разжигает костры. Понятие «рекреационная устойчивость» характеризующая степень рекреационной дегрессии, как раз и является показателем степени воздействия человеческого фактора, то есть преобразования насаждений под влиянием рекреации.

Михальцевская роща — это посещаемый объект, в котором отдыхают все возрастные категории населения.

На территории наблюдается засорённость ТБО, места бывших кострищ и стоянок туристов, нарушенность почвенного покрова незначительная.

Можно отнести данные условия к 1 стадии рекреационной дегрессии.

Понятие рекреационной устойчивости (ёмкости) территории характеризует способность к самовосстанавливаемости среды к воздействию антропогенных факторов и способностью обеспечить человеку психически комфортный микроклимат для отдыха.

На территории объекта исследования развита дорожно-тропиночная сеть, охватывающая живописные маршруты.

Роща является памятником природы областного значения (информационные щиты), включена в региональные туристические маршруты.

Изученные в статье критерии оценки показывают привлекательность рощи посещения туристами.

С целью поддержания необходимого режима в роще требуется проведение систематического мониторинга, мероприятий по уходу за насаждениями, учёта природных ресурсов, кадастровой оценки рекреаций как объекта недвижимости.

Полученные данные могут применяться при оценке схожих объектов и моделирования экологической ситуации в них.

## Список литературы

1. Федеральный закон «Об особо охраняемых природных территориях» № 33-ФЗ от 14 марта 1995 г. // Собрание законодательства РФ. 1995. № 12. Ст. 1024.
2. Уханов В.П., Хамитова С.М., Авдеев Ю.М. Экологический мониторинг состояния особо охраняемых природных территорий//Вестник Красноярского государственного аграрного университета. 2016. № 10 (121). С. 66-71.
3. Авдеев Ю.М. Сортность древесных стволов в зависимости от технологических приемов создания культур ценозов//В сборнике: Повышение эффективности лесного комплекса республики Карелия материалы четвертой республиканской научно-практической конференции молодых ученых, аспирантов, докторантов. 2013. С. 3-4
4. Авдеев Ю.М., Хамитова С.М., Катаева А.С., Евтушенко Ю.А. Влияние внутривидовой изменчивости на свойства древесины в лесных экосистемах искусственного происхождения // Russian Agricultural Science Review. 2014. Т. 3. № 3. С. 13-23

© Липин А.Д., 2017.

# Исторические науки и археология

# ПОСЛЕВОЕННОЕ ВЗАИМООТНОШЕНИЕ СССР И США КАК НАЧАЛО ХОЛОДНОЙ ВОЙНЫ

11.05.2017

Шевченко Кристина Юрьевна

Хакасский государственный университет им. Н. Ф. Катанова

**Ключевые слова:** ХОЛОДНАЯ ВОЙНА; США; СССР; ООН; МЕЖДУНАРОДНАЯ ОБСТАНОВКА; ВНЕШНЯЯ ПОЛИТИКА; КОНФРОНТАЦИЯ; БИПОЛЯРНОСТЬ; COLD WAR; THE USA; THE USSR; THE UN; THE INTERNATIONAL SITUATION; FOREIGN POLICY; CONFRONTATION; BIPOLARITY.

**Аннотация:** В статье рассматриваются проблемы международных отношений между СССР и США в 1945-1953 гг. В послевоенный период в международных отношениях сложилась биполярная система мира. Этот период характеризуется началом холодной войны. Взаимоотношения СССР и США в этот период характеризуются политической, идеологической, экономической и локальной военной конфронтацией двух антагонистических систем.

До и во время Второй мировой войны выделились ведущие страны-лидеры: СССР, США, Великобритания и Франция. Именно эти страны в последующем оказали решающее влияние на решение мировых проблем. Главный враг – фашизм, сплотил народы, приглушив идеологические разногласия. Союзные государства поддерживали партнерский характер отношений. Образование ООН и Нюрнбергский судебный процесс продемонстрировали сплоченность стран-победительниц и их умение работать во имя общих целей. [3, с.130] Однако немного позже геополитическая обстановка и международные отношения изменились коренным образом. Постепенно отношения союзников в войне стали меняться от сотрудничества к соперничеству. Европа была чрезвычайно ослаблена войной и немецкой оккупацией. Еще недавно ведущие страны Франция и Англия сейчас оказались истощены.

Только одна западная держава – США – вышла из войны неизмеримо более сильной, чем вступила в нее: американская территория не пострадала от военных действий, ее промышленность развивалась, более половины западного золотого запаса хранилось в американских банках. Произошло резкое усиление США в политической, экономической и военной областях. Американское руководство оценило эту ситуацию как реальную предпосылку для доминирования США во всем мире. Эта позиция нашла свое отражение в заявлении президента США Г. Трумэна, суть которого было «сохранении роли руководителя всех наций».

Одновременно с этим поднимался еще один мировой лидер – СССР. После победы над фашисткой Германией его авторитет возрос, резко увеличилось его военное и политическое влияние. Он притягивал не экономической мощью, а силой духа. СССР не только вышел из международной изоляции, но и стал признанной великой державой. Руководство Советского союза стремилось установить свой контроль в странах, освобожденных Советской армией и ликвидировать капитализм.

Разрыв между экономическими потенциалами стран был глобальный: после войны СССР потерял, а США приобрели; СССР восстанавливался, США продолжали развитие. Но обе страны мечтали о мировом господстве и у обоих были необходимые условия: у США – высший уровень экономического развития в мире, у СССР – патриотический подъем после победы над фашизмом, и авторитет «непобедимой державы». Таким образом, две абсолютно разные, но мощные страны стали бороться за сферу своего влияния. Именно с этого момента, по мнению большинства ученых, начинается «холодная война» — политическая, идеологическая, экономическая и локальная военная конфронтация двух антагонистических систем – капиталистической и социалистической (во главе с США и СССР соответственно). [1, с. 424]

«Холодная война» нашла свое проявление в: остром политическом и идеологическом противостоянии между тоталитарной коммунистической и западной либеральной системами, охватившем практически весь мир; создании системы военных (НАТО, ОВД, СЕАТО, СЕНТО, АНЗЮС, АНЗЮК) и экономических (ЕЭС, СЭВ, АСЕАН и др.) союзов; создании разветвлённой сети военных баз США и СССР на территории иностранных государств; активной разведывательной деятельности; форсировании гонки вооружения и военных приготовлений; резком росте военных расходов; периодически возникающих международных кризисах (Берлинские кризисы, Карибский кризис, Корейская война, Вьетнамская война, Афганская война); «разделе мира» и в ведении массовой «психологической войны», целью которой была пропаганда собственной идеологии и образа жизни.[4]

В связи с особенностью проведения конфронтации, вопрос о начале «холодной войны» является дискуссионным. Однако в связи с современным положением отношений США и России следует отметить и спорность вопроса об окончании противостояния этих мировых держав. США и в настоящее время не желают иметь партнерских отношений с Россией. Пытаются проводить политику, направленную на изоляцию России на международной арене. Характер дальнейших взаимоотношений этих двух, бесспорно, мощных держав покажет время. Однако следует извлекать уроки из прошлого. «Холодная война» является примером того, что кровопролитие – это отнюдь не единственное решение глобальных конфликтов, а также, что военная мощь имеет существенное, но не решающее значение.

---

## Список литературы

1. История России: учебник / А.С. Орлов, В.А. Георгиев. – 4-е изд., перераб. и доп. – М.: Проспект, 2016. – 528 с.
2. Польшов М.Ф. Холодная война как способ борьбы США против СССР / М.Ф. Польшов // Общество. Среда. Развитие (Terra Humana). — 2008. — №3. — С.36-54.
3. Савиченко Т.И. Послевоенный мир: взаимоотношения СССР-США в 1945-1953 годах / Т.И. Савиченко // Вестник МИЭП. — 2015. — №4 (21). — С.128-137.
4. Холодная война // Википедия. [2017—2017]. Дата обновления: 13.04.2017. URL: <http://ru.wikipedia.org/?oldid=84902821> (дата обращения: 17.04.2017).

© Шевченко К.Ю., 2017.

# ДВИЖЕНИЕ ДИССИДЕНТОВ В СССР

15.05.2017

Ратахин Никита Витальевич

Хакасский государственный университет им. Н. Ф. Катанова

---

**Ключевые слова:** ДИССИДЕНТЫ; Н.С. ХРУЩЕВ; «ОТТЕПЕЛЬ»; А.Д. САХАРОВ; А. СИНЯВСКИЙ; Ю. ДАНИЭЛЬ; DISSIDENTS; N.S. KHRUSHCHEV; «THAW»; A.D. SAKHAROV; A. SINYAVSKY; J. DANIEL.

---

**Аннотация:** Доклад Н.С. Хрущева в 1956 г. «О культе личности и его последствиях» положил начало разоблачению действий Сталина, новому осмыслению его политики, переоценке идеалов.

Именно в этот период появляются диссиденты- общественно-активные граждане, открыто заявляющие о своем несогласии с мнением партии и правительства. А.Д. Сахаров, А. Синявский, Ю. Даниэль, М. Ростропович и другие, люди, которые проделали огромную работу по защите прав человека и сами пострадали от советской политической системы.

---

Смерть Иосифа Виссарионовича Сталина в 1953 году и приход к власти Никиты Сергеевича Хрущева, ознаменовал совершенно новый и такой долгожданный для советского человека период отхода от политики Сталинского тоталитаризма и многочисленных репрессий получивший название «Оттепель». Советская интеллигенция получила возможность показать свои произведения на обозрение публики, а граждане Советского Союза могли безбоязненно смотреть и обсуждать их творения.

Начало «Оттепели» и дальнейшей политики десталинизации СССР положил доклад Н.С. Хрущева «О культе личности и его последствиях» на XX съезде КПСС в 1956 году. Значение этого доклада вовсе не в том, что он открыл глаза советским гражданам, раскрыв многочисленные и бесчеловечные преступления Сталина. Люди сами наблюдали за политикой сталинского террора, и многие из них перенесли весь ужас коллективизации и индустриализации. Главным и самым важным аспектом этого доклада является признание руководством СССР того, что все приказы о массовых убийствах и арестах шли напрямую от Сталина. Впервые виновник кровавых преступлений не был объявлен английским или японским шпионом, наймитом империализма, тайно творившим гнусные дела. Нет, он вершил их на глазах у всех, ибо был не просто высокопоставленной персоной, а самим «Господом Богом», Хозяином разоблачителей. Осторожное выражение «культ личности» неожиданно точно попало в цель. Доклад Хрущева пошатнул не просто репутацию Сталина, но и его культ и, как следствие, систему, Демиургом и живым олицетворением которой был Сталин. [4, с.32]

В результате реформ Хрущева в СССР появляются общественно активные граждане не согласные с деятельностью руководства страны, и борющиеся за права советских граждан, названные партийным руководством «Диссидентами» от латинского слова «dissidens», что в переводе означает несогласный.

Андрей Сахаров в своих монографиях описывал свое назначение как защиту прав человека и гражданина борьбу за свободу слова и личности. Большинство диссидентов именуют себя термином «правозащитник». [1, с.12]

Временем возникновения диссидентского движения принято считать первый сбор подписей в защиту писателей Андрея Синявского и Юлия Даниэля арестованных за сборник повестей и рассказов опубликованный Даниэлем в 1958, по обвинению в антисоветской деятельности Андрей и Юлий были приговорены к 5 годам лишения свободы, эти события послужили мощнейшим катализатором общественной активности в СССР, с призывами об освобождении писателей выступили такие известные в Советском Союзе деятели искусств, как Мстислав Растропович, Белла Ахмадулина и Константин Паустовский. 5 декабря 1965 в Москве был проведен «Митинг гласности» в поддержку Синявского и Даниэля. Пика своего развития



деятельность диссидентского движения достигла в мае 1969 года, когда была создана «Инициативная группа по защите прав человека в СССР» под руководством П.И. Якира и В.А. Красина. В 1986 году, спустя 21 год борьбы за права граждан СССР, руководство партии официально признало всю значимость проделанной движением работы, в ноябре 1986 года из ссылки был возвращен главный идеолог движения А.Д. Сахаров. Таким образом, деятельность диссидентов почти полностью охватывает период от окончания Великой Отечественной войны до развала СССР. Период от небольших митингов, получивших в народе название «Маяк» (собраний на площади Маяковского, 1958), и деятельности юношеских литературных кружков и группировок, как, например, СМОГ, до дела Синявского-Даниэля фактически подводит нас к начальному этапу диссидентского движения. Именно в этот период сформировались его важнейшие цели и задачи, создана материальная база и идеологическая структура. [1, с.23]

Но отголоски движения имеются и в новых направлениях искусства, толчком к развитию которых послужил XX съездом КПСС: от появления в свет произведений Ильи Григорьевича Эренбурга, Владимира Дмитриевича Дудинцева, Александра Исаевича Солженицына, до выражения всеобщего презрения Борису Леонидовичу Пастернаку. В определенном аспекте диссидентство было инициировано партийным руководством, ибо нашлись люди, представители интеллигенции, которые, воодушевившись тезисами XX съезда КПСС, отнеслись к ним на полном серьезе, действуя, как им казалось, в духе этих решений и выдвигая требования их реализовать их на практике. Именно так большая часть членов оказались внутри движения.

Основными событиями в истории движения стали: так называемый «процесс четырех» (Александра Гинзбурга, Юрия Галанскова, Алексея Добровольского и Веры Лашковой — 1968), выход в свет «Хроники текущих событий» и создание «Инициативной группы защиты прав человека» (1968, 1969), первая демонстрация на Пушкинской площади, организованная Александром Есениным-Вольпиным (1965), уже упоминавшийся ранее процесс Якира и Красина (1972–1973), и создание «Московской хельсинкской группы» (1976).

Огромное достоинство деятельности правозащитного движения состоит в том, что именно они оповещали иностранных журналистов о существовавших в Советском Союзе проблем и роль диссидентов в их решении. Диссиденты являлись связующим звеном между партийным руководством и государствами, находившимися за «железным занавесом». Правозащитники имели возможность встречаться с зарубежной прессой, они проводили многочисленные пресс-конференции, печатали и публиковали информационные регулярные самиздатские публикации о нарушениях прав человека и гражданина в Советском Союзе («Хроника текущих событий», документы Хельсинкских групп и т.д.).

---

## Список литературы

1. Сахаров А. Движение за права человека в СССР и в Восточной Европе — цели, значение, трудности // Континент. 1979. № 19. С. 171–188.
2. Батшев В. Первый // Столица. 1992. № 26 (84). С. 37–39.
3. Шрагин Б. Противостояние духа. Лондон, 1976.
4. Сахаров А. Размышления о прогрессе, мирном сосуществовании и интеллектуальной свободе. Самиздат, 1968.
5. Литвинов П. О движении за права человека в СССР // Самосознание. Нью-Йорк, 1976.
6. Чалидзе В. Права человека и Советский Союз. Нью-Йорк, 1974.
7. Булгаков С. Героизм и подвижничество (из размышлений о религиозной природе русской интеллигенции) // Вехи. 2-е изд. М., 1909.
8. Лимонов Э. Мазохизм — государственная политика СССР времен перестройки // Собеседник. 1990. № 43.
9. Программа Демократического движения Советского Союза. Амстердам, 1970.

# ЛИКВИДАЦИЯ НЕГРАМОТНОСТИ НАСЕЛЕНИЯ ХАКАСИИ В 1920-1930-Е ГГ.

24.06.2017

Лыщицкая Елизавета Андреевна

Хакасский государственный университет им. Н. Ф. Катанова

---

**Ключевые слова:** ОБРАЗОВАНИЕ; НЕГРАМОТНОСТЬ; МАЛОГРАМОТНОСТЬ; ЛИКПУНКТЫ; ШКОЛЫ; EDUCATION; ILLITERACY; ILLITERATES; SCHOOLS.

---

**Аннотация:** В статье рассматривается процесс ликвидации неграмотности в Хакасии в 1920-1930-е гг. Выявляются особенности и тенденции политики государства в сфере приобщения неграмотного населения к образовательному процессу. Автор отмечает, неграмотность в Хакасии была ликвидирована в достаточно короткий срок.

---

С первых лет советской власти в стране развернулась культурно-массовая и культурно-просветительская работа среди населения.

Как известно в дореволюционной России, в том числе и в Хакасии культурный уровень и общая образованность народа были невелики. Основой и, несомненно, показателем развития культуры любого общества является в первую очередь грамотность, уровень образованности людей.

В 1910 г. по Абаканской (Качинской) управе грамотность мужчин составляла 7,3 %; по Аскизской – 5,2%, а женщин соответственно 0,8% и 1,4 %. Общая грамотность населения Хакасии не превышала 6-7% [1,с.147]. Данные показатели демонстрируют, что общая грамотность населения была крайне низкой, и стартовые условия формирования хакасского образовательного пространства были отсталыми.

Школьное строительство и борьба с неграмотностью в Хакасии протекали в исключительно тяжелых условиях хозяйственной разрухи вызванной гражданской войной. Почти поголовная неграмотность хакасского населения, исчисляемое единицами количество учителей из среды хакасов, отсутствие письменности на родном языке еще больше осложняли обучение детей и взрослых граждан коренной национальности [5, с.47].

В Хакасии руководство делом ликвидации неграмотности было поручено чрезвычайной комиссии. Председателем Енисейской ГубЧК по данному вопросу стал Г.И. Итыгин. Делом ликвидации неграмотности в уезде поначалу руководила школьно-курсовая секция народного образования. Затем в феврале 1921 г. была создана минусинская уездная грамчека.

В связи с тяжелым положением экономики, с трудностями по изысканию средств на финансирование учреждений просвещения и культуры работа по ликвидации неграмотности в начале 1920-х гг. не носила массового характера. В некоторых хакасских аалах школы грамоты для взрослых содержались полностью за счет средств населения. Одновременно с русским населением началась ликвидация неграмотности среди хакасов. Изучение русского языка было обязательным, в организации обучения имели место элементы принуждения.

В конце 1920 – начале 1921 г. начинают работать школы грамоты в Усть-Сосе, Аскизе. В результате сдвиги в уровне грамотности населения в Хакасии в первой половине 1920-х гг. были незначительны, так как ощущался недостаток кадров и тяжелые материальные условия [1,с.148].

В 1924 г. учителем А.Т. Казанакowym был составлен хакасский алфавит. В 1926 г. в Москве были изданы первые учебники на хакасском языке, с 1927 г. выходит национальная газета «Хызыл аал». В первой половине 1924 г. школы грамоты работали в Бее, Синявино, Усть Еси и некоторых других населенных пунктах.

Первоначально пункты ликвидации неграмотности создавались на базе общеобразовательных школ, а боролись с неграмотностью, как правило, учителя. Среди коренного населения Хакасии особую популярность имели передвижные красные юрты, в которых работали ликвидаторы неграмотности. В среднем, стоянка юрты длилась от нескольких недель до нескольких месяцев. Так же в этот период на местах создаются школы грамоты для взрослых, общества «Долой неграмотность». Первая ячейка данного общества в Хакасии организована в октябре 1924 г.

Занятия в ликпунктах длились от 3 до 6 месяцев. В 1925-1926 учебном году было открыто 83 ликпункта, которые обучали 2047 чел., из них 813 русских и 1030 хакасов. В течение 6 лет (1924-1930 гг.) через ликпункты и школы малограмотных было обучено 20000 человек, в том числе 11120 хакасов [5]. В 1924-1925 учебном году ликпункты действовали в 47 школах Хакасии из 62. В 1927 г. согласно сведениям о ликвидации неграмотности в Хакасском округе грамотных – 14317 чел., неграмотных – 68899 чел. [2, с. 14]. В 1932-1933 гг. по данным анализа процента неграмотных и малограмотных по районам Хакасии образованием охвачено 71,1% неграмотных и 63,1 % малограмотных [3, с.4]. К концу 1930-х гг. неграмотность среди взрослого населения Хакасии в основном была ликвидирована. По итогам переписи 1939 г. грамотное население от 9 до 49 лет составляло 87% [4, с.125].

Таким образом, до установления советской власти грамотность населения Хакасии была крайне низкой, условия формирования хакасской системы образования были отсталыми. Началом образовательной политики стала ликвидация неграмотности. Это было основной задачей культурной работы, создавались ликпункты и общества для борьбы с неграмотностью. Так же для решения первостепенной задачи по ликвидации неграмотности в Хакасии была выстроена целая сеть школ.

---

## Список литературы

1. Асочаков В.А. Ликвидация неграмотности среди взрослого населения Хакасии [Текст]: В братской семье народов / В.А. Асочаков. – Абакан: Хакасское отделение книжного издательства, 1977. – 197 с.
2. ГКУ РХ «Национальный Архив». Ф. 1. Оп. 1. Д. 8. Л. 14.
3. ГКУ РХ «Национальный Архив». Ф. 39. Оп. 1. Д. 116. Л. 4.
4. Данькина Н. А. Интеллигенция Хакасии в конце XIX – 30-е годы XX века [Текст] / Н. А. Данькина. – Абакан: Изд-во ХГУ, 2004. – 128 с.
5. Савилов С.И. Письменность и развитие народного образования в Хакасии (в годы советской власти) [Текст]: 40 лет хакасской письменности: материалы науч. конф / С.И. Савилов. – Абакан: Хакасское отделение книжного издательства, 1967. – 80 с.

© Лыщицкая Е.А., 2017.

# ЗАКОНОДАТЕЛЬНЫЕ ИСТОЧНИКИ ПО ИСТОРИИ РАЗВИТИЯ ОБРАЗОВАНИЯ В СССР В 1917-1920-Е ГГ.

25.06.2017

Лыщицкая Елизавета Андреевна

Хакасский государственный университет им. Н. Ф. Катанова

---

**Ключевые слова:** ОБРАЗОВАНИЕ; ОБЩЕЕ ОБРАЗОВАНИЕ; СРЕДНЕЕ ОБРАЗОВАНИЕ; ВЫСШЕЕ ОБРАЗОВАНИЕ; ГОСУДАРСТВО; ЗАКОНОДАТЕЛЬСТВО; ИСТОЧНИК; EDUCATION; GENERAL EDUCATION; SECONDARY EDUCATION; HIGHER EDUCATION; STATE; LEGISLATION; SOURCE.

---

**Аннотация:** В статье рассматриваются законодательные источники, связанные с системой основного, среднего специального и высшего образования в СССР в 1917-1920-е гг. Выявляются особенности и тенденции образовательной политики государства. Автор отмечает значительный рост образованного и профессионально подготовленного населения, связанного с целенаправленной политикой государства, которая фиксируется в законодательных источниках.

---

Образование – одна из самых важных сфер социальной жизни государства, от функционирования которой зависит культурное, нравственное и интеллектуальное состояние общества.

Законодательные источники советского периода формировались в разное время неодинаково. Сравнительно активно законодательство развивалась в 1917 – 1920-е гг., в период становления советской власти.

С первых лет установления советской власти по всей стране развернулась культурно-просветительская и культурно-массовая работа среди населения. Главной ее особенностью явилось единство и взаимопроникновение политической и культурной политики партии.

Для осуществления планов построения социализма в первой главе Конституции 1925 г. статье 8 было закреплено право граждан РСФСР на бесплатное образование всех видов [6].

Конституция формально провозглашала равное право всех граждан страны на образование. Однако это декларирование равных прав в реальной жизни воплощалось далеко не всегда. Дети «врагов народа», раскулаченных, лишенных гражданства, как правило, данным правом воспользоваться не имели возможности.

18 октября 1918 г. ВЦИК РСФСР утвердил «Положение о единой трудовой школе». В это же время Наркомат просвещения РСФСР опубликовал Декларацию «О единой трудовой школе» [1]. В данных документах были выражены основы советской системы общего образования.

«Декларация о единой трудовой школе» определяющим принципом советской педагогики отражала связь школы и политики. Была объявлена общедоступность школы всех ступеней, определялась задача введения обязательного всеобщего начального обучения, школа становилась светской.

Главной целью новой школы стало обеспечение для всех слоёв советского общества равного доступа к среднему и высшему образованию, которое является крайне необходимым в условиях ускоренной индустриализации СССР.

Упраздняялась прежняя система образования, включающая около 30 типов школ, и вместо них вводилась единая трудовая школа, которая была разделена на две ступени: первая – для детей от 8 до 13 лет и вторая – от 13 до 17 лет.

В комплексе с Положением «О Единой трудовой школе» и «Принципами Единой трудовой школы» советское руководство принимает декрет СНК РСФСР от 23 декабря 1917 г. «О введении нового правописания» и постановление Наркомпроса РСФСР от 31 октября 1918 г. «О школах национальных меньшинств».

Данные документы способствовали созданию юридических условий для дальнейшего развития и сохранения русского и национальных языков. Декрет «О введении нового правописания» был принят для того, чтобы облегчить усвоение грамматики русского языка широкими массами населения.

Постановление «О школах национальных меньшинств» имело серьезное значение для Советского государства, т.к. оно решало актуальную задачу культурного сближения различных народов.

26 декабря 1919 г. Совет Народных Комиссаров принял декрет «О ликвидации безграмотности среди населения РСФСР». Целью принятия данного декрета являлась полная ликвидация неграмотности по всей стране. Всё население СССР в возрасте от 8 до 50 лет, не умевшее читать или писать, обязано было обучаться грамоте на родном или на русском языке по желанию.

В 1919 г. был издан декрет СНК РСФСР «О мерах к распространению профессионально-технических знаний» [4], что послужило началом развития советского профессионально-технического образования.

В связи с потребностью удовлетворения нужды промышленности в образованной и квалифицированной рабочей силе, а так же ликвидации технической неграмотности рабочих в соответствии с декретом 1920 г. «Об учебной профессионально-технической повинности» [5] было введено обязательное профессионально-техническое образование для всех рабочих в возрасте от 18 до 40 лет, за исключением лиц, которые проходили подготовку не ниже бывших ремесленных училищ или технических учебных заведений.

Вузовское образование являлось важнейшей составной частью в цельной системе образования. Высшее образование регулировалось декретом 2 августа 1918 г. «О правилах приема в высшие учебные заведения» [3] и постановлением «О приеме в высшие учебные заведения РСФСР» [2].

Данные документы серьезным образом изменили правила приема в вузы. Согласно им представители рабочего класса и трудового крестьянства имели право преимущественного поступления в ВУЗы страны.

Таким образом, в 1917-1920-е гг. закладывались основы системы советского законодательства об образовании, шел процесс накопления нормативно-правовой документации в сфере образовании.

---

## Список литературы

1. ВЦК Декрет от 16 октября 1918 года «Об единой трудовой школе Российской социалистической федеративной советской республики». Собрание узаконений и распоряжений правительства за 1917 — 1918 гг. Управление делами Совнаркома СССР [Текст] / – М.: Управление делами СовНарКома СССР – 1942. – 212 с.
2. Декрет СНК от 2 августа 1918 г. «О приеме в высшие учебные заведения РСФСР» [Электронный ресурс]. URL: <http://base.consultant.ru/cons/cgi/online.cgi?req=doc;base=ESU;n=8667> (дата обращения: 26.03.2017).
3. Декрет СНК от 4 марта 1919 г. «Об учреждении государственного ученого совета». Декреты советской власти. Коммунистическая партия Советского Союза в резолюциях и решениях съездов, конференций и

Пленумов ЦК (1898-1988) [Текст] / Под общ. ред. А. Г. Егорова, К. М. Боголюбова. – М.: Ин-т марксизма — ленинизма при ЦК КПСС, – Т4 – 1983. – 524 с.

4. Декрет СНК от 24 июня 1919 года. «Об учебной профессионально-технической повинности» [Электронный ресурс]. URL: <http://istmat.info/node/38099> (дата обращения 03.04.2017).

5. Декрет от 29 июля 1920 года «Об учебно — технической повинности». Собрание узаконений и распоряжений правительства за 1920 г. [Текст] / – М.: Управление делами СовНарКома СССР – 1942. – 325 с.

6. Конституция (Основной закон) РСФСР в редакции от 11 мая 1925 г. [Электронный ресурс]. / URL: <http://dslov.ru/txt/t4.htm> (дата обращения: 13.05.2017).

© Лыщицкая Е.А., 2017.

# ОСОБЕННОСТИ НАЛОГООБЛОЖЕНИЯ ЭЛЕКТРОННЫХ АЗАРТНЫХ ИГР НА СОВРЕМЕННОМ ЭТАПЕ

06.05.2017

Саутина Анастасия Евгеньевна

Елабужский институт Казанского (Приволжского) федерального университета

**Ключевые слова:** НАЛОГООБЛОЖЕНИЕ; БИЗНЕС-СООБЩЕСТВО; ИНТЕРНЕТ-КАЗИНО; ВИРТУАЛЬНЫЕ КАЗИНО; ИГРА; ИГРОК; ИНТЕРНЕТ; TAXATION; BUSINESS COMMUNITY; ONLINE CASINO; VIRTUAL CASINO; PLAY; PLAYER; INTERNET.

**Аннотация:** Актуальность изучения налога на игорный бизнес и игорного бизнеса в общем определяется несколькими обстоятельствами. Первое — казино являются привлекательным высокодоходным бизнесом. Второе обстоятельство заключается в наличии большого количества проблем, связанных с игорным бизнесом, его регулированием в настоящее время. Третье обстоятельство связано с нелегальным положением игорного бизнеса в Российской Федерации, помимо специально отведенных для этого зон.

В нашей стране Интернет появился в начале 90-х годов XX века и получил широкое распространение. В 2003 году было уже более 100 млн. сайтов, а в 2008 году аудитория Интернета составляла более 1,4 млрд. человек — около четверти населения нашей планеты.

Особое значение в развитии всемирной паутины, на наш взгляд, имеет 1998 год, когда впервые был осуществлен перевод денежных средств посредством сети Интернет. Настала эра, так называемой, «электронной коммерции», которая, в свою очередь, создала привлекательную нишу для мошенничества. Бизнес-сообщество не преминуло воспользоваться преимуществами ведения коммерческой деятельности в сети Интернет. И предпринимательская деятельность по организации и проведению азартных игр не стала исключением. Так возникли Интернет-казино.

Интернет-казино — это сайт или определенная программа, позволяющая играть в азартные игры через Интернет. В них можно играть как на реальные деньги, так и на «fun», то есть без возможности проиграть или выиграть денежные средства. При этом уровень риска в названных двух возможностях игры будет различным. Виртуальные казино пестрят разнообразными играми, в основном теми же, что и в реальных игорных заведениях. Как правило, сайты оформляются очень красочно, часто имеют музыкальное сопровождение.

Основными недостатками Интернет-казино являются безопасность игры в сети как результат недобросовестного ведения бизнеса (как производителями игорного программного обеспечения, так и самих операторов виртуального казино) и сложность государственного регулирования электронных казино.

В связи с этим в Российской Федерации в соответствии с ч. 3 ст. 5 Закона N 244-ФЗ «О государственном регулировании деятельности по организации и проведению азартных игр» с 1 января 2007 года деятельность по организации и проведению азартных игр с использованием информационно-телекоммуникационных сетей, в том числе Интернета, а также средств связи, включая подвижную связь, запрещена. При этом для граждан РФ игра в онлайн казино является легальной и никак не ограничивается.

Кроме того, запрет, наложенный Законом № 244-ФЗ, на осуществление азартных игр с использованием информационно-телекоммуникационных сетей, включая сеть Интернет, ставит в сложное положение организаторов игр в букмекерских конторах и тотализаторах — практически невозможно вести указанную деятельность без сети Интернет, подвижной связи, необходимой при получении результатов соревнований,

установлении взаимоотношений между букмекерским центром и пунктом приема ставок, подготовке букмекерской линии и т.п.

В Российской Федерации вопросам правового регулирования налогообложения электронной коммерции, а в частности проблеме налогообложения Интернет-казино, не уделяется должного внимания. До недавнего времени налогообложение электронной коммерции производится в общеустановленном порядке, о чем также говорится в письме Минфина РФ «О налогообложении игр на деньги в сети Интернет». Таким образом, основными налогами, уплачиваемыми в связи с осуществлением электронной коммерции, являются налог на прибыль организаций, НДС и налог на имущество организаций для юридических лиц, а также налог на доходы физических лиц.

Налог на прибыль уплачивается в соответствии с главой 25 Налогового Кодекса РФ (далее — НК РФ). То есть в соответствии со статьей 247 НК РФ в качестве объекта налогообложения для организаций, занимающихся электронной коммерцией, также выступают доходы, уменьшенные на величину произведенных расходов. Кроме того, согласно статье 311 НК РФ в целях устранения двойного налогообложения, налог на прибыль с доходов, полученных российской организацией от источников за пределами РФ, уменьшается на суммы налога, уплаченные в соответствии с законодательством зарубежных государств. При этом суммы засчитываемых налогов не могут превышать сумму налога на прибыль, подлежащих уплате в Российской Федерации.

Следующим налогом, подлежащим уплате организациям, осуществляющим электронную коммерцию, является НДС. В отношении данного налога у организаций, осуществляющих предпринимательскую деятельность через Интернет, возникает сложность с определением объекта налогообложения, так как не всегда однозначно можно сказать является ли произведенная операция реализацией товара, услуги или работой. В связи с этим, на наш взгляд, необходимо внести коррективы в законодательство, уточняющие данный вопрос.

В отношении налога на имущество организаций применяются нормы 30 главы НК РФ. Согласно статье 347 НК РФ объектом налогообложения по налогу на имущество организаций выступает движимое и недвижимое имущество, учитываемое на балансе организаций в качестве основных средств. В соответствии с Положением по бухгалтерскому учету «Учет основных средств» к основным средствам относятся активы со сроком полезного использования более 12 месяцев и стоимостью более 40 000 рублей. Таким образом, для организаций, осуществляющих предпринимательскую деятельность через Интернет, преимущественно в состав основных средств включаются компьютеры, программное обеспечение и другая техника, предназначенная для осуществления электронной коммерции. НДС уплачивается налогоплательщиками в общем порядке. Но существуют особенности налогообложения доходов физических лиц, являющимися выигрышами в Интернет-казино.

В соответствии с законодательством РФ организации освобождены от обязанностей налоговых агентов в отношении выигрышей, выплачиваемых физическим лицам. Налогоплательщики согласно п. 1 пп. 5 статьи 228 НК РФ обязаны самостоятельно исчислить и уплатить в бюджет НДФЛ с выигрышей, выплаченных организаторами лотерей, тотализаторов и других, основанных на риске игр, в том числе с использованием игровых автоматов.

Как говорилось выше, Законом № 244-ФЗ наложен запрет на осуществление азартных игр с использованием информационно-телекоммуникационных сетей, включая сеть Интернет в Российской Федерации. Что, однако, не препятствует игре граждан РФ в Интернет-казино, зарегистрированных в зарубежных государствах. Согласно статье 207 НК РФ к числу налогоплательщиков НДФЛ отнесены резиденты Российской Федерации — лица, находящиеся на территории РФ не менее 183 дней в течение 12 следующих друг за другом месяцев. Доходы в виде выигрышей в зарубежных Интернет-казино стоит отнести к объектам налогообложения в соответствии с п. 3 ст. 208 НК РФ. Таким образом, физические лица — резиденты РФ обязаны самостоятельно исчислить и уплатить НДФЛ с выигрышей в виртуальных казино, что в действительности происходит крайне редко.



Кроме того, до вступления в силу Закона № 244-ФЗ Интернет-казино не уплачивали налог на игорный бизнес. В соответствии с главой 29 НК РФ «Налог на игорный бизнес» объектами налогообложения являются игорное оборудование, кассы букмекерской конторы и тотализаторы. В связи с отсутствием у организаторов виртуальных казино специального оборудования обязанности по уплате налога на игорный бизнес у них не возникало. Указанная ситуация получила подтверждение в письме Министерства финансов РФ от 27 мая 2005 г. № 01-02-03/03-233 «О налогообложении игр на деньги в сети Интернет», согласно которому, так как у виртуальных казино отсутствуют объекты налогообложения налогом на игорный бизнес, указанные в статье 366 НК РФ, а сервер, используемый для проведения азартных игр, не относится к игровым автоматам, налогообложение Интернет-казино не может регулироваться главой 29 НК РФ.

В соответствии с п. 9 статьи 274 НК РФ с 2007 года при исчислении налога на прибыль не учитываются доходы и расходы, относящиеся к игорному бизнесу, подлежащему налогообложению в соответствии с главой 29 НК РФ. Налогоплательщики, осуществляющие предпринимательскую деятельность в области азартных игр, должны вести обособленный учет доходов и расходов по такой деятельности. Таким образом, несмотря на то, что Интернет-казино относится к сфере игорного бизнеса, организаторы виртуальных казино должны были уплачивать налог на прибыль, хотя, на наш взгляд, данный вид деятельности также должен подпадать под действие главы 29 НК РФ.

Наряду с операциями банков и страховых организаций организация основанных на риске игр (в том числе с использованием игровых автоматов) согласно пп. 8 п. 3 статьи 149 освобождается от налогообложения НДС. Кроме того, в соответствии с пп. 9 п. 3 статьи 346.12 налогоплательщиками упрощенной системы налогообложения не могут быть организации, занимающиеся игорным бизнесом. Таким образом, к моменту запрета деятельности Интернет-казино, виртуальные азартные игры облагались налогом на прибыль, налогом на имущество организаций, освобождались от уплаты НДС, а также не являлись налогоплательщиками налога на игорный бизнес. По нашему мнению, такая ситуация является не вполне справедливой.

На наш взгляд, развитие компьютерных технологий будет способствовать легализации деятельности Интернет-казино в Российской Федерации. Запрет на организацию азартных игр посредством сети Интернет лишает бюджет страны значительных поступлений. Поэтому подготовка законодательной базы, в частности в области налогообложения Интернет-казино, является важной задачей.

Таким образом, необходимо создать механизм государственного контроля за осуществлением предпринимательской деятельности посредством сети Интернет, а в частности виртуальных казино, так как виртуальные игры на деньги, а особенно те, участие в которых принимают сразу несколько человек, вскоре и в России станут достойным конкурентом залам казино, тотализаторам и букмекерским конторам.

---

## Список литературы

1. Налоговый кодекс Российской Федерации (часть вторая) от 05.08.2000 N 117-ФЗ // Доступ из справ.-правовой системы «КонсультантПлюс»
2. Федеральный закон от 29.12.2006 № 244-ФЗ «О государственном регулировании деятельности по организации и проведению азартных игр и о внесении изменений в некоторые законодательные акты Российской Федерации». // Доступ из справ.-правовой системы «КонсультантПлюс»
3. Письмо Минфина РФ от 27 мая 2005 г. N 01-02-03/03-233 «О налогообложении игр на деньги в сети Интернет» // Доступ из справ.-правовой системы «КонсультантПлюс»

© Саутина А.Е., 2017.

# ТАМОЖЕННЫЕ АСПЕКТЫ РОССИЙСКО-КИТАЙСКОГО СОТРУДНИЧЕСТВА В РАМКАХ СТРАТЕГИИ ЭКОНОМИЧЕСКОГО ПОЯСА ШЕЛКОВОГО ПУТИ

06.05.2017

Пушкина Александра Алексеевна

Российская таможенная академия, г. Люберцы;

Пушкина Ирина Алексеевна

Российская таможенная академия, г. Люберцы

**Ключевые слова:** РОССИЙСКО-КИТАЙСКОЕ СОТРУДНИЧЕСТВО; РОССИЯ; КИТАЙ; ЭКОНОМИЧЕСКИЙ ПОЯС ШЕЛКОВОГО ПУТИ; ЕВРАЗИЙСКИЙ ЭКОНОМИЧЕСКИЙ СОЮЗ; RUSSIAN-CHINESE COOPERATION; RUSSIA; CHINA; THE SILK ROAD ECONOMIC BELT; THE EURASIAN ECONOMIC UNION.

**Аннотация:** Темпы взаимного сотрудничества России и Китая в современном обществе приобретают стремительно развивающийся характер. В условиях политической и социально-экономической напряженности возрастает роль Азиатско-Тихоокеанского региона как основного регулятора многополярности, в которой также заинтересованы и государства-члены ЕАЭС.

Актуальность работы заключается в быстрых темпах развития торгово-экономических отношений Китая и России. Стратегическое сотрудничество способствует экономическому росту национальных экономик двух стран, укреплению их стабильности и безопасности, а также выполнению других задач в рамках партнерских соглашений. Такого рода сотрудничество предполагает изменение структуры торгово-экономических, а, как следствие, и таможенных взаимоотношений Китая с государствами-членами ЕАЭС.

Рассматривая проблему сотрудничества можно целенаправленно говорить о двух аспектах развития взаимоотношений Китая и России: торгово-экономическом и таможенном, наиболее важном в рамках исследования. В данном случае проблема таможенного развития является следствием торгово-экономической проблемы. Более детально постановку проблемы можно рассмотреть на схеме (см. рисунок 1).



Рис.1. Таможенный аспект как часть торгово-экономического аспекта деятельности.

Важнейшим шагом в оптимизации совместной деятельности двух стран стало ведение переговоров в области налаживания контактов Экономического пояса Шелкового пути и Евразийского экономического союза. В рамках переговоров был подписано «Совместное заявление Российской Федерации и Китайской Народной Республики об углублении всеобъемлющего партнерства и стратегического взаимодействия и о продвижении взаимовыгодного сотрудничества» [1]. Договор был заключен в соответствии со Стратегией Экономического пояса Шелкового пути и Морского пути – абсолютно новой парадигмой экономического и геостратегического развития стран Востока и Запада, инициатором которой выступил Китай. Парадигма «Один пояс и один путь» определяет стратегию внешнеэкономической политики Китая.

Задачи Стратегии экономического пояса Шелкового пути:

1. Обмен мнениями между участниками проекта относительно путей экономического развития для того, чтобы выявить потенциальные конфликтные точки, устранить их и приступить к объединению стратегий развития с учётом экономической, политической, правовой практик стран-участниц Экономического пояса Шелкового пути.
2. Формирование транзитно-транспортной системы, которая объединит страны Центральной Азии и Китай, а также свяжет регион с Африкой и Европой.
3. Постепенное снижение и затем полная ликвидация торговых и инвестиционных барьеров между участниками Экономического пояса Шелкового пути (это необходимо для раскрытия, в рамках концепции, торгового и инвестиционного потенциалов стран-участниц, так, чтобы скорость движения капитала внутри экономической системы была максимально возможной).
4. Усиление многостороннего сотрудничества в финансовой сфере, обеспечение бесперебойного денежного обращения, гармонизация валютных систем стран-участниц (предполагается создать сеть региональных финансовых организаций развития и оптимизировать движение финансовых потоков).
5. Активизация международных отношений.

В результате решения этих задач в регионе должна улучшиться бизнес-среда, сформироваться практика свободного перемещения и распределения капиталов, удалённые внутриконтинентальные регионы получат новые возможности для развития, регион станет более открыт внешнему миру и станет полноценной частью глобальной экономики.

Остро встает вопрос о том, каким образом будет функционировать таможенная структура ЕАЭС во взаимоотношениях с Китаем. В рамках данного проекта главная задача – это упрощение таможенных и иных процедур для облегчения предпринимательской деятельности и расширения масштабов сотрудничества.

Заинтересованные страны вдоль Шёлкового пути, в том числе Россия, должны усилить таможенное сотрудничество в сфере обмена информацией, взаимного признания результатов таможенного контроля и взаимопомощи правоохранительных органов, а также двустороннего и многостороннего сотрудничества по вопросам инспекции и карантина, сертификации и аккредитации, статистики, таким образом способствуя улучшению таможенной инфраструктуры на пунктах пропуска границы, ускорению введения на КПП режима «одного окна», уменьшению издержек, увеличению пропускной способности, повышению безопасности цепи поставок и т.д. [2]

Одной из проблем эффективного экономического сотрудничества между Россией и Китаем являются дорогостоящие транспортные перевозки, что невыгодно для обеих стран. Образование ЕАЭС является перспективой для наиболее дешевых транспортных перевозок, а также более удобной процедуры транзита. В данной ситуации возникает проблема неокончательной сформированности законодательной базы ЕАЭС и отсутствия четкого понимания деятельности в сфере таможенного дела. Тем не менее, развитие ЕАЭС продолжается, хоть и небыстрыми темпами, что способствует разработке новых проектов в рамках Экономического пояса Шелкового пути.

Считается, что активная мировая экономическая, торговая и политическая глобализация будет в дальнейшем преобразовывать интеграционные союзы, в том числе и ЕАЭС. Таким образом, возможно объединение союзов и их ускоренная эволюция. ЕАЭС и Экономический пояс Шелкового пути будут

сближаться на базе межгосударственных интересов и последовательно преобразовываться в новый трансконтинентальный Евразийский таможенный союз. [3]

В ходе российско-китайских переговоров были подписаны документы, определяющие дальнейшее развитие совместных действий. Многие проекты связаны с развитием высокоскоростного транспортного коридора между двумя странами, что позволило бы сократить издержки при перевозке товаров, а также ускорить время их перемещения.

В рамках сотрудничества также планируется создание зон свободной торговли между такими крупными региональными объединениями как ЕАЭС и «Единый пояс Шёлкового пути», затем – подписание ряда торгово-экономических соглашений между Россией и Китаем, в частности.

Подводя итог, необходимо отметить, что в ходе работы были выявлены следующие проблемы (в рамках таможенного аспекта деятельности):

1. Дорогостоящие транспортные перевозки, строительство транспортных магистралей.
2. Установление торговых контактов между сотрудничающими странами.
3. Формирование единой таможенной системы в рамках Стратегии (в перспективе создание зон свободной торговли).
4. Неокончателная сформированность законодательной базы ЕАЭС и отсутствие четкого понимания деятельности в сфере таможенного дела.

Таким образом, рассмотрев проблемы развития российско-китайских отношений под углом таможенного аспекта, было выявлено, что перспективы сотрудничества России и Китая в рамках Стратегии Экономического пояса Шелкового пути очевидны. Для дальнейшего развития необходима активизация работы ЕАЭС по двусторонним торговым соглашениям со странами, которые представляют значительный интерес в качестве рынков сбыта для продукции с высокой добавленной стоимостью, в том числе для инновационной экспортной продукции России и ЕАЭС. Для дальнейшего торгово-экономического сотрудничества стран и реализации проектов необходимо обеспечение льготных условий и предоставление взаимных преференций.

---

## Список литературы

1. Официальный сайт Президента России. URL: <http://www.kremlin.ru>. (дата обращения: 01.02.2017).
2. Госкомитет по делам развития и реформ министерство иностранных дел и министерство коммерции. Научный журнал «Россия и АТР». – 2015. – № 3 (89). – С. 255-270.
3. Кошанов А.К. Международный научный и общественно-политический журнал «Общество и экономика». – 2016. – № 4. – С. 5-20.
4. «Договор о Евразийском экономическом союзе» (Подписан в г. Астане 29.05.2014) (ред. от 08.05.2015) URL: <http://www.consultant.ru>. (дата обращения: 03.02.2017).
5. «Совместное заявление Российской Федерации и Китайской Народной Республики об углублении всеобъемлющего партнерства и стратегического взаимодействия и о продвижении взаимовыгодного сотрудничества» URL: <http://www.kremlin.ru>. (дата обращения: 27.01.2017).
6. Официальный интернет-канал «Вести.ru». URL: <http://www.vestifinance.ru>. (дата обращения: 03.02.2017).
7. Российская научная электронная библиотека «КиберЛенинка» URL: <http://cyberleninka.ru>. (дата обращения: 08.02.2017).

© Пушкина А.А.; Пушкина И.А., 2017.

# СИСТЕМА УПРАВЛЕНИЯ В КОМПАНИИ НТА «ТЕХНОПОЛ-МОСКВА». АНАЛИЗ ПРОЕКТНОГО МЕНЕДЖМЕНТА В КОМПАНИИ

12.05.2017

Лангина Дарья Михайловна

Российский государственный социальный университет

---

**Ключевые слова:** СИСТЕМА УПРАВЛЕНИЯ; ОРГАНИЗАЦИОННАЯ СТРУКТУРА; ПРОЕКТ; ПРОЕКТНЫЙ МЕНЕДЖМЕНТ; SYSTEM OF MANAGEMENT; ORGANIZATIONAL STRUCTURE; PROJECT; PROJECT MANAGEMENT.

---

**Аннотация:** В данной статье исследована система управления компании НТА (Научно-технической Ассоциации) «Технопол-Москва», выявлены проблемы, существующие в данной системе, предложены пути решения данных проблем, обоснована необходимость внедрения проектного управления.

---

В настоящее время, ввиду постоянных динамичных изменений внешней среды и высоком уровне конкуренции, современным компаниям довольно сложно сохранять устойчивость и конкурентоспособность в занимаемых отраслях экономики. Компаниям постоянно необходимо контролировать и развивать все сферы своей деятельности, при этом концентрируясь на достижении стратегических целей. Справляться с этой задачей позволяют технологии управления проектами. Управление проектами за последнее время завоевало признание как наилучший метод планирования и управления реализацией инвестиционных проектов. В настоящее время значимая часть деятельности организаций является проектной.

Одной из основных составляющих организации в целом, а также успешного развития компании, является грамотная и налаженная система управления.

Понятие системы управления включает в себя: кадровое планирование, набор сотрудников, отбор, адаптацию, обучение, мотивацию сотрудников, а также карьеру, оценку работы персонала и нормирование труда.

Проекты, как правило, направлены на реализацию тех или иных изменений внутри организации или во внешнем окружении.

В данной статье исследуется система управления в компании НТА «Технопол-Москва» и выявляется необходимость внедрения проектного менеджмента, исходя из проблем, стоящих перед компанией на пути ее развития.

Рассмотрим необходимость внедрения проектного менеджмента на примере компании НТА «Технопол-Москва».

НТА «Технопол-Москва» — некоммерческая организация. Ассоциация образована в 1999 году Юридической фирмой «Городисский и Партнеры».

Миссия Ассоциации — создание условий и предпосылок для сохранения и развития научно-технического и интеллектуального потенциала России через промышленно-экономическое внедрение объектов промышленной собственности, новейших разработок и инновационных технологий в стране и за рубежом.

**Стратегические цели компании:**

1. Позиционирование компании на рынке в качестве сильного и независимого конкурента к 2020 году;
2. Расширение деятельности компании в разные регионы страны;
3. Формирование квалифицированного кадрового состава;
4. Достижение высоких финансовых показателей;
5. Обмен опытом и установление контактов с зарубежными компаниями.

**Основные направления деятельности НТА «Технопол-Москва»:**

- содействие российским и зарубежным компаниям, предприятиям, научно-исследовательским учреждениям, а также отдельным изобретателям в области трансфера технологий и коммерческой реализации объектов промышленной собственности;
- привлечение инвестиций и поиск источников финансирования для внедрения изобретений и новых технологий в соответствии с приоритетами Ассоциации, работа с инвестиционными фондами и программами;
- оказание консультационных услуг по вопросам коммерциализации объектов интеллектуальной собственности;
- формирование и поддержание специализированных информационных баз данных по открытым патентам и лицензиям для их использования заинтересованными лицами и организациями;
- организация выставочных экспозиций, конференций, круглых столов, семинаров и индивидуальных бизнес-программ для российских и иностранных предпринимателей в инновационной сфере.

Со дня основания НТА генеральным директором компании является Гусев Вадим Олегович.

Стиль управления в организации – демократический, при этом вид организационной структуры компании – линейно-функциональная организационная структура — структура организации, в которой нет подразделений, а число работников не превышает нормы управляемости руководителя. В структуре существуют только, в основном, линейные вертикальные связи, горизонтальные связи практически отсутствуют. Полная ответственность за работу по всем функциям управления возлагается на руководителя. (см. рисунок)

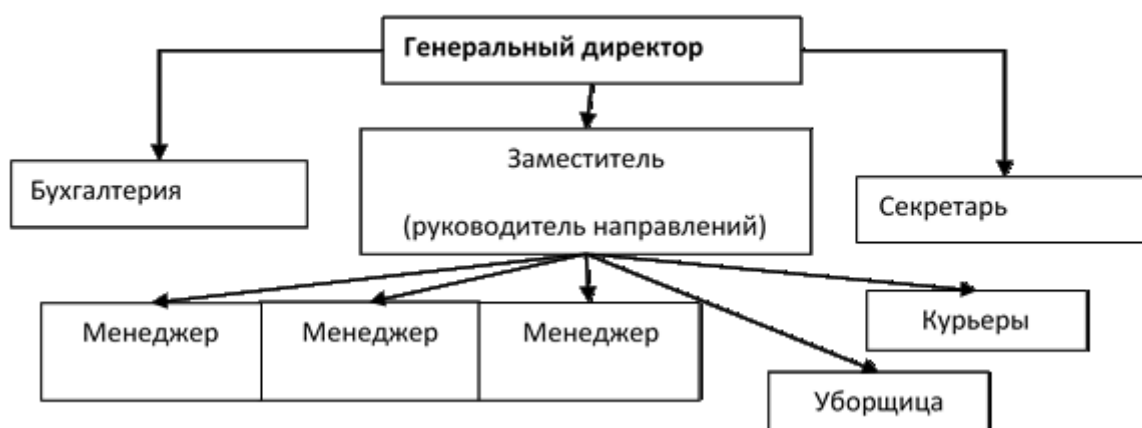

**Рис.1 – Организационная структура НТА «Технопол-Москва»**

Достоинства и недостатки данной структуры управления:

- Четкие уровни управления и подчинения и связи;
- Оперативность и точность управленческих реакций;
- Исключение получения одним исполнителем противоречивых заданий;
- Чрезмерные информационные перегрузки руководителя;
- Увеличение сроков выполнения заданий, требующих совместной работы нескольких отделов.

## **Мотивация и контроль**

Мотивированность сотрудников в компании находится на низком уровне. Слабая мотивация особенно влияет на молодых сотрудников, негативно влияет на их вовлеченность в трудовую деятельность по достижению общих целей компании. Основную «движущую силу» составляют сотрудники, работающие в компании более 10 лет, так как они уже привыкли и не хотят протестовать против существующей системы управления. В компании отсутствует дополнительное материальное вознаграждение за трудовую деятельность (премия), размеры заработной платы не сбалансированы с трудовым вкладом отдельных работников (кто-то работает намного больше, а оплата труда одинаковая). Сотрудникам (молодым) крайне редко предоставляется возможность проявить свой творческий потенциал, что также негативно сказывается на желании работать.

Факторами, «удерживающими» молодых сотрудников становится удобный график, стабильно выплачиваемая заработная плата, возможность делить отпуск на сколько угодно частей, лояльное отношение руководителя к опозданиям, а также дружеское общение в коллективе.

Контролирующую функцию выполняет Генеральный директор компании. Так как организационная структура линейная, вся ответственность лежит на руководителе, он следит за всеми процессами, связанными с деятельностью организации. Все сотрудники компании – исполнители, ведущие отчетность только перед Генеральным директором.

## **Отбор, адаптация и обучение сотрудников**

Собеседования, прием на работу и отбор сотрудников осуществляет непосредственно Генеральный директор. Адаптация персонала происходит без какого-либо прямого участия коллектива, либо сотрудник «приживется», либо нет. Обязанности по обучению новых сотрудников возлагается на весь коллектив, нет четкого делегирования полномочий, нет сотрудников, специализирующихся на коучинге. Все эти факторы негативно влияют на работоспособность и производительность новых сотрудников.

Недостатки в системе управления оказывают отрицательное влияние на слаженность в коллективе, вовлеченность в трудовой процесс и продуктивную работу. Сотрудники слабо мотивированы, организационная структура нуждается в модернизации, отсутствует возможность повышения квалификации и обучения.

Совершенствование в лучшую сторону существующей организационной структуры становится возможным при замене линейно-функциональной структуры управления на матричную, тем самым снижая информационные перегрузки руководства; также необходимо ежемесячно издавать приказы, в которых будут конкретизированы обязанности каждого сотрудника (решение для руководства), увеличить делегирование полномочий.

Серьезно изменить ситуацию в компании способно применение проектного менеджмента, ввиду того, что основные цели в рамках существующей структуры управления достигаются неэффективно. Проект — это предприятие временное, у него есть начало и завершение – достижение поставленных целей. Поэтому модернизация организационной структуры и внедрение изменений в систему управления можно рассматривать как проект.

К проектам можно отнести следующие изменения в существующей системе управления компании НТА «Технопол-Москва»:

- Модернизация организационной структуры компании;
- Создание отдела по обучению и адаптации сотрудников;
- Переход на новую систему мотивации персонала

Проектное управление позволит использовать ресурсы более рационально и эффективно. Проектный менеджмент даст руководителю знать, что происходит внутри его компании, в каком направлении она движется и насколько эффективно функционирует.

Использование в будущем руководством компании основных принципов проектного управления также позволит осуществить на практике стратегические планы, определить и установить в компании критерии оценки успеха того или иного проекта, компании в целом, ясно понимать состояние, в котором находятся проекты и принимать стратегические решения; своевременно выявлять проблемы; дать оценку предполагаемой прибыли и т.д.

Для внедрения в компанию управления проектами необходимы строгая стандартизация и координация ведущейся проектной деятельности, которая позволит представлять целостную картину состояния всех ведущихся проектов, использования имеющихся материальных, человеческих, финансовых ресурсов, а также иметь необходимую и достаточную для своевременного принятия решений отчетность.

Всякая система управления хорошо работает тогда, когда, с одной стороны, в ней заинтересовано высшее руководство, а, с другой, — эта система поддерживается со стороны других корпоративных средств управления, например, в едином пространстве работает система управления финансами, неформально работающая система менеджмента качества и система управления проектами.

© Лангина Д.М., 2017.



# РАЗВИТИЕ РЫНКА СТРАХОВАНИЯ В РОССИИ

12.05.2017

Ледовских Виктория Андреевна

Российский государственный социальный университет

---

**Ключевые слова:** СТРАХОВАНИЕ; СОВРЕМЕННАЯ ЭКОНОМИКА; РИСКИ; СТРАХОВЫЕ БРЕНДЫ; ФОРМЫ СТРАХОВАНИЯ; СТРАХОВЫЕ УСЛУГИ; СИСТЕМА СТРАХОВАНИЯ; INSURANCE; MODERN ECONOMY; RISKS; INSURANCE BRANDS; FORMS OF INSURANCE; INSURANCE SERVICES; INSURANCE SYSTEM.

---

**Аннотация:** В данной статье рассмотрено развитие рынка страхования по итогам 2016 года, проанализировано страхование как метод управления рисками, описаны виды и формы страхования.

---

Во время развития финансовых рынков стал активно развиваться рынок страховых услуг. Страхование как инструмент защиты от рисков является одним из самых популярных в современной экономике [1].

На сегодняшний день Российская рыночная модель представляет собой разветвленную финансово-устойчивую систему страхования. Страховой рынок обеспечивает страховую защиту юридическим и физическим лицам.

Страхование – один из самых популярных и доступных методов управления рисками во всем мире. Страхование вероятных потерь надежно защищает от неудачных решений, увеличивает ответственность лиц, которые принимают решения, заставляя их серьезно относиться к разработке и принятию решений, на постоянной основе проводить защитные мероприятия в соответствии с заключенными страховыми контрактами.

Рассмотрим классификацию страховых услуг, которые обеспечивают страхование финансовых рисков различных компаний:

1. По формам страхования:

— Обязательное страхование. Данная форма страхования базируется на законодательной обязанности его осуществления, как для страхователя, так и для страховщика. Объект — активы (имущество) организации, которые входят в состав операционных основных средств.

— Добровольное страхование основано только на добровольном заключении договора между страхователем и страховщиком, учитывая интересы обеих сторон.

2. По объектам страхования:

— Имущественное страхование состоит из материальных и нематериальных активов организации.

— Страхование ответственности защищает организацию от рисков финансовых потерь.

— Страхование персонала включает страхование организацией жизни своих сотрудников, случаи утраты ими трудоспособности, наступления инвалидности.

3. По объемам страхования:

— Полное страхование.

— Частичное страхование — ограничение страховой защиты с помощью определенных страховых сумм и системы конкретных условий наступления страхового события.

4. По используемым системам страхования:

— Страхование по действительной стоимости имущества.

- Страхование по системе пропорциональной ответственности гарантирует только часть страховой защиты по отдельным видам финансовых рисков.
- Страхование по системе первого риска.
- Страхование с использованием безусловной франшизы. Франшиза — минимальная некомпенсируемая страховщиком часть ущерба, который понес страхователь. При данном виде страхования страховщик в любом страховом случае обязан выплатить страхователю сумму страхового возмещения за исключением размера франшизы.
- Страхование с использованием условной франшизы. В данном случае страховщик не несет ответственности за финансовый ущерб, который понесла организация при наступлении страхового события, если размер ущерба не превосходит размера согласованной франшизы. При превышении данного размера сумма возмещается полностью без вычета франшизы [2].

Можно выделить крупнейшие страховые бренды России 2016 года: «СОГАЗ», «Росгосстрах», «Ингосстрах», «РЕСО-Гарантия», «АльфаСтрахование», «Сбербанк Страхование Жизни», «ВТБ Страхование» [3].

Согласно графику (рис.1) количество страховщиков в России в 2016 году сократилось на 84, что можно считать высоким показателем.



**Рис. 1. Количество страховых компаний на рынке 2014-2016 гг.**  
**Источник: Страхование/ Сайт «Национальное рейтинговое агентство»**

В 2015 году количество страховых компаний уменьшилось на 11 штук, а годом ранее – на 41. Большое количество компаний покинули рынок после отзыва лицензии Банком России.

Главная причина отзыва лицензии заключается в недостаточном обеспечении обязательств по страхованию активами, нарушении финансовых нормативов и предписаний Центральным банком.

В последнее время в России рынок страхования изменился в связи с появлением новых видов страхования, ростом количества страхователей, объёмами операций на рынке страхования. На данный момент в нашей стране уровень страхования отстаёт от уровня зарубежных стран. Для улучшения показателей страховой структуры необходимо изменить взгляд на проблематику данной сферы.

## Список литературы

1. Гвозденко А.А. Страхование: учебник. — М.: Проспект, 2006. 464 с.
2. Ледовских В.А. Управление рисками на основе страхования: выпускная квалификационная работа. – М., 2016. 54 с.

3. Страховые компании/ Сайт «РиаРейтинг» [Электронный ресурс]. – Режим доступа: <http://riarating.ru/> (дата обращения: 01.05.17)
4. Страхование/ Сайт «Национальное рейтинговое агентство» [Электронный ресурс]. – Режим доступа: <http://www.ra-national.ru> (дата обращения: 01.05.17)

© Ледовских В.А., 2017.

# ЦЕННОСТИ КАК МОТИВАТОРЫ ПРОФЕССИОНАЛЬНОЙ СЛУЖЕБНОЙ ДЕЯТЕЛЬНОСТИ ДОЛЖНОСТНЫХ ЛИЦ ТАМОЖЕННЫХ ОРГАНОВ

13.05.2017

Горбункова Анастасия Дмитриевна

Российская таможенная академия, г. Люберцы;

Кнышов Александр Викторович (Кандидат экономических наук)

Российская таможенная академия, г. Люберцы

---

**Ключевые слова:** ЛИЧНЫЕ ЦЕННОСТИ; ИНСТРУМЕНТАЛЬНЫЕ И ТЕРМИНАЛЬНЫЕ ЦЕННОСТИ; ТЕОРИЯ МИЛЬТОНА РОКИЧА; МОТИВАЦИЯ; ПРОФЕССИОНАЛЬНАЯ СЛУЖЕБНАЯ ДЕЯТЕЛЬНОСТЬ; ТАМОЖЕННАЯ СЛУЖБА; ДОЛЖНОСТНЫЕ ЛИЦА; PERSONAL VALUES; INSTRUMENTAL AND TERMINAL VALUES; THE THEORY OF MILTON ROKICHA; MOTIVATION; PROFESSIONAL SERVICE ACTIVITIES; THE CUSTOMS SERVICE; OFFICIALS.

---

**Аннотация:** В статье анализируется вопрос воздействия личностных ценностей отдельных должностных лиц таможенных органов на ведомственную систему мотивации. Дается краткая характеристика инструментальных и терминальных видов ценностей согласно теории Милтона Рокича и выявляются наиболее значимые для повышения эффективности профессиональной деятельности должностных лиц факторы.

---

Важнейшей задачей управления таможенными органами является создание эффективной системы мотивации, направленной на максимальное задействование потенциала персонала, в том числе путём повышения его профессионализма. Мотивация должностных лиц таможенных органов необходима для улучшения качества их работы, что неминуемым образом скажется на общей результативности всей таможенной службы, а важнейшими элементами трудовой мотивации являются внутриличностные ценности каждого специалиста.

Трудовое поведение должностных лиц таможенных органов определяется взаимодействием как внутренних, так и внешних побудительных сил. К внутренним можно отнести потребности, интересы, желания, стремления, идеалы, ценности [4]. Все элементы представляют собой структурные звенья сложного социального процесса мотивации трудовой деятельности таможенных служащих. Важнейшими ориентирами процесса трудовой мотивации в таможенных органах являются ценности.

Ценности – это представления должностных лиц о главных целях жизни и деятельности, а также об основных средствах достижения этих целей [2]. К ценностям можно отнести все предметы и явления, которые обладают положительной значимостью для таможенных коллективов, отдельных специалистов, равно как и для всего общества. Ценности по своей сути формируют модель поведения таможенных служащих. Они связаны с жизненными целями, которые ставит перед собой каждый индивид.

Методика изучения ценностных ориентаций была разработана в 1973 г. Мильтоном Рокичем. Она позволяет получить информацию о системе целей жизни человека. Автор методики определял ценности как «устойчивое убеждение в том, что определённый способ поведения или конечная цель существования предпочтительнее с личной или социальной точек зрения, чем противоположный или обратный способ поведения, либо конечная цель существования» [1].

М. Рокичем выделяет два вида ценностей, в каждом из которых может быть выделена независимая система приоритетов: инструментальные и терминальные. Инструментальные ориентированы на средства, а терминальные – на достижение конечных целей. При этом инструментальные ценности предписывают определённые стандарты поведения или методы достижения цели. Терминальные же ценности делятся на личные и социальные, причём возрастание приоритета какой-либо личной ценности приводит к возрастанию всех личных ценностей и, следовательно, к снижению всех социальных [1]. Для формирования и гармоничного развития человека как профессионала необходимо сбалансированное сочетание личных и социальных ценностей.

К терминальным ценностям относятся: активная деятельная жизнь (хобби, увлечения и т.д.), жизненная мудрость, интересная работа, материально обеспеченная жизнь, карьера (высокое социальное положение), общественное признание, социальная справедливость, свобода, счастливая семейная жизнь. К инструментальным ценностям относят: воспитанность, стрессоустойчивость, уверенность в себе, образованность, рациональность, самоконтроль, ответственность, креативность, толерантность, привлекательный внешний вид и др. [1]. Безусловно, среди всех перечисленных ценностей для большинства должностных лиц таможенных органов наиболее значимыми являются: здоровье, честность, ответственность, самоконтроль, образованность, счастливая семейная жизнь, жизненная мудрость.

Ценности можно распознать, только изучая реакции, лежащие в основе личного поведения и поведения коллег. Понимание ценностей важно для должностных лиц таможенных органов, поскольку они могут воздействовать на их поведение во время выполнения профессиональных обязанностей. Такого рода влияние происходит путём прямого воздействия на чувства и действия таможенника, либо путём ценностей конгруэнтности – совпадения представлений о ценностях, когда человек испытывает и выражает одинаковые эмоции, сталкиваясь с другими людьми, имеющими похожую систему ценностей [2].

Если руководителю таможенного подразделения не ясны собственные ценности, то он не может выбрать правильную тактику управления подчинёнными, т.к. в его арсенале отсутствует твёрдая база для действий, т.е. он склонен к принятию спонтанных и непродуманных решений. В связи с этим у начальника и подчинённого могут возникать конфликты, связанные с тем, какие цели должны быть поставлены и каким образом их можно достичь. Руководителю необходимо вовремя понять, какие интересы, желания, ценности преобладают у подчинённых, т.к. от этого зависит интенсивность, качество, надёжность и удовлетворение таможенных служащих своей работой [6].

В зависимости от преобладания тех или иных жизненных ценностей будет сформулирована определённая модель поведения должностного лица. Для разных категорий таможенных служащих, которые имеют различные условия и содержание труда, квалификацию и другие социальные признаки, одни и те же объекты и явления могут иметь разную значимость [5]. Так для мотивации труда в таможенных органах должна учитываться специфика и особенности профессиональной деятельности должностных лиц. Для повышения эффективности их профессиональной деятельности необходимо учитывать ряд факторов [3]:

- для личности система ценностей является главным мотиватором социального действия, оказывающего влияние на его профессиональные потребности и интересы;
- мотиваторы и ценности оказывают в конечном итоге определяющее влияние на действия должностного лица;
- рассмотрение любых действий должностного лица необходимо начинать с оценки мотивов и ценностей;
- коррекцию совершаемых таможенным персоналом неправильных действий, особенно типичных и систематических, в большинстве случаев нужно начинать с коррекции мотивов ценностей.

Таким образом, ценности в деятельности должностных лиц таможенных органов имеют большое значение, т.к. они выступают регулятором поведения специалиста на его рабочем месте. Исследование, формирование и поддержка необходимой ведомству системы ценностей способны обеспечить должный уровень мотивации таможенных служащих. Всё это будет способствовать повышению результативности деятельности таможенной службы, обеспечению высоких темпов экономического и социального роста России,

преодолению коррупционных проявлений, а также эффективному использованию кадрового потенциала и повышению профессионализма должностных лиц.

## Список литературы

1. Киселева А.А. Оценка нравственно-мотивационного потенциала сотрудников органов государственного управления (на примере Алтайской таможни) // Региональная экономика: теория и практика. — 2010. — №33. — С 50-57.
2. Панарина Е.А. Ценности как мотиваторы профессиональной служебной деятельности государственных гражданских служащих // Электронный вестник Ростовского социально-экономического института. — 2014. — №4. — С 165-170.
3. Алексеенко Л.В. Построение мотивации государственных служащих: мода или необходимость // Электронный вестник Ростовского социально-экономического института. — 2014. — №4. — С 94-98.
4. Юсупова С.Я., Кнышов А.В. Контроллинг в таможенных органах России // Novation. — 2016. — № 3. — С. 151-153.
5. Кнышов А.В. Подходы к теоретическому обоснованию эффективности таможенной деятельности // Исследование проблем таможенного дела: сборник статей аспирантов и соискателей. Российская таможенная академия. — 2011. — С. 15-19.
6. Кнышов А.В. К вопросу об уточнении и интерпретации понятия деятельности таможенных органов // Исследование проблем таможенного дела: сборник статей аспирантов и соискателей. Российская таможенная академия. — 2012. — С. 53-57.

© Горбункова А.Д.; Кнышов А.В., 2017.

# АНАЛИЗ ДИНАМИКИ ДОХОДОВ ДОЛЖНОСТНЫХ ЛИЦ ТАМОЖЕННЫХ ОРГАНОВ ЗА 2012-2015 ГОДЫ

13.05.2017

Ермошина Ольга Сергеевна

Российская таможенная академия, г. Люберцы;

Киндякова Алена Владимировна

Российская таможенная академия, г. Люберцы;

Кнышов Александр Викторович (Кандидат экономических наук)

Российская таможенная академия, г. Люберцы

---

**Ключевые слова:** ТАМОЖЕННЫЕ ОРГАНЫ; ОПЛАТА ТРУДА; МОТИВАЦИЯ; СТИМУЛИРОВАНИЕ; ДОХОДЫ ДОЛЖНОСТНЫХ ЛИЦ; СОТРУДНИКИ; ФЕДЕРАЛЬНЫЕ ГОСУДАРСТВЕННЫЕ ГРАЖДАНСКИЕ СЛУЖАЩИЕ; CUSTOMS AUTHORITIES; REMUNERATION; MOTIVATION; INCENTIVES; INCOME; OFFICIALS; EMPLOYEES; FEDERAL STATE CIVIL SERVANT.

---

**Аннотация:** В статье проанализирована динамика среднегодовых доходов руководства Центрального аппарата Федеральной таможенной службы России, начальников региональных таможенных управлений, сотрудников и федеральных государственных гражданских служащих таможен. При расчётах использовались сведения о доходах за период 2012-2015 гг., опубликованные на официальном сайте ФТС России ([www.customs.ru](http://www.customs.ru)).

---

Общий размер доходов должностных лиц Федеральной таможенной службы России (далее – ФТС России) зависит не только от уровня занимаемой должности, но и от их принадлежности к одной из выделяемых в ведомстве категорий кадров: сотрудников, федеральных государственных гражданских служащих (далее – ФГГС) и работников. Оплата труда сотрудников производится в соответствии с Приказом ФТС России от 7 апреля 2014 г. № 649 «Об утверждении Порядка обеспечения денежным довольствием сотрудников таможенных органов Российской Федерации»; для ФГГС – в соответствии с Указом Президента РФ от 25 июля 2006 г. № 763 «О денежном содержании федеральных государственных гражданских служащих»; а для работников – в соответствии с Трудовым Кодексом РФ [1;2].

Денежное довольствие сотрудников и ФГГС таможенных органов включает: оклад месячного денежного содержания (для сотрудников – оклад по занимаемой должности и оклад по специальному званию), а также дополнительные денежные выплаты [1;2]. К ним относятся надбавка за выслугу лет, за работу со сведениями составляющие государственную тайну, за сложность, за особые условия труда и др. Конкретные оклады, надбавки, доплаты и премии утверждаются начальником таможенного органа в пределах установленного фонда оплаты труда [3].

В данной работе была проанализирована динамика доходов должностных лиц таможенных органов в период с 2012 по 2015 гг. При расчетах использовались сведения о доходах, опубликованные на официальном сайте ФТС России ([www.customs.ru](http://www.customs.ru)) в разделе «Противодействие коррупции».

Руководителем ФТС с 2006 по 2016 гг. являлся А.Ю. Бельянинов. Величины доходов супругов Андрея Юрьевича и Людмилы Петровны Бельяниновых с 2012 г. по 2015 г. указаны на рисунке 1 [10].



Рис.1 Динамика доходов супругов А.Ю. и Л.П. Бельяниновых за период 2012-2015 гг., в млн. руб. [10]

Можно заметить, что доходы бывшего руководителя таможенного ведомства увеличились с 4,3 млн. рублей в 2012 году до 13 млн. рублей в 2015 году, что составило 302,3% роста. Возросли доходы и его супруги, величина которых в 2015 году составила 46,7 млн. рублей, превысив доходы А.Ю. Бельянинова в 3,6 раза. Такая разница в доходах объясняется тем, что Л.П. Бельянинова является совладелицей компаний «Андреевские больницы» и «Гарантстройнедвижимость», а также владелицей компании «Белые росы» [6].

На рисунке 2 проанализирована динамика доходов заместителей руководителя ФТС России за период 2012-2015 гг.[10].

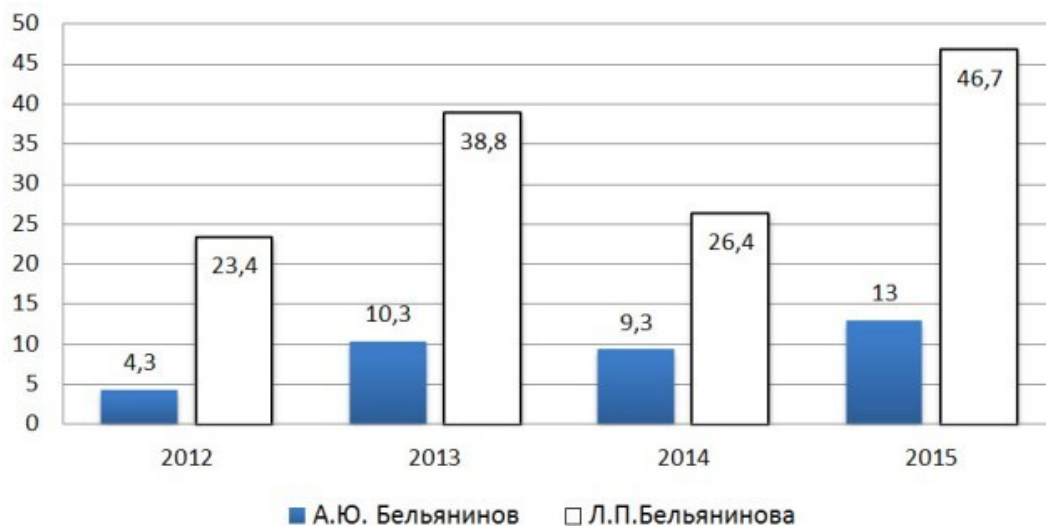

Рис.2. Динамика доходов заместителей руководителя ФТС России за период 2012-2015 гг., в млн. руб.[10]

Исходя из представленных данных, можно заметить, что доходы заместителей руководителя ФТС России в рассматриваемый период либо изменились незначительно, либо увеличились. Доходы заместителя руководителя ФТС России Давыдова Р.В. имели резкий скачок в 2013 г., более чем в 4 раза по сравнению с 2012 годом, что объясняется получением единовременной социальной выплаты для приобретения или строительства жилого помещения [4].



Далее на рисунке 3 рассмотрена динамика доходов руководителей региональных таможенных управлений (далее – РТУ) за период 2012-2015 гг. [10]. При этом под сокращениями РТУ необходимо понимать: УТУ – Уральское таможенное управление; СКТУ – Северо-Кавказское таможенное управление; ЮТУ – Южное таможенное управление; ДВТУ – Дальневосточное таможенное управление; ПТУ – Приволжское таможенное управление; СТУ – Сибирское таможенное управление; СЗТУ – Северо-Западное таможенное управление; ЦТУ – Центральное таможенное управление [7].

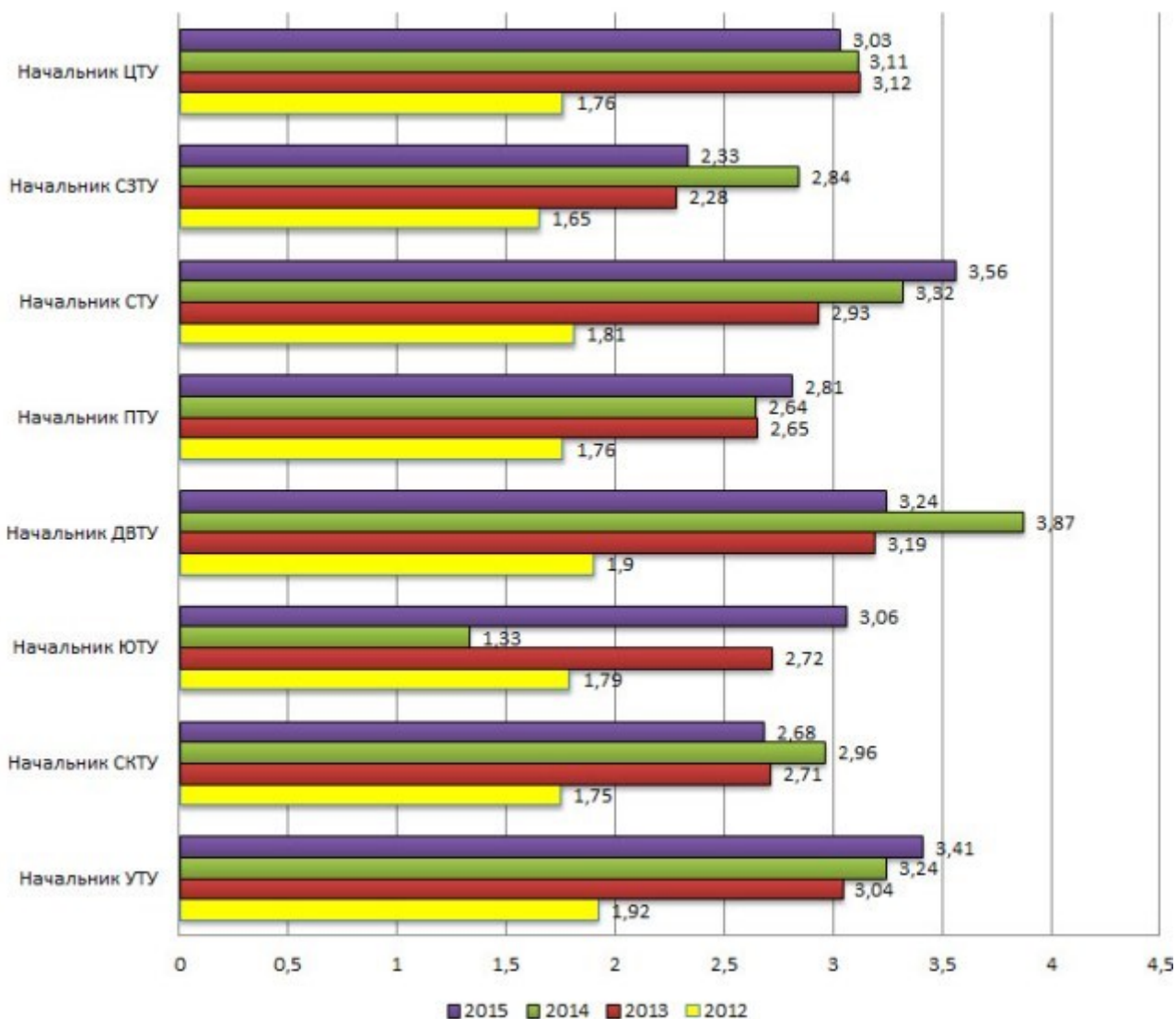

**Рис.3. Динамика доходов руководителей региональных таможенных управлений за период 2012-2015 гг., в млн. руб. [10]**

Из представленных на рисунке 3 данных видно, что все начальники таможенных управлений имеют приблизительно равный годовой доход. В 2013 году произошло изменение в расчете денежного довольствия должностных лиц таможенных органов, поэтому по сравнению с 2012 годом, в среднем, доходы руководителей РТУ увеличились на 61% [5]. Наиболее высокий годовой доход получил начальник ДВТУ в 2014 году, размер которых составил 3,87 млн. рублей. Минимальную величину доходов имел начальник ЮТУ в 2014 году в размере 1,33 млн. рублей.

Далее на рисунках 4 и 5 рассмотрены среднегодовой доходы сотрудников и ФГГС таможен Центрального таможенного управления за 2015 г. на примере Тверской, Владимирской и Липецкой таможен [10].



Рис.4. Среднегодовые доходы сотрудников таможен ЦТУ за 2015 год, в млн. руб.[10]



Рис.5. Среднегодовые доходы ФГГС таможен ЦТУ за 2015 год, в млн. руб.[10]

В анализируемых таможнях существуют 2 категории должностных лиц: федеральные государственные гражданские служащие и сотрудники, и соответственно, две системы оплаты труда, которые кардинально отличаются как по структуре, так и по величине дохода [9]. Зарплаты должностных лиц ранжируются в зависимости от занимаемых должностей и наличия специальных званий, а также по причине наличия иных дополнительных выплат. Сравнивая зафиксированные в рисунках 4 и 5 значения доходов, можно констатировать, что доходы сотрудников примерно в два раза превышают доходы государственных гражданских служащих. То есть в таможенной службе существует значительная дифференциация доходов между категориями должностных лиц.

Доходы оперуполномоченных по особо важным делам в среднем по Тверской, Владимирской, Липецкой таможням за 2015 год составили сумму в 62,22 тысячи рублей. В тоже время величина заработной платы сотрудников, занимающих должности начальников и заместителей начальников отделов, составила, соответственно, 55,83 тысяч рублей и 52,78 тысячи рублей. Начальники таможенных постов и их заместители среднемесячно получали 101,67 тысячу рублей, а начальники таможен – 189,17 тысяч рублей. Однако, если принимать во внимание годовую величину доходов сотрудников, то их зарплата благодаря разовым, квартальным премиям и другим однократным поощрениям может в полтора, а порой и в два раза превышать указанные цифры [8].

В состав системы оплаты труда ФГГС также входят различные надбавки, например, за выслугу лет, за классный чин и другие. Кроме того, у каждого таможенного органа есть свой коэффициент повышения окладов в связи с особыми условиями труда, который, пусть и не существенно, но влияет на размер доходов ФГГС. Однако, итоговые суммы денежного обеспечения ФГГС, штат которых существенно превышает количество должностей сотрудников и составляет костяк таможенной службы, гораздо скромнее, чем у коллег со специальным званием. Так, инспекторы зарабатывают в среднем 16,47 тысяч рублей в месяц, старшие инспекторы 28,35 тысяч рублей, а главные – 36 тысяч рублей. Такая зарплата, в 16-36 тысяч рублей, является довольно небольшой, учитывая тот факт, что среди инспекторского состава ФГГС немало людей, обладающих не только высшим образованием, но и многолетним стажем работы и обширным опытом.

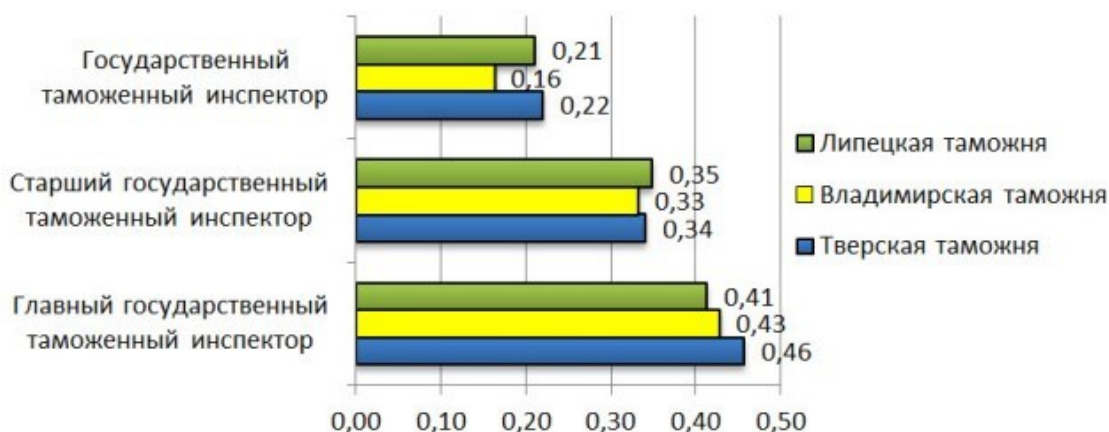
Таким образом, анализируемый период с 2012 по 2015 год показал рост доходов должностных лиц таможенных органов. Доходы руководства Центрального аппарата ФТС России и начальников РТУ, сотрудников и ФГГС таможен в среднем увеличились на 47%. Рост сумм доходов обоснован с одной стороны снижением штатной численности таможенных служащих, а с другой – одновременным увеличением фонда оплаты труда, в том числе из-за произошедших изменений величин денежных надбавок к окладам. При этом не у всех категорий должностных лиц наблюдается положительная динамика к росту доходов.

## Список литературы

1. Приказ ФТС России от 07.04.2014 № 649 «Об утверждении Порядка обеспечения денежным довольствием сотрудников таможенных органов Российской Федерации».
2. Указ Президента РФ от 25 июля 2006 г. № 763 «О денежном содержании федеральных государственных гражданских служащих».
3. Юсупова С.Я., Кнышов А.В., Блау С.Л., Симионов Р.Ю. Методологические аспекты контроллинга при осуществлении таможенных услуг: монография — М.: Изд-во Российской таможенной академии, 2016. — 200 с.
4. Юсупова С.Я., Гамидуллаев С.Н., Кнышов А.В. Контроллинг как элемент системы управления таможенными органами // Управленческий учет. — 2016. — № 11. — С. 26-33.
5. Юсупова С.Я., Симионов Р.Ю., Кнышов А.В. Контроллинг как инновационный метод развития системы таможенных органов // Инновационное развитие экономики. — 2016. — № 3-2 (33). — С. 39-42.
6. Юсупова С.Я., Гамидуллаев С.Н., Симионов Р.Ю., Кнышов А.В. Теоретические аспекты применения финансового и управленческого учёта как элементов механизма контроллинга в управлении таможенными органами России // Вестник Российской таможенной академии. — 2016. — № 2 (35). — С. 35-42.
7. Кнышов А.В. К вопросу об уточнении и интерпретации понятия деятельности таможенных органов // Исследование проблем таможенного дела: сборник статей аспирантов и соискателей. Российская таможенная академия. — 2012. — С. 53-57.
8. Кнышов А.В.; Попова П.А. Социальные льготы как мотивационный фактор эффективной деятельности федеральных государственных гражданских служащих таможенных органов // NovaUm.Ru. — 2017. — № 6. — С. 125-127.
9. Кнышов А.В.; Попова Д.А. Анализ динамики уровня доходов руководящего состава центрального аппарата Федеральной таможенной службы России // NovaUm.Ru. — 2017. — № 6. — С. 128-133.
10. Официальный сайт ФТС России [Электронный ресурс]. – Режим доступа: [http://www.customs.ru/index.php?option=com\\_content&view=article&id=13769&Itemid=1828](http://www.customs.ru/index.php?option=com_content&view=article&id=13769&Itemid=1828) (дата обращения 05.05.2017).

© Ермошина О.С.; Киндякова А.В.; Кнышов А.В., 2017.

# СПЕЦИФИКА МЕХАНИЗМА МОТИВАЦИИ ТРУДОВОЙ ДЕЯТЕЛЬНОСТИ ДОЛЖНОСТНЫХ ЛИЦ ТАМОЖЕННЫХ ОРГАНОВ

13.05.2017

Ильина Елена Артуровна

Российская таможенная академия, г. Люберцы;

Кнышов Александр Викторович (Кандидат экономических наук)

Российская таможенная академия, г. Люберцы

---

**Ключевые слова:** МОТИВАЦИЯ; МАТЕРИАЛЬНАЯ МОТИВАЦИЯ; НЕМАТЕРИАЛЬНАЯ МОТИВАЦИЯ; ОРГАНИЗАЦИОННАЯ МОТИВАЦИЯ; СТИМУЛИРОВАНИЕ; ОПЛАТА ТРУДА; ОКЛАДЫ СОТРУДНИКОВ; ТРУДОВАЯ ДЕЯТЕЛЬНОСТЬ; ДОЛЖНОСТНЫЕ ЛИЦА; ТАМОЖЕННЫЕ ОРГАНЫ; MOTIVATION; MATERIAL MOTIVATION; INTANGIBLE MOTIVATION; ORGANIZATIONAL MOTIVATION; STIMULATION; WAGES; SALARIES; EMPLOYMENT; OFFICIALS OF THE CUSTOMS BODIES.

---

**Аннотация:** В статье проанализирована специфика механизма мотивации и стимулирования трудовой деятельности должностных лиц таможенных органов. Выявлены материальная, нематериальная и организационная формы мотивации таможенных служащих, а также предложен ряд рекомендаций по совершенствованию рассматриваемого механизма.

---

Служба в таможенных органах имеет ряд специфических особенностей, поскольку Федеральная таможенная служба наделена властными полномочиями, направленными на реализацию как исполнительной, так и распорядительной деятельности. Работа должностных лиц таможенных органов имеет строгое нормативное обоснование, позволяющее им выполнять свои профессиональные обязанности в строгих рамках положений таможенного законодательства. Трудовая деятельность должностных лиц имеет высокую степень ответственности за принимаемые ими решения, она устремлена на реализацию общенациональных интересов.

Для достижения слаженной работы таможенных подразделений необходимо стимулировать отдельных специалистов на качественное выполнение ими своих обязанностей, то есть создать привлекательные стимулы, направленные на повышение их заинтересованности в результатах труда. Несмотря на всю сложность работы должностных лиц таможенных органов, оплата их труда значительно ниже, чем в коммерческих организациях, а дополнительные социальные выплаты, надбавки и премии не в полной мере компенсируют сложность и значимость их деятельности [2].

В таблицах 1 и 2 представлены размеры месячных окладов сотрудников таможенных органов в соответствии с занимаемыми ими должностями и присвоенными специальными званиями [1]. Представленные данные основаны на нормах Постановления Правительства РФ от 25.01.2013 № 41 «Об установлении окладов месячного денежного содержания сотрудникам таможенных органов Российской Федерации».

Таблица 1

Размеры месячных окладов сотрудников таможенных органов России в соответствии с замещаемыми должностями [1]

Наименование типовых должностей	Размер окладов (руб.)
Центральный аппарат ФТС России	
Руководитель ФТС	44000
Первый заместитель руководителя ФТС России	39000
Заместитель руководителя ФТС России	37000
Начальник главного управления	35000
Начальник управления	33000
Заместитель начальника главного управления	32500
Заместитель начальника управления	32000
Начальник отдела в главном управлении (управлении)	30000
Заместитель начальника отдела в главном управлении (управлении)	29000
Начальник отделения	28000
Главный инспектор; старшие: оперуполномоченный по особо важным делам, уполномоченный по особо важным делам, дознаватель по особо важным делам	27000
Ведущий инспектор; оперуполномоченный по особо важным делам; уполномоченный по особо важным делам; дознаватель по особо важным делам	26000
Старшие: инспектор, оперуполномоченный, уполномоченный, дознаватель	25000
Инспектор; оперуполномоченный; уполномоченный; дознаватель	24000
Региональные таможенные управления	
Начальник управления	34000
Первый заместитель начальника управления	32000
Заместитель начальника управления	30000
Начальник отдела	22000
Заместитель начальника отдела	21000
Начальник отделения	20500
Главный инспектор; старшие: оперуполномоченный по особо важным делам, уполномоченный по особо важным делам, дознаватель по особо важным делам	20000
Ведущий инспектор; оперуполномоченный по особо важным делам; уполномоченный по особо важным делам; дознаватель по особо важным делам	19000
Старшие: инспектор, оперуполномоченный, уполномоченный, дознаватель	17500
Инспектор; оперуполномоченный; уполномоченный; дознаватель	16500
Типовые должности младшего состава	

Младший инспектор в гг. Москве, Санкт-Петербурге, Московской и Ленинградской областях, столицах (центрах) субъектов Российской Федерации	14000
Младший инспектор в субъектах Российской Федерации	12000

Таблица 2

**Размеры месячных окладов сотрудников таможенных органов России в соответствии с присвоенными им специальными званиями [1]**

Наименование типовых должностей	Размер окладов (руб.)
Действительный государственный советник таможенной службы Российской Федерации	25000
Генерал-полковник таможенной службы	25000
Генерал-лейтенант таможенной службы	22000
Генерал-майор таможенной службы	20000
Полковник таможенной службы	13000
Подполковник таможенной службы	12000
Майор таможенной службы	11500
Капитан таможенной службы	11000
Старший лейтенант таможенной службы	10500
Лейтенант таможенной службы	10000
Старший прапорщик таможенной службы	8500
Прапорщик таможенной службы	8000

Систему мотивации персонала таможенных органов необходимо выстраивать, анализируя потребности должностных лиц. Данная система должна быть гибкой, учитывать профессиональные, возрастные особенности каждого должностного лица. Каждый таможенный служащий должен знать, при достижении каких трудовых успехов он может быть вознагражден и за какую провинность наказан, для всего этого нужны четкие критерии оценки работы персонала [5]. Хотя материальная форма мотивации должностных лиц таможенных органов не является единственным средством, она является наиболее желаемым фактором стимулирования.

Из всех возможных способов и вариантов можно выделить материальную, нематериальную и организационную формы мотивации должностных лиц таможенных органов [6]. Материальная мотивация подразумевает под собой изменение уровня доходов таможенных служащих в результате карьерного роста, получения надбавок к окладу, премий и т.д. Как правило, данный вид мотивации является наиболее стимулирующим, поскольку большинство должностных лиц стремятся увеличить свой доход и повысить уровень жизни. Нематериальное вознаграждение предполагает безличное поощрение за проделанную работу, например, получение путевок в ведомственные санатории, награждение медалями, грамотами и благодарственными письмами, предоставление личного кабинета, возможность получения отгулов и т.д. [8]. В свою очередь организационная мотивация – это создание культуры в организации, которая развивает у сотрудников чувство принадлежности к организации, чувство долга в выполнении важных для государства и ведомства задач.

Приоритетами работы в системе таможенной службы в настоящее время являются стабильность труда, профессиональный опыт и интересное содержание работы [4]. Эти факторы говорят о высоком уровне заинтересованности должностных лиц в интеллектуальном развитии, стремлениях к профессиональному совершенствованию и творческому подходу. То есть для таможенных служащих превалирующее значение имеет не столько удовлетворение насущных потребностей, а личное развитие.

Внутриведомственная мотивация труда не может сводиться лишь к распределению материальных вознаграждений, тем более рассчитывать на уравнивание зарплат должностных лиц таможенных органов с уровнем доходов специалистов коммерческих организаций не приходится. Прежде всего, лицо, приходящее на таможенную службу, думает о завоевании авторитета, который со временем обеспечит им кадровый рост. Сейчас, как признаются в частных разговорах многие должностные лица, их стимулирует отнюдь не жалование, а различные льготы, полагающиеся по статусу, такие как служебные квартиры, транспорт, бесплатное медицинское обслуживание и обучение [7].

Для повышения результативности деятельности отечественной таможенной службы необходимо создать для должностных лиц такие условия труда, которые будут дисциплинировать, стимулировать и способствовать самореализации на службе. В качестве приоритетов по улучшению мотивационного процесса и предотвращения демотивации в ведомстве могут быть выделены следующие рекомендации, нацеленные на [3]:

- достижение максимальной открытости в процессе конкурсных отборов среди претендентов на замещение конкретных должностей;
- формирование среди должностных лиц реалистичных ожиданий относительно их дальнейшего карьерного роста;
- управление персоналом по целям (постановка достижимых целей, разделение сложных целей на краткосрочные этапы);
- активное использование дополнительных навыков должностных лиц;
- внимание к идеям и предложениям отдельных специалистов;
- формирование организационной культуры, развитие у таможенных служащих чувства принадлежности к ведомству;
- справедливое поощрение и оценку достижений.

Таким образом, специфика механизма мотивации трудовой деятельности должностных лиц таможенных органов основывается на высоком уровне ответственности за принимаемые решения, так как их работа устремлена на реализацию общенациональных интересов. Материальная форма мотивации труда является наиболее стимулирующим, поскольку большинство должностных лиц стремятся увеличить свой доход и повысить уровень жизни. Материальное стимулирование складывается преимущественно из оклада, надбавок, дополнительных выплат и премий. Однако, уровень денежного содержания должностных лиц оставляет желать лучшего. Поэтому в качестве компенсационных факторов мотивации применяют нематериальную и организационную формы стимулирования труда.

---

## Список литературы

1. Постановление Правительства РФ от 25.01.2013 № 41 «Об установлении окладов месячного денежного содержания сотрудникам таможенных органов Российской Федерации»
2. Юсупова С.Я., Кнышов А.В., Блау С.Л., Симионов Р.Ю. Методологические аспекты контроллинга при осуществлении таможенных услуг: монография — М.: Изд-во Российской таможенной академии, 2016. — 200 с.
3. Макрусев В.В. Теоретическая модель таможенного дела и задачи таможенного менеджмента // Вестник Московского государственного областного университета. Серия: Экономика. — 2013. — № 4 — С. 78-81

4. Палицына, Е.А. Мотивация персонала в таможенных органах // Современные научные исследования и инновации. — 2014. — №10. — С. 1-3.
5. Юсупова С.Я., Кнышов А.В. Контроллинг в таможенных органах России // Novation. — 2016. — № 3. — С. 151-153.
6. Кнышов А.В. К вопросу об уточнении и интерпретации понятия деятельности таможенных органов // Исследование проблем таможенного дела: сборник статей аспирантов и соискателей. Российская таможенная академия. — 2012. — С. 53-57.
7. Юсупова С.Я., Симионов Р.Ю., Кнышов А.В. Контроллинг как инновационный метод развития системы таможенных органов // Инновационное развитие экономики. — 2016. — № 3-2 (33). — С. 39-42.
8. Юсупова С.Я., Гамидуллаев С.Н., Кнышов А.В. Контроллинг как элемент системы управления таможенными органами // Управленческий учет. — 2016. — № 11. — С. 26-33.

© Ильина Е.А.; Кнышов А.В., 2017.



# АНАЛИЗ ЭЛЕМЕНТОВ ЦЕЛОСТНОЙ СИСТЕМЫ ОПЛАТЫ ТРУДА СОТРУДНИКОВ ТАМОЖЕННЫХ ОРГАНОВ

13.05.2017

Кнышов Александр Викторович (Кандидат экономических наук)

Российская таможенная академия, г. Люберцы;

Тюлюмджиева Татьяна Вячеславовна

Российская таможенная академия, г. Люберцы

**Ключевые слова:** ДЕНЕЖНОЕ ДОВОЛЬСТВИЕ; СИСТЕМА ОПЛАТЫ ТРУДА; ДОЛЖНОСТНОЙ ОКЛАД; ОКЛАД ПО СПЕЦИАЛЬНОМУ ЗВАНИЮ; ПООЩРЕНИЯ; КОМПЕНСАЦИИ; ДОПОЛНИТЕЛЬНЫЕ ВЫПЛАТЫ; ЕЖЕМЕСЯЧНЫЕ НАДБАВКИ; ВОЗНАГРАЖДЕНИЕ ЗА ВЫСЛУГУ ЛЕТ РАБОТЫ; MONETARY ALLOWANCE; WAGE SYSTEM; JOB SALARY; SALARY ON A SPECIAL RANK; PROMOTION; COMPENSATION; ADDITIONAL PAYMENTS; MONTHLY BONUSES; COMPENSATION FOR LENGTH OF SERVICE.

**Аннотация:** В статье проанализирован механизм системы оплаты труда сотрудников таможенных органов. Выявлены взаимосвязи между такими элементами ведомственной системы оплаты труда, как базовая оплата труда; поощрения, компенсации, иные дополнительные выплаты; ежемесячные надбавки; вознаграждение за выслугу лет; компенсации, связанные с приложением дополнительных усилий; вознаграждения, не связанные непосредственно с процессом труда; неэкономические вознаграждения.

Целостная система экономического вознаграждения сотрудников таможенных органов подразумевает использование ведомством специализированной системы оплаты их труда. Согласно Приказу Федеральной таможенной службы России от 07.04.2014 № 649 «Об утверждении Порядка обеспечения денежным довольствием сотрудников таможенных органов Российской Федерации» денежное довольствие сотрудников таможенных органов формируется из следующих элементов системы оплаты труда: должностной оклад; оклад по специальному званию; ежемесячная надбавка к окладу денежного содержания за стаж службы; ежемесячная надбавка к должностному окладу за квалификационное звание; ежемесячная надбавка к должностному окладу за особые условия службы; ежемесячная надбавка к должностному окладу за работу со сведениями, составляющими государственную тайну [3;4].

Элементы системы оплаты труда можно сгруппировать в иерархию, как это показано на рисунке 1. Анализируемый механизм целесообразно представить в виде пирамиды, фундамент которой составляют три базовых элемента: базовая оплата труда; поощрения, компенсации, иные дополнительные выплаты; ежемесячные надбавки (за звание, за работу со сведениями, составляющими государственную тайну) [8]. Оставшиеся 4 элемента системы оплаты труда могут считаться специальными, поскольку они по своей сути несут узкопрофильный смысл, т.е. они присущи исключительно должностным лицам, замещающим должности сотрудников таможенных органов, к их числу относятся [11]:

- вознаграждение за выслугу лет работы;
- компенсации, связанные с приложением дополнительных усилий;
- вознаграждения, не связанные непосредственно с процессом труда;
- неэкономические вознаграждения.

Базовая оплата труда является основным мотивирующим фактором, побуждает сотрудников таможенных органов к повышению квалификации, к продвижению по службе, к занятию должностей, требующих более высокого уровня ответственности и знаний. База денежного обеспечения сотрудников

таможенных органов складывается из двух видов окладов [9]. Постановление Правительства РФ от 25.01.2013 № 41 «Об установлении окладов месячного денежного содержания сотрудникам таможенных органов РФ» содержит два приложения, в первом из них установлены оклады по занимаемой должности, во втором – оклады по специальному званию [2;5].

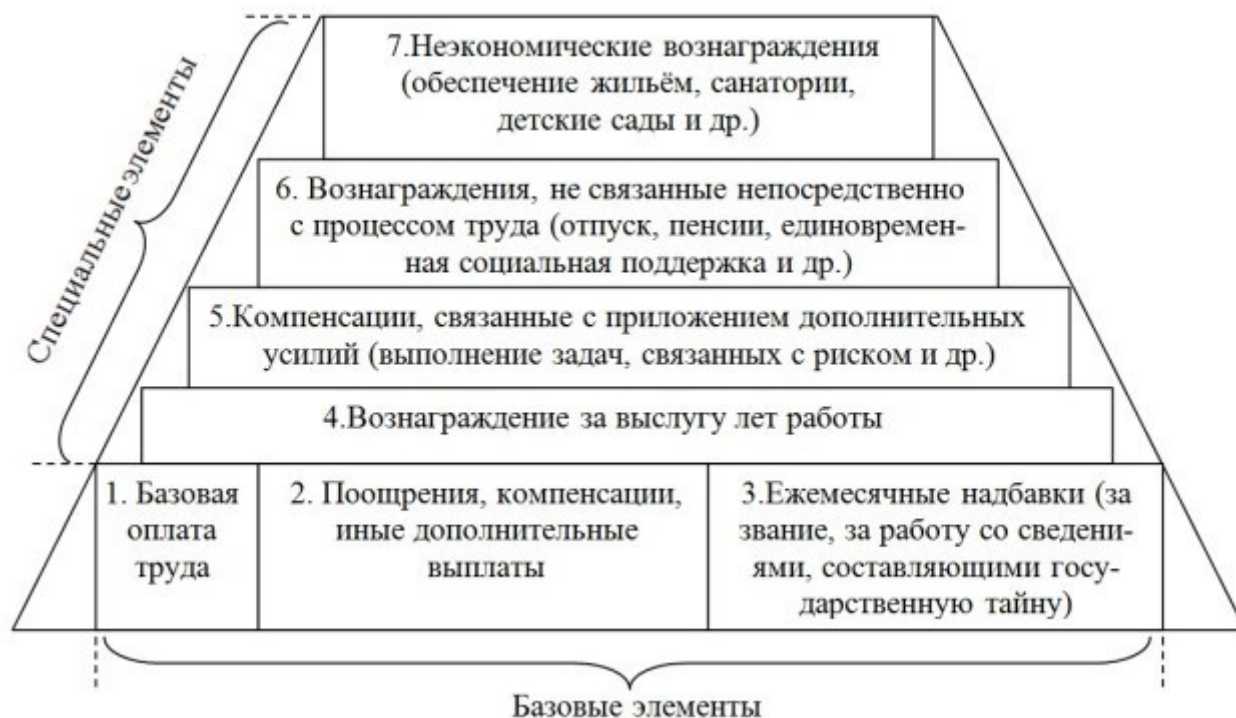

**Рисунок 1. Пирамида элементов целостной системы оплаты труда сотрудников таможенных органов**

Как можно судить из представленных в Постановлении Правительства РФ от 25.01.2013 № 41 размеров окладов, базовая оплата труда сотрудников соизмерима со среднероссийской величиной заработной платы. Разброс величин окладов в зависимости от занимаемой должности сотрудников составляет суммы от 12000 рублей для младшего инспектора до 44000 рублей у руководителя ФТС России [5]. Оклады в зависимости от присвоенного специального звания сотрудников составляют величины от 8000 рублей для прапорщика таможенной службы до 25000 рублей у действительного государственного советника таможенной службы РФ [5]. Приведённые данные указывают на существенную разницу оплаты труда сотрудников минимальных и максимальных должностей.

Согласно Приказу ФТС России от 28.01.2013 № 132 «Об утверждении Порядка выплаты премии за добросовестное выполнение служебных обязанностей сотрудникам таможенных органов РФ» сотрудникам, проходящим службу в таможенных органах выплачивается премия за добросовестное выполнение служебных обязанностей из расчёта трёх окладов денежного содержания в год [6]. Также сотрудникам могут выплачиваться поощрительные выплаты за особые достижения в службе в размере до 100 процентов от должностного оклада в месяц.

К дополнительным выплатам относится ежемесячная надбавка за квалификационное звание, которая устанавливается в процентах от должностного оклада. Согласно Федеральному закону от 30.06.2012 г. № 78-ФЗ «О денежном довольствии сотрудников некоторых федеральных органов исполнительной власти, других выплатах этим сотрудникам и условиях перевода отдельных категорий сотрудников федеральных органов налоговой полиции и таможенных органов Российской Федерации на иные условия службы (работы)» при получении сотрудником квалификационного звания третьего класса устанавливается надбавка в 5% от должностного оклада, за квалификационное звание второго класса – 10%, за квалификационное звание первого класса – 20%, за квалификационное звание мастера (высшего квалификационного звания) – 30% [1].

Ежемесячная надбавка за доступ к государственной тайне начисляется в размере до 65% от оклада, в зависимости от степени секретности сведений. Согласно Постановлению Правительства РФ от 5.02.2013 № 95

«О ежемесячной надбавке к должностному окладу за особые условия службы сотрудникам некоторых федеральных органов исполнительной власти» за особые условия службы сотрудникам начисляется надбавка в размере от 20 до 100% от должностного оклада [7].

Немаловажное значение для сотрудников имеет надбавка к окладу за выслугу лет (за стаж работы). Такое вознаграждение выплачивается сотрудникам ежемесячно в процентах от должностного оклада: от 0,5 до 1 года – 5%; от 1 до 2 лет – 10%; от 2 до 5 лет – 25%; от 5 до 10 лет – 40%; от 10 до 15 лет – 45%; от 15 до 20 лет – 50%; от 20 до 22 лет – 55%; от 22 до 25 лет – 65%; от 25 лет и более – 70% [10].

Как можно судить из рисунка 1, к пятому элементу пирамиды оплаты труда сотрудников относится группа компенсаций, связанных с приложением дополнительных усилий за работу в выходные и праздничные дни, в ночное время, в тяжёлых и вредных условиях труда, за сменный график работы и др. [14]. Шестой элемент пирамиды составляют вознаграждения, не связанные непосредственно с процессом труда (отпуск, пенсии, единовременная социальная поддержка и др.). Например, при уходе в очередной или дополнительный отпуск сотруднику выплачивается материальная помощь в размере не менее двух окладов месячного денежного содержания. Начальник таможенного органа может оказать в пределах фонда оплаты материальную помощь в случае смерти близких родственников, тяжелой болезни сотрудника или его близких родственников, причинения материального ущерба [13]. К седьмому элементу относятся неэкономические вознаграждения, к числу которых относится набор привилегий, связанных с обеспечением служебным жильём, отдыха в ведомственных санаториях, внеочередным поступлением ребёнка в детский сад, обслуживанием в ведомственных медицинских учреждениях и др. [15].

После включения ФТС России в федеральную целевую программу «Жилище» и выделения соответствующих бюджетных ассигнований, начиная с 2011 года, реализуется в ведомстве работа по предоставлению сотрудникам субсидий на приобретение жилья. В 2011 году субсидия дана 259 сотрудникам на общую сумму 708,93 млн. рублей, а в 2016 году воспользовались субсидией лишь 6 сотрудников. Первоочередное право согласно программе «Жилище» имеют участники ликвидации аварии на Чернобыльской АЭС, должностные лица награждённые знаками «Почётный таможенник РФ» и «Отличник таможенной службы РФ», а также ветераны таможенной службы, семьи сотрудника, погибшего или получившего инвалидность при исполнении служебных обязанностей [12].

Таким образом, сложившаяся в ведомстве система оплаты труда в полной мере выполняет возложенные на неё стимулирующие функции, мотивируя сотрудников к выполнению своих должностных обязанностей. Анализ механизма целостной системы материального обеспечения сотрудников таможенных органов позволяет выделить ряд базовых и специальных элементов. К базовым элементам относятся: базовая оплата труда; поощрения, компенсации, иные дополнительные выплаты; ежемесячные надбавки. К специальным элементам относятся: вознаграждение за выслугу лет работы; компенсации, связанные с приложением дополнительных усилий; вознаграждения, не связанные непосредственно с процессом труда; неэкономические вознаграждения.

---

## Список литературы

1. Федеральный закон от 30.06.2012 № 78-ФЗ «О денежном довольствии сотрудников некоторых федеральных органов исполнительной власти, других выплатах этим сотрудникам и условиях перевода отдельных категорий сотрудников федеральных органов налоговой полиции и таможенных органов Российской Федерации на иные условия службы (работы)».
2. Федеральный закон от 30.12.2012 № 283-ФЗ «О социальных гарантиях сотрудникам некоторых федеральных органов исполнительной власти и внесении изменений в отдельные законодательные акты Российской Федерации».
3. Федеральный закон от 21.07.1997 № 114-ФЗ «О службе в таможенных органах Российской Федерации».

4. Приказ ФТС от 7.04.2014 № 649 «Об утверждении Порядка обеспечения денежным довольствием сотрудников таможенных органов Российской Федерации».
5. Постановление Правительства РФ от 25.01.2013 № 41 «Об установлении окладов месячного денежного содержания сотрудникам таможенных органов РФ».
6. Приказ ФТС от 28.01.2013 № 132 «Об утверждении Порядка выплаты премии за добросовестное выполнение служебных обязанностей сотрудникам таможенных органов РФ».
7. Постановление Правительства РФ от 5.02.2013 № 95 «О ежемесячной надбавке к должностному окладу за особые условия службы сотрудникам некоторых федеральных органов исполнительной власти».
8. Юсупова С.Я., Кнышов А.В., Блау С.Л., Симионов Р.Ю. Методологические аспекты контроллинга при осуществлении таможенных услуг: монография — М.: Изд-во Российской таможенной академии, 2016. — 200 с.
9. Юсупова С.Я., Кнышов А.В. Контроллинг в таможенных органах России // Novation. — 2016. — № 3. — С. 151-153.
10. Юсупова С.Я., Гамидуллаев С.Н., Кнышов А.В. Контроллинг как элемент системы управления таможенными органами // Управленческий учет. — 2016. — № 11. — С. 26-33.
11. Юсупова С.Я., Симионов Р.Ю., Кнышов А.В. Контроллинг как инновационный метод развития системы таможенных органов // Инновационное развитие экономики. — 2016. — № 3-2 (33). — С. 39-42.
12. Юсупова С.Я., Гамидуллаев С.Н., Симионов Р.Ю., Кнышов А.В. Теоретические аспекты применения финансового и управленческого учёта как элементов механизма контроллинга в управлении таможенными органами России // Вестник Российской таможенной академии. — 2016. — № 2 (35). — С. 35-42.
13. Кнышов А.В. К вопросу об уточнении и интерпретации понятия деятельности таможенных органов // Исследование проблем таможенного дела: сборник статей аспирантов и соискателей. Российская таможенная академия. — 2012. — С. 53-57.
14. Кнышов А.В.; Попова Д.А. Анализ динамики уровня доходов руководящего состава центрального аппарата Федеральной таможенной службы России // NovaUm.Ru. — 2017. — № 6. — С. 128-133.
15. Кнышов А.В.; Попова П.А. Социальные льготы как мотивационный фактор эффективной деятельности федеральных государственных гражданских служащих таможенных органов // NovaUm.Ru. — 2017. — № 6. — С. 125-127.

© Кнышов А.В.; Тюлюмджиева Т.В., 2017.

# МЕНЕДЖМЕНТ КАЧЕСТВА НА РОССИЙСКОМ РЫНКЕ ТУРИСТИЧЕСКИХ УСЛУГ

10.05.2017

Скачок Анастасия Васильевна

Российский государственный социальный университет

---

**Ключевые слова:** МЕНЕДЖМЕНТ КАЧЕСТВА; ТУРИСТИЧЕСКИЕ УСЛУГИ; РЫНОК ТУРИСТИЧЕСКИХ УСЛУГ; QUALITY MANAGEMENT; TOURISM; TOURISM MARKET.

---

**Аннотация:** Качество туристического продукта формируют разные факторы, так как туристический продукт – это совокупность действий в сфере обслуживания, удовлетворяющие потребностям туристов во время тура, а также отвечающие целям тура и направленности туристической услуги. Таким образом, качество туристического продукта – это совокупность нескольких свойств туристических услуг по удовлетворению определенных потребностей туристов. Существует три типа качества туристских услуг: 1. Техническое (отображает состояние инфраструктуры); 2. Социальное (показывает уровень сервиса и профессионализм персонала); 3. Качество окружающей среды (экология в планируемом месте тура). В данной статье на основании этих трех типов будут рассматриваться виды и места туризма по востребованности туристов (в процентном соотношении).

---

В прошлом году россияне не отказались от отдыха на пляже. Большинство из туристов предпочли посетить республику Крым – туда отправились более 5 миллионов человек.

Также неизменной популярностью пользуются такие города и страны, как:

- Болгария;
- Кипр;
- Тунис;
- Греция;
- Сочи, Геленджик, Анапа (Курорты Краснодарского края).

После прекращения ограничений по отношению к Турции, направление вернуло свои позиции. Совсем скоро, через месяц страну посетили уже более 200 тысяч россиян [9].

Те, кто по каким-либо причинам не изъявили желания проводить отпуск на морском пляже, отправились в путешествие по городам России: посетили Казань, Алтайский край, Санкт-Петербург, Иркутск, Владивосток, а также города Золотого кольца России (Москва, Ростов, Ярославль, Кострома, Иваново, Суздаль, Владимир, Сергиев-Посад, Переславль-Залесский, Углич). Помимо всего, практически на 20% увеличилось число туристов в Калининградской области.

Также наблюдается стабильный рост спроса на санаторные и курортные услуги. Популярные в советское время санатории возвращают свои позиции.

Что касается объема российского рынка делового туризма по России, то в 2015 году цифры превышают показатели 2014 года почти на 10 процентов. Объем рынка в 2016 году прибавил еще 4 процента к результатам 2015ого года [9].

Экстремальный туризм, в свою очередь, только набирает обороты. На пике популярности в 2016 году стали горнолыжные фестивали [9].

На рисунке 1 отображены виды туризма в процентном соотношении по степени востребованности по России за 2014-2016 гг.



Рис.1. Виды туризма по степени востребованности по России.

Рассмотрим контингент клиентов по возрастным категориям. Сегмент потребителей туристических фирм примерно одинаков. В основном, как правило, это жители в возрасте от 25 до 50 лет.

Исходя из того, что в основном клиентами являются жители в возрасте от 25 до 50 лет, соответственно, именно данный контингент потребителей является наиболее платёжеспособным, с достаточно высокой заработной платой, чтобы обеспечить себя всем необходимым в туре. По уровню дохода населения можно разделить на клиентов с маленькой, средней и высокой заработной платой.

На рисунке 2 представлен контингент потребителей рынка туристических услуг по заработной плате в процентном соотношении.

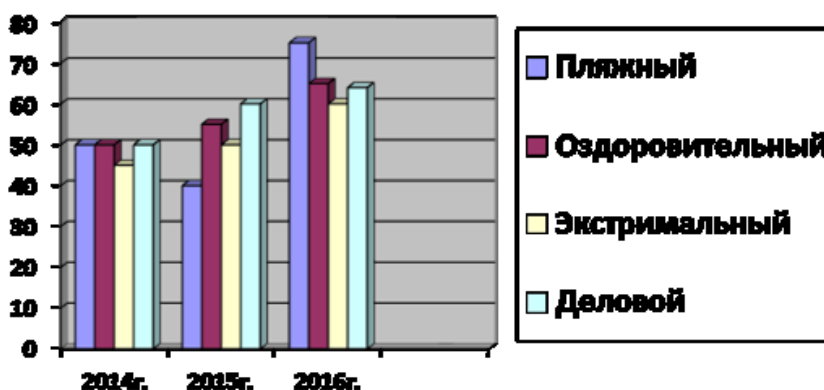
Из данной таблицы видно, что к потребителям с маленькой заработной платой (около 20 000 — 30 000 рублей) относится 13% населения, и, как правило, это студенты или лица менее 25 лет, совмещающие учебу с работой, и 7% лиц, которым <18 лет - у которых пока еще нет своего заработка (т.е. они находятся на финансовом обеспечении родителей). Однако же такие случаи очень редки. Это объясняется финансовой неустойчивостью данного контингента потребителей. Чаще всего путешествовать в тур отправляются люди, которые вполне могут себе это позволить: семьи с высоким и средним заработком, бизнесмены (в том числе деловые туры). Заработная плата этого контингента населения составляет 40 000 - 60 000 рублей и выше (80 % населения). Следует отметить, что материальное состояние потребителей влияет также и на прибыльность самих турфирм. Например, если сравнить клиентов с высокой заработной платой (примерно 40 000 – 60 000 рублей, 30% населения) и средней (около 30 000 - 40 000 рублей, 50 % населения), то клиенты с более высокой зарплатой могут позволить себе несколько сезонов для отдыха, отели с большей звёздностью и с полным набором услуг (All inclusive), что, как мы уже сказали, повлияет на прибыльность турфирмы.



Рис.2. Контингент потребителей рынка туристических услуг по заработной плате.

В сфере туризма в России существуют несколько проблем, в частности низкое качество транспортной, жилищной и иной сопутствующей инфраструктуры.

В 2017 году продолжится развитие туризма в России, как внутреннего, так и въездного, поэтому заметно усилятся конкуренция в данном сегменте бизнеса. В связи с этим турагентства продолжают расширять ассортимент туров, повышать качество обслуживания, чтобы остаться на рынке.

Несмотря на текущий разворот в сторону внутреннего туризма, уже в 2017 году многие туристы могут вернуться на курорты Турции и Египта.

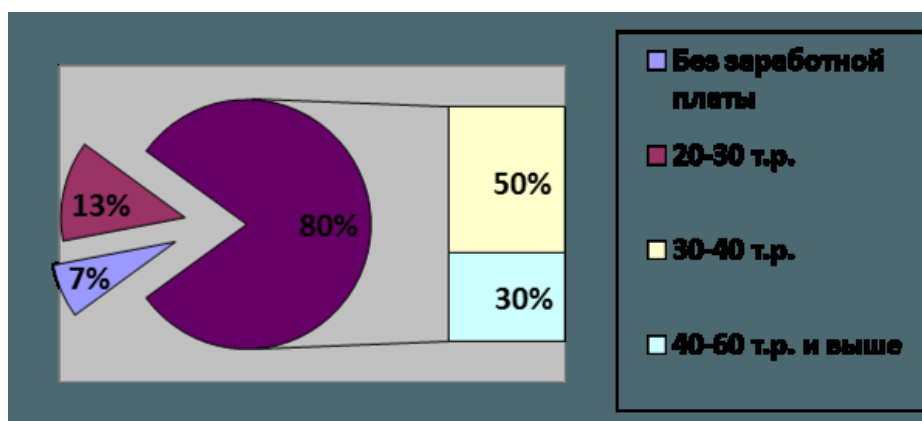
Россия входит в десятку лидеров в мире по числу въезжающих туристов. В топ-25 стран по въездным поездкам в Россию входят почти все страны СНГ и Прибалтики, а среди стран дальнего зарубежья лидируют Польша, Финляндия, Китай и Германия. При этом число поездок в Россию в последние годы увеличивается, но его будущий рост ограничен нехваткой качественной инфраструктуры для восстановления израсходованных сил в процессе труда [9].

---

## Список литературы

1. Гайдаров В. Каталог турфирмы: реклама или оферта? // Туризм: практика, проблемы, перспективы. — 2005. — № 1. — С. 22-25.
2. Гуляев В. Организация туристической деятельности: Учеб. пособие. — М.: Нолидж, 2005. — 312 с.
3. Жукова М.А. Индустрия туризма: менеджмент организации / М.А. Жукова. — М.: Финансы и статистика, 2014. — 199 с.
4. Ильина А. С точки зрения руководителей турфирм // Турбизнес. — 2005. — № 1. — С.18-21.
5. Ильина Е. Туроперейтинг: организация деятельности: Учебник. — М.: Финансы и статистика, 2014. — 256 с.
6. Квартальнов В.А. Стратегический менеджмент в туризме: Современный опыт управления. — М.: Финансы и статистика, 2015. — 320с.
7. Маринин М.М. Туристские формальности и безопасность в туризме. — М.: Финансы и статистика, 2012. — 422 с.
8. Чудновский А. Д. Управление индустрией туризма. — М.: Аспект Пресс, 2005. — 448с.
9. Федеральная служба государственной статистики [Электронный ресурс]: [http://www.gks.ru/wps/wcm/connect/rosstat\\_main/rosstat/ru/statistics/enterprise/retail/#](http://www.gks.ru/wps/wcm/connect/rosstat_main/rosstat/ru/statistics/enterprise/retail/#) (дата обращения 4.09.2016)

© Скачок А.В., 2017.

# РАЗВИТИЕ ТУРИСТИЧЕСКОЙ ОТРАСЛИ В ВОЛГОГРАДСКОЙ ОБЛАСТИ

16.05.2017

Матюшечкина Мария Сергеевна

Волгоградский государственный университет

---

**Ключевые слова:** ТУРИЗМ; ТУРИСТИЧЕСКАЯ СФЕРА; ТУРИСТИЧЕСКИЙ КЛАСТЕР; КЛАСТЕРНЫЙ ПОДХОД; РЕКРЕАЦИЯ; TOURISM; TOURIST SPHERE; TOURIST CLUSTER; CLUSTER APPROACH; RECREATION.

---

**Аннотация:** Туризм — один из важнейших инструментов оживления экономики. Важнейшим приоритетом развития Волгоградской области является активизация внешних и внутренних туристических потоков, в связи с тем, что область значительно уступает другим регионам Российской Федерации по уровню развития туристической отрасли. Для решения накопившихся в данной отрасли проблем было бы целесообразно обратиться к внедрению и развитию Волгоградского туристического кластера.

---

На современном этапе развития общества туризм является одним из наиболее действенных инструментов оживления экономики. Он стимулирует развитие гостиничного бизнеса, транспортных услуг, торговлю, производство сувенирной продукции, связь, общественное питание, сельское хозяйство, строительство. Нельзя игнорировать возможность туризма в решении социальных проблем. Расширяя туристическую отрасль в регионе создается необходимость в создании новых рабочих мест, таким образом обеспечивается занятость трудоспособного населения, осуществляется борьба с безработицей, что, безусловно, повышает благосостояние нации.

На сегодняшний день важнейшими приоритетами развития регионов России являются развитие туристической сферы и активизация внутренних и внешних туристических потоков. В связи с общемировой глобализацией, обострением конкурентной борьбы российским предприятиям приходится применять инновации для продвижения своих туристических продуктов. Однако важно учитывать, что интенсивность внутренних туристических потоков зависит не только от активизации туристических фирм, но от развития транспортной и информационной инфраструктуры, гостиничного и ресторанного сервиса. Таким образом, важно обеспечивать комплексный подход к развитию всех элементов регионального туристического комплекса.

К сожалению, Российская Федерация в целом, и Волгоградская область в частности, на данный момент уступает другим регионам по многим показателям развития туризма. Область обладает значительным рекреационным потенциалом, богатым историческим наследием, однако не может привлечь необходимого количества туристов. Этому есть множество причин: недостаточное развитие инфраструктуры туризма, отсутствие гостиниц мирового уровня, ресторанов, недостаточно высокое качество предоставления туристических услуг. Более того, наиболее важным компонентом регионального туристического комплекса является материально-техническая база, состояние которой на сегодняшний день можно охарактеризовать как неудовлетворительное. Главной причиной сложившегося положения является недостаточно развитый туристический брэнд региона, недостаточно развитая инфраструктура и вторичный сектор регионального рынка туристических услуг.

Данные проблемы указывают на необходимость разработки единой стратегии развития регионального туристического комплекса на долгосрочную перспективу, которая бы стала основой для увеличения темпов экономического роста с помощью активации туристических потоков в субъекте Российской Федерации, а также за его пределами. Данная стратегия будет залогом получения высоких показателей развития



регионального рынка туристических услуг. Таким образом, региональная стратегия развития туристической отрасли станет основой для решения основных задач перспективной социальной, экономической, инвестиционной, экологической и внешнеэкономической политики России.

Волгоградская область никогда не относилась к лидерам в области развития туристической сферы, в отличие, например, от Краснодарского края. Однако невозможно не отметить достаточно высокий потенциал в сфере туризма и рекреации. В регионе имеется несколько природных и исторических объектов мирового значения. Это национальный парк «Волго-Ахтубинская пойма», Донской природный парк, находка для уфологов всего мира – Медведицкая гряда, река Хопер, как река с самой чистой водой в Европе (по оценке ЮНЕСКО), памятники, посвященные Сталинградской битве, в первую очередь мемориал «Героям Сталинградской битвы» на Мамаевом Кургане, единственный в мире подземный трамвай, 7 особо охраняемых природных территорий регионального значения в области с общей площадью 709 га, которые создают условия для развития экологического туризма.

Однако въездной туризм в Волгоградской области неуклонно сокращается. Причем существует множество причин отставания въездного туризма в регионе. Одна из основных причин — медленное реагирование на меняющиеся интересы туристского спроса и опора на развитие традиционных видов туризма. Следовательно, целесообразно развивать новые, еще не получившие достойного внимания виды туризма: экстремальный, событийный, деловой.

Для повышения конкурентоспособности туристической отрасли в Волгоградской области необходимо обратиться к опыту зарубежных стран: на данном этапе развития необходимо создание и последующее развитие региональных туристических кластеров. Ведь именно благодаря ориентации на кластеризацию туристической сферы за последние годы многие страны стали лидерами по привлечению туристов из всех стран и регионов мира.

Региональный кластер является географической агломерацией фирм, которые работают в одной или нескольких родственных отраслях хозяйства. Региональный кластер может включать в себя: промышленный район малых и средних предприятий; концентрацию высокотехнологических фирм, связанных через развитие и использование общих методов производства; и др.

Проанализировав большое количество определений, можно выявить сущность экономического кластера. Она проявляется в совокупности элементов системы, взаимодействующих друг с другом для достижения определенной цели, взаимодополняемых, с учетом территориального расположения. Взаимодействие данных элементов обуславливается действием синергетического эффекта в производстве, и распределении продукции. Кластер становится интегратором товарных, информационных и финансовых потоков внутри региональной системы.

Кластерный подход в области развития туризма и рекреации предусматривает группировку на ограниченной территории различных предприятий и организаций, которые занимаются формированием, производством, реализацией, продвижением комплексного туристско-рекреационного продукта, способного удовлетворить потребности различных групп туристов и других потребителей (рекреантов, местного населения и других). Туристско-рекреационные кластеры представляют собой комплекс взаимосвязанных объектов рекреационной и культурной направленности – коллективных средств размещения, предприятий питания и сопутствующих сервисов, снабженных необходимой обеспечивающей инфраструктурой.

При этом деятельность участников кластера ориентирована на сохранение, реновацию и использование объектов культурно-исторического наследия, строительство, реконструкцию, эксплуатацию объектов туристской индустрии, объектов, предназначенных для санаторно-курортного лечения, медицинской реабилитации и отдыха граждан, а также на добычу и использование природных лечебных ресурсов.

Специфика туристско-рекреационного бизнеса позволяет сформулировать основные принципы, которые должны быть положены в основу формирования и развития кластера.

### 1. Принцип диверсификации.

Основой регионального туристического кластера является функционирование и взаимодействие разнородных предприятий как по организационно-правовой форме, так и по их функциональному назначению. К таким предприятиям относятся: гостиничные комплексы, предприятия общественного питания, туристические фирмы и др. Кластер, который ориентирован на интеграцию изначально однородных компаний в туристической сфере практически не встречается.

### 2. Принцип системности.

Все разнообразные элементы туристического кластера должны сочетаться между собой для достижения общей цели. Эффективность системного взаимодействия в большей степени обуславливается наличием системной среды, которая обеспечивает взаимодействие базовых элементов системы. В качестве данной среды следует рассматривать региональную транспортную инфраструктуру, которая способствует развитию конкурирующих предприятий туристической отрасли, так и эффективному их объединению для взаимовыгодного сотрудничества.

### 3. Принцип гармонизации интересов.

Это принцип предполагает сочетание интересов туроператоров, потребителей туристических услуг и третьих лиц (населения региона, предприятий транспорта и общепита, других видов бизнеса, косвенным образом зависящих от туристического потока в регионе).

### 4. Принцип синергии и интеграции.

Развитие сферы туризма стимулирует развитие других сфер деятельности региона: развитие транспорта, регионального потребительского рынка, сферы услуг. Важно учитывать и значительный мультипликативный эффект между расходами на туристические услуги и другие услуги, оказываемые в регионе приезжающим туристам.

Кластерный подход — это наиболее эффективное средство обеспечения конкурентоспособности территорий, развития регионов, дающим толчок к созданию новых продуктов и услуг. Важное значение для регионов Российской Федерации, в особенности Волгоградской области, имеет развитие туристско-рекреационных кластеров, способствующих повышению конкурентоспособности территории на внутренних и внешних рынках туристических услуг.

Волгоградская область не в полной мере использует свой потенциал. Безусловно, значительную роль в увеличении туристических потоков должна сыграть подготовка к Чемпионату мира по футболу 2018 года. Развитие туристической инфраструктуры сможет заложить основу для создания крупного регионального туристического кластера в Волгоградской области.

Таким образом, следует отметить, что на современном этапе крайне необходимо проводить эффективную кластерную политику в сфере туризма. Наличие на региональном уровне современных туристических кластеров будет способствовать росту туристических потоков как внутри региона, так и за его пределами, увеличивая доходы от туристической деятельности, способствуя занятости населения и др. Более того, кластеризация туристической отрасли будет способствовать изменению в перспективном направлении видовой структуры туристической деятельности, диверсификации структуры регионального туристического комплекса.

Подводя итог, следует отметить, что приоритетным направлением стратегии развития Волгоградской области является диверсификация регионального туристического комплекса. Вектор развития необходимо сдвигать в сторону развития новых приоритетных видов туризма: делового, событийного, экстремального и др. Такая диверсификация позволит обеспечить стабильность регионального туристического комплекса в

долгосрочной перспективе, а также способствовать увеличению доходов от туристической деятельности за счет привлечения новых целевых групп туристов.

## Список литературы

1. Бороненко, В. Изучение роли кластеров в повышение конкурентоспособности региона / В. Бороненко // Экономист.- 2008.- №10.- С. 50-51
2. Газизьянова С. М. Стратегические направления регионального туризма: культурно-исторический туризм, экологический туризм, сельский туризм (на примере республики Марий Эл) / С.М. Газизьянова // Сборник трудов конференции «Туризм как фактор модернизации экономики и развития регионов, Йошкар-Ола, 19-21 ноября 2016 г. [Электронный ресурс] Научная электронная библиотека Elibrary. Режим доступа: <http://elibrary.ru/item.asp?id=25527880>
3. Гасиев, М. Основы делового туризма и индустрии MICE: сравнение и тенденции // Деловой туризм и индустрия MICE. — 2011. — № 3. — С.12 — 16.
4. Деточенко Л. В. Виды экотуризма, перспективные для Волгоградской области [Электронный ресурс] Экология. Научная библиотека ВолГУ. Режим доступа: [http://lib.volsu.ru/eco/index.php?option=com\\_content&view=article&id=77:vidy-ecoturizma&catid=14:2011-09-15-07-58-59&Itemid=18](http://lib.volsu.ru/eco/index.php?option=com_content&view=article&id=77:vidy-ecoturizma&catid=14:2011-09-15-07-58-59&Itemid=18) (Дата обращения: 16. 04. 2017 г.)
5. Курченков В.В. Инновационная активность хозяйствующих субъектов региона: проблемы измерения // Бизнес. Образование. Право. Вестник Волгоградского института бизнеса, — 2012, — №4(21), — С. 41 – 47.
6. Курченков В.В., Соколов С.Н. Определение стратегических направлений развития ЮФО // Вестник Волгоградского государственного университета. Серия 3: Экономика. Экология. – 2008, — №1, — с. 75 – 79 (с. 76).
7. Митрофанова И.В., Батманова В.В. Региональная экономика и политика: учебное пособие. Волгоград: Изд-во ВолГУ, 2012. 378 с.
8. Митрофанова И.В., Иванов Н.П., Митрофанова И.А. Регион: экономика, политика, управление. Учебник. Пятигорск: ПГЛУ, 2012. 304 с.

© Матюшечкина М.С., 2017.

# СОВЕРШЕНСТВОВАНИЕ СИСТЕМЫ УПРАВЛЕНИЯ ПРОЕКТАМИ ПО ПРОДВИЖЕНИЮ СТРАХОВЫХ УСЛУГ НА ПРИМЕРЕ СПАО «РЕСО-ГАРАНТИЯ»

18.05.2017

Никулицкая Евгения Сергеевна

Российский государственный социальный университет

---

**Ключевые слова:** ПРОЕКТНЫЙ МЕНЕДЖМЕНТ; СИСТЕМА УПРАВЛЕНИЯ ПРОЕКТАМИ; СТРАХОВАЯ КОМПАНИЯ; СТРАХОВЫЕ УСЛУГИ И ПРОДУКТЫ; PROJECT MANAGEMENT; PROJECT MANAGEMENT SYSTEM; INSURANCE COMPANY; INSURANCE SERVICES AND PRODUCTS.

---

**Аннотация:** В данной статье была исследована система управления проектами по продвижению услуг и продуктов в СПАО (Страховое Публичное Акционерное Общество) «РЕСО-Гарантия». Выявлены текущие проблемы в сфере страхования. Были предложены пути решения данных проблем.

---

В изменяющихся, порой ожесточающихся рыночных условиях, таких как: конкуренция, стагнация, снижение экономического роста, любая компания, тем более страховая, вынуждена находить пути для сохранения своей устойчивости. Страховщикам особенно тяжело удержать свои позиции на рынке. Это обусловлено тем, что данный вид деятельности представляет смесь психологических и экономических факторов. В нашей стране до сих пор неоднозначное отношение к добровольным видам страхования. Люди, особенно в небольших городах, не доверяют страховым компаниям. Возможно, это связано с убеждением в безграничности возможностей государства, привитое людям старшего поколения, большую часть жизни, прожившую в период советской власти. Именно вера в то, что государство поможет и поможет бесплатно. Тем не менее, это не всегда так и в настоящее время стала очевидна необходимость страхования. Многие граждане нашей страны не представляют себе механизм работы страховых компаний, и соответственно не верят в его эффективность. Данные обстоятельства так же препятствуют быстрому развитию страхового рынка, и подталкивает к разработке все новых и новых продуктов.

Экономические условия развития страхования в нашей стране уже сложились, но этого для успешной работы недостаточно. Организации, стремящиеся к лидирующим позициям на рынке, не могут «плыть по течению», справиться с данными задачами позволит усовершенствование, имеющееся системы управления по продвижению страховых услуг.

Система управления проектами наилучший метод в создании уникальных услуг, продуктов или результатов. Применение данной системы позволит определить методы, используемые для достижения поставленной цели, распределить ресурсы, спрогнозировать эффективность деятельности. Управление проектами осуществляется с помощью применения определенных процессов, и включает в себя: планирование, исполнение, мониторинг и управление и завершение.

В данной статье, мы рассматриваем способы совершенствования системы управления по продвижению страховых услуг в СПАО «РЕСО-Гарантия».

При разработке новых услуг и продуктов, необходимо внедрение проектного менеджмента. Развитие компании в современных рыночных условиях требует тщательно анализировать множество разнообразных показателей, для успешной работы и максимальной эффективности. В СПАО «РЕСО-Гарантия» существует отдел Маркетинговых исследований, начальником, которого является Морозова Л.С. Данный отдел находится в центральном офисе в Москве, и оттуда руководит филиалами по всей России. Сделано это для оптимизации

расходом и более удобного контроля над деятельностью компании. Структура данного отдела «РЕСО-Гарантия» показана на рисунке 1.

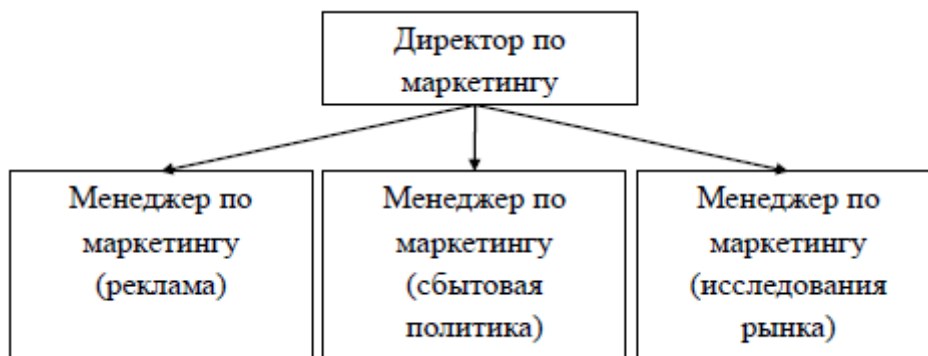

**Рисунок 1. — Структура отдела маркетинга СПАО «РЕСО-Гарантия»**

Отдел маркетинга занимается вопросами, связанными с исследованием страхового рынка, разработкой новых страховых услуг и продуктов, ценовой политикой компании, организацией продвижения страховых продуктов компании на рынок, а также с организацией, координацией и рационализацией деятельности региональной сети страховой компании.

Проектный менеджмент в СПАО «РЕСО-Гарантия» нашел применения в продвижении мульти стратегии (продуктовой стратегии), предлагая широкий спектр страховых услуг по имущественному страхованию, автострахованию и страхованию ответственности. В целом компания имеет лицензию более чем 110 видов страховых услуг.

В соответствии с изменениями, происходящими на страховом рынке, меняется и продуктовый портфель страховых компаний. Страховые услуги и продукты появляются и исчезают, открывая путь для нововведений. Этот процесс находит свое выражение в жизненном цикле страхового продукта (ЖЦСП) Рисунок 2.

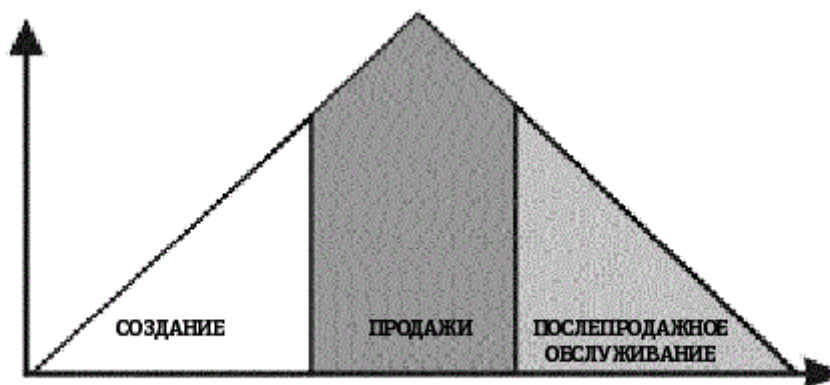

**Рисунок 2. — Схема жизненного цикла страхового продукта**

ЖЦСП крайне отличается от цикла других товаров, так как страховой цикл более длинный. Помимо разработки и продаж, так же существует послепродажное обслуживание. Но модернизация необходима, так как потребитель требует различных изменений.

В 2016 году, реальный объем страхового рынка в России сократился почти на 10%. Прирост страховых взносов составил 3,8%. Спасло рынок от глубокого падения, повышение тарифов по ОСАГО. В 2016 году данный сегмент увеличился на 67,9 млрд. рублей. В целом страховой рынок вырос только на 36 млрд. рублей. Более наглядно, это видно на графике 1.



График 1. — Динамика страховой премии

Вследствие роста тарифов, клиенты страховых компаний, начали отказываться не только от добровольных видов автострахования, таких как КАСКО, но и от обязательной гражданской ответственности автовладельцев. С 2016 — по 2017 год количество договоров ОСАГО в «РЕСО-Гарантия» сократилось на 7,9 %.

Данное снижение подрывает стабильность компании. В связи с этим, необходимо совершенствовать систему управления проектами по продвижению услуг и продуктов.

С каждым годом, российский потребитель становится разборчивее в страховой деятельности. Существует множество литературы и Интернет-ресурсов, в которых обсуждаются вопросы страхования. Соответственно потребителю 21 века, хочет получить качественный товар, за адекватную цену. СПАО «РЕСО-Гарантия», должна стремиться удовлетворить данную потребность. В настоящее время цены в СПАО «РЕСО-Гарантия» выше среднего. Это негативно сказывается на увеличении доли рынка. Необходимо внести изменения в продвижение страховых услуг, а именно:

1. Создать систему накопления скидки не только в РСА (Российский Союз Автостраховщиков), но и по личной истории клиента по всем когда-либо застрахованным полисам.
2. Для довольных видов страхования внести скидку за переход из других страховых компаний. Это простимулирует клиентов перейти в СПАО «РЕСО-Гарантия».
3. Бонусная программа для клиентов с положительной историей. Например, к полису КАСКО (добровольное автомобильное страхование) бесплатно крепить полис НС (несчетные случаи).
4. Скидка на сопутствующие продукты. К страхованию квартиры по ипотеке, скидка на страхование жизни.

Данные изменения позволят увеличить продажи в будущем. Проектный менеджмент позволяет грамотно распределить имеющиеся ресурсы и направить их в совершенствование жизненно необходимых для компании страховых продуктов.

Важно понимать, что внедрение тех или иных мероприятий, должны быть тесно связаны с изучением, внешней среды, исследованием рынка и конкурентов. Любая система управления будет хорошо работать тогда, когда в она направлена не только на удовлетворение целей компании, но и на интересы потребителей.

© Никулицкая Е.С., 2017.

# ЗАРУБЕЖНЫЙ ОПЫТ КАК ОСНОВА РЕШЕНИЯ ПРОБЛЕМ РАЗВИТИЯ СЕЛЬСКИХ ТЕРРИТОРИЙ В ВОЛГОГРАДСКОЙ ОБЛАСТИ

23.05.2017

Конева Дарья Александровна

Волгоградский государственный университет

**Ключевые слова:** СЕЛЬСКИЕ ТЕРРИТОРИИ; ВОЛГОГРАДСКАЯ ОБЛАСТЬ; СЕЛО; РАЗВИТИЕ СЕЛА; ЗАРУБЕЖНЫЕ СЕЛА; СЕЛЬСКОЕ ХОЗЯЙСТВО; RURAL AREAS; VOLGOGRAD REGION; VILLAGE; RURAL DEVELOPMENT; FOREIGN VILLAGES; AGRICULTURE.

**Аннотация:** Цель исследования заключается в создании системы рекомендаций по решению проблем развития сельских территорий в Волгоградской области. Обоснована их значимость для российской экономики. Выявлены проблемы развития села в регионе. Проведен анализ зарубежного опыта по поддержанию устойчивого развития сельских территорий и выявлены тенденции, характеризующие политику зарубежных стран в сфере сельского хозяйства и социальной инфраструктуры села в последние годы. Выделены направления деятельности зарубежных органов власти по совершенствованию села, наиболее подходящие для Волгоградской области. Предложены пути решения проблем развития сельских территорий в Волгоградской области.

Согласно российскому законодательству, субъекты Российской Федерации самостоятельно выполняют следующие полномочия в сфере социально-экономической политики: организация функционирования объектов инфраструктуры региона; поддержка сельского хозяйства и производства продуктов питания; организация общего и специального образования, функционирования объектов культуры; создание системы социального обслуживания и социальной помощи населению и др. [5, с.162-163].

Россия и регионы, в частности, обладают ценным опытом территориального обустройства на уровне агломераций, городов, сельских местностей, санации депрессивных территорий, «рассеивания» безработицы, рационального использования земли, охраны окружающей среды и т.д. [6, С.284].

Согласно делению на виды экономической деятельности и важнейшим секторам специализации субъектов ЮФО, Волгоградская область является опорным старопромышленным регионом, где преобладают такие виды экономической деятельности: обрабатывающее производство, торговля, сельское хозяйство, транспорт и связь. В регионе отмечены секторы специализации: черная металлургия, тракторное машиностроение, нефтеперерабатывающая, химическая промышленность и, конечно же, сельское хозяйство [7].

На территории страны и Волгоградской области действует Федеральная целевая программа «Устойчивое развитие сельских территорий на 2014 — 2017 годы и на период до 2020 года». Она определяет основные цели государственной аграрной политики и развития рыбохозяйственного комплекса в долгосрочной перспективе. Программа направлена на устойчивое развитие сельских территорий и повышение уровня жизни сельского населения, включая жителей поселений, имеющих рыбохозяйственную специализацию [11].

Выясним, что в настоящее время понимается под устойчивым развитием. Устойчивое развитие — это такое развитие, которое позволило бы удовлетворить потребности нынешнего поколения без угрозы удовлетворению нужд грядущих поколений. При этом, речь идет не о достижении статичного состояния гармонии, а о процессе последовательных изменений, когда эксплуатация природных ресурсов, направление

инвестиций, ориентация на технологический прогресс и институциональные изменения соответствуют потребностям будущего и настоящего [4, С.32].

Несмотря на четко сформулированную программу, в селах остаются нерешенными многие проблемы. Причиной этому могут быть многие факторы, начиная от географического положения и заканчивая политической ситуацией. Так или иначе, независимо от генезиса проблем, они требуют скорейшего их решения. Бедность, разрушающая трудовой и генетический потенциал села, остается массовым явлением. Можно сказать, что бедность концентрируется на сельских территориях, на которые приходится 42 процента всего малоимущего населения России, тогда как на долю сельского населения приходится 27 процентов общей численности населения страны.

Реализация государственных мер по обеспечению социального развития села привела к оживлению жилищного строительства и обустройства сельских поселений, улучшению качества образовательных и медицинских услуг. Более 58 тыс. молодых специалистов и молодых семей на селе смогли улучшить свои жилищные условия. Высокими темпами идет газификация сельских поселений.

Более 85 тыс. сельских учащихся начали учебу в новых современно оборудованных школах. Расширилась сеть медицинских учреждений на сельских территориях за счет ввода районных и участковых больниц на 6 тыс. коек, а также амбулаторий и поликлиник на 7,5 тыс. посещений в смену.

Тем не менее качественного перелома пока не произошло. Процесс сокращения показателей сельской социальной инфраструктуры приостановить не удастся.

Одна треть сельских населенных пунктов с численностью населения до 100 человек не охвачена ни стационарной, ни мобильной формой торгового обслуживания, бытовой сервис почти полностью разрушен. Остро стоит проблема обеспечения жителей сельских территорий питьевой водой, выбытие водопроводных сетей из-за плохого технического состояния опережает ввод. Телефонная плотность в сельских населенных пунктах в 2,4 раза меньше, чем в городах. Около одной трети сельских поселений еще не имеют подъездов по дорогам с твердым покрытием.

Выход сел России и, в частности, Волгоградского региона из кризиса и переход в фазу устойчивого развития тормозят следующие факторы:

- ведомственная разобщенность в управлении сельскими территориями;
- ограничение доступа жителей села к ресурсам жизнеобеспечения и неэффективность их использования;
- слабое развитие институтов гражданского общества в сельской местности и прежде всего местного самоуправления;
- недостаточное научное, статистическое и кадровое обеспечение устойчивого развития сельских территорий [11].

Очевидно, что сельские территории играют значительную роль при формировании имиджа региона и всего государства на мировой арене, так как, именно сельские территории обеспечивают продовольственную безопасность страны, которая является частью национальной безопасности. В последние десятилетия уровень сельского населения во всем мире сокращается, что ставит под угрозу развитие самих сельских территорий. Однако сейчас именно та эпоха, когда молодежь можно попробовать вернуть в село, так как возникли факторы для реализации: кризис, плохая экология и проблемы с продуктами питания.

Россия является, безусловно, страной, обладающей значительными территориальными ресурсами, наибольшую часть которых, несомненно, можно отнести к сельским территориям. Поэтому анализ зарубежного опыта развития сельской территории позволит модернизировать сельские территории и дать им новый толчок в развитии. Волгоградская область также нуждается в доноре опыта развития сел, так как имеющиеся в регионе меры по развитию сельских территорий не столь эффективны.



Рассмотрим практику Соединенных Штатов Америки по организации поддержки развития сельских территорий. В Штатах действуют многочисленные программы, ориентированные на поддержку диверсификации бизнеса в сельской местности: «Инициативы развития новых рынков», «Устойчиво развивающееся сельское сообщество», «Сельская промышленность». Отдельным пунктом стоит отметить программы, направленные на развитие сельских кооперативов. Служба поддержки сельских бизнес-кооперативов, задачей которой является создание новых и поддержка действующих кооперативов, повышение их эффективности и конкурентоспособности, подразумевает предоставление консультационных услуг по бизнес-планированию, проведение необходимых кооперативам исследований.

Теперь о Китае и его особенностях развития сельских территорий. В данной стране характерно создание свободных экономических зон — постепенное открытие страны для внешнеэкономических связей, преимущественно за счет постепенного развития системы «открытых территорий». Также нельзя не обратить внимание на концепцию «равномерного размещения производительных сил» (1979 г.), которая была заменена на концепцию «использования сравнительных преимуществ». Основным объектом развития стали приморские регионы, имеющие наибольший потенциал экономического роста запрет на ввоз продукции, произведенной на «открытых территориях» и конкурирующей с местными производителями.

Исследуя опыт развития сельских территорий нельзя не затронуть Европейский союз, в который входят большое количество стран, в которых есть свои примечательные пути решения этого вопроса. Однако для начала отметим то, что является единым для всего ЕС. Введение Единой сельскохозяйственной политики произошло еще в 1962 г. Она определяет общую сельскохозяйственную политику относительно производительности сельского хозяйства, качества жизни фермеров и стабилизации рынка. Программа субсидирования вновь принятых стран также привлекает страны, которые ориентированы на развитие села.

На территории Европейского союза действуют фонды финансирования аграрной политики: Европейский фонд регионального развития, Европейский социальный фонд, Европейский сельскохозяйственный фонд гарантий и регулирования, Фонд регулирования рыболовства, финансирующий рыбную промышленность [8, с.63-67].

За рубежом, особенно в странах Европейского союза, часто можно встретить так называемые, зеленые отели. Опыт их создания также важен для исследования, потому что его использование в Волгоградской области вполне представляется возможным. Итак, деятельность зеленых отелей, достаточно новое явление в индустрии гостеприимства, несмотря на это она уже успела прочно закрепиться в разных странах и пользуется спросом у многих людей. Это страны: Объединенные Арабские Эмираты, Сингапур, Польша, Венгрия, Чехия, Словакия, Германия, Украина. Особенности отелей: экологически чистый отдых на природе, в живописной сельской местности, проживание в экологически чистом отеле. Отели применяют «зеленую политику», разрабатывают и внедряют новые технологии и теории, что положительно влияет на экологическую ситуацию в мире. Многие «зелёные» гостиницы проводят массу работ, начиная со строительства, где используют экологически чистые материалы, заканчивая выработкой собственной электроэнергии и сортировкой мусора. Каждый отель вырабатывает свой собственный подход к проблеме экологического загрязнения и разрабатывает собственную стратегию по снижению урона экологии. Это выражается в соблюдении законов, стандартов, кодексов компании, а также выборе партнеров, озабоченных данной проблемой. В России же очень медленно развивается зеленый бизнес. В настоящее время в стране мало отелей, которые внедряют зеленый менеджмент и применяют зеленые технологии. В Волгоградской области таких гостиниц пока что нет [10, С.219].

В Волгоградской области агротуризм развивается скорее как бренд, т.к. это модное направление. Туристы, насытившись отдыхом на зарубежных курортах, пересматривают свои предпочтения в сторону внутреннего туризма, а поскольку отдых за городом на природе, в том числе и агротуризм, становится все популярнее с каждым годом, то увеличивается и предложение. Несмотря на это, в России стоимость гостевого домика в два раза дешевле, нежели в Испании и Германии (рисунок 1).

Страна	Название	Цена, руб.	Средняя ст-ть, руб.
<b>Россия</b>	Отдых в Многоречье	3500	5740
	Домик на берегу реки Волги	1400	
	Усадьба для семейного отдыха	12600	
	Агротуристический комплекс «MIRAS»	700	
	Гостевой дом «Заповедный лес»	10500	
<b>Испания</b>	Каза Rural Роза в Кабанес	7000	17317,4
	Каза Rural Isabel в Вилафлор	7000	
	Каза Rural Lavin в Ковадонга	23100	
	Casa Lagar da Alagoa Turismo Rural 3*	22975	
	Casa Rural Ondina	26512	
<b>Германия</b>	Herned Pension Mondsee	27251	24763,8
	Seepension Hemetsberger Mondsee	24892	
	Bauernhof-Pension Zenzlgut	25578	
	Pension Kreuzinger	25886	
	Gasteheim Berghof	20212	

**Рисунок 1. Средняя стоимость номеров в гостиничных домиках России, Испании и Германии в 2015 году. [3]**

Считается, что это может быть обусловлено двумя факторами: социальным и экономическим. С точки зрения первого, в России не такое большое количество крупных индустриальных городов с недостатком природы. Большинство людей предпочитают обычные поездки за город, на шашлыки, на дачу или в деревню к родственникам. В то время как в Испании и Германии, люди стремятся провести свои выходные и отпуска подальше от городской суеты в уютных сельских домиках, которые им предлагают агроусадьбы. Если рассматривать экономический фактор, то в странах Евросоюза более развита государственная поддержка агротуризма, и фермеры готовы к сотрудничеству, в то время как, в России государственное финансирование только начинает набирать обороты, и фермеры, предоставляющие агротуристические услуги, предпочитают работать самостоятельно [3, с.40-41].

Классическим примером положительного опыта развития агротуризма как способа возрождения сельских территорий является Италия, которая ежегодно находится в лидерах по числу посещения агроусадоб. Политика Итальянской власти в этой сфере привела к тому, что на территории страны созданы мощнейшие производства в сельских территориях, куда могут приехать туристы, чтобы насладиться природой и, что самое главное, процессом производства всего того, что производится в Италии. Реклама итальянских агроусадоб просто завораживает! Туда съезжаются люди со всего мира, чтобы посмотреть, как, к примеру, изготавливают сыр, а также принять участие в этом процессе [1].

В 2016 году Италию опередила Белоруссия. В рейтинге National Geographic Traveler Awards она стала лучшей страной для агротуризма. За период с 2006 по указанный год количество агроусадоб в республике выросло до 2263 единиц, что в 66 раз больше, чем в 2006 году. Такие показатели стали возможными в связи с тем, что государство ведет лояльную кредитную политику по отношению к тем, кто желает заняться таким видом предпринимательства, выделяя кредиты на 7 лет под 7%. Кроме того, силами государственных органов в Белоруссии организуются агрофестивали, для популяризации агротуризма. Сейчас пользуется популярностью проведение свадеб в агроусадобях Белоруссии [2].

Таким образом, современная концепция устойчивого развития объединяет три компонента: социальную, экономическую и экологическую. Устойчивое развитие сельских территорий также должно основываться на трех этих направлениях. Однако ни Программа, ни региональные программы по устойчивому развитию сельских территорий не содержат целевых показателей и индикаторов экологической составляющей, что в ближайшем будущем может сказаться на возможности обеспечения поколений качественными природными ресурсами. Отличие российских программ от европейских заключается в отсутствии мероприятий по решению кадрового вопроса проводимых преобразований.

Указанные недостатки не позволяют в полной мере реализовать концепцию устойчивого развития в сельской местности и препятствуют переходу российской деревни к долгосрочному динамичному подъему.

По результатам исследования можно сделать следующие выводы:

- государственная программа и ее реализация позволили немного улучшить ситуацию в сельских территориях, однако большинство проблем остались нерешенными;
- проблема депрессивности сел Волгоградской области вызывает необходимость появления новых федеральных и региональных целевых программ, которые бы позволили изменить все аспекты социальной инфраструктуры села в отдельности, наиболее детально разработав рекомендации по каждому направлению;
- в Волгоградской области в вопросах развития села наибольшую роль играет власть, в то время, как за рубежом бизнес давно играет главенствующую роль в формировании механизмов развития социальной инфраструктуры села;
- для сельских территорий Волгоградской области и их развития необходима финансовая помощь, однако при выборочном регулировании данного вопроса, повысить качество жизни сельских жителей можно наиболее рационально и эффективно при использовании положительного зарубежного опыта поддержания устойчивого развития сельских территорий.

Кроме того, для дальнейшей успешной реализации государственных программ развития села и преодоления явлений депрессивности в Волгоградской области необходимо провести классификацию районов и муниципальных образований по типам экономического роста, по приоритетным направлениям экономической деятельности и на этой основе определять стратегические приоритеты и объемы выделяемых ресурсов [9, С.92].

Особое внимание следует уделить развитию агротуризма в Волгоградской области. Сельские территории региона – это колыбель культуры региона, поэтому следует уделить этому большое внимание для повышения привлекательности села и сохранения культурного наследия и традиций. Данный регион обладает мощнейшим потенциалом для такого явления, где можно посредством создания агроусадоб дать вторую жизнь сельским территориям, позволить совершить рывок в качественном развитии социальной инфраструктуры села. Как показывает зарубежный опыт, при малейшем участии в этом направлении государственной власти, данная сфера начинает стремительно развиваться в связи с быстрорастущим спросом на такие услуги как от жителей региона, так и из других субъектов РФ и, возможно, из зарубежных стран.

---

## Список литературы

1. Агротуризм в Италии. Официальный сайт туристической компании Italiomania/[Электронный ресурс] – Режим доступа: <http://italiomania.ru/tury-v-italy/agroturizmy-italii/>
2. Акценты. Агротуризм в Беларуси/ [Электронный ресурс] – Режим доступа: <https://www.youtube.com/watch?v=3wt8a-3IwAw>
3. Бокаева Э.Ф. Дергач М.А. Губанищева А.А. Сравнительная характеристика агротуризма в России и странах Евросоюза // Агроэкологический туризм как инструмент устойчивого развития сельских территорий в регионах России и за рубежом. 2015. с.37-41.

4. Кузнецова Е.В. Устойчивое развитие сельских территорий: отечественный и зарубежный опыт разработки региональных программ // Региональная экономика: теория и практика. 2014. №35.
5. Митрофанова И.В., Батманова В.В. Региональная экономика и политика: учебное пособие. Волгоград: Изд-во ВолГУ, 2012. 378 с.
6. Митрофанова И.В., Иванов Н.П., Митрофанова И.А. Регион: экономика, политика, управление. Учебник. 2-е изд. М.: Директ-Медиа, 2014. 612 с.
7. Митрофанова И.В., Иванов Н.П., Митрофанова И.А. Регион: экономика, политика, управление. Учебник. Пятигорск: ПГЛУ, 2012. 304 с.
8. Морозова Н.С. Развитие сельских территорий: зарубежный опыт // Социально-экономические явления и процессы. 2015. №6, том 10. с.63-69.
9. Никонов А.Г. Проблемы смягчения неравенства в развитии сельских территорий (зарубежный опыт) // Российский электронный научный журнал. 2013. №1. с. 85-94
10. Томашек М.Н., Галенко Е.В. Рекомендации по технологии формирования зеленого отеля // Агроэкологический туризм как инструмент устойчивого развития сельских территорий в регионах России и за рубежом. 2015. с.218-221
11. Федеральная целевая программа «Устойчивое развитие сельских территорий на 2014 — 2017 годы и на период до 2020 года»

© Конева Д.А., 2017.

# БУХГАЛТЕРСКИЕ СЧЕТА, ИСПОЛЬЗУЕМЫЕ ДЛЯ УЧЕТА РАСЧЕТОВ ПО СОЦИАЛЬНОМУ СТРАХОВАНИЮ И ИХ ХАРАКТЕРИСТИКА

28.05.2017

Елкина Маргарита Юрьевна

Елабужский институт Казанского (Приволжского) федерального университета;

Сазанов Олег Васильевич

Елабужский институт Казанского (Приволжского) федерального университета

---

**Ключевые слова:** СТРАХОВЫЕ ВЗНОСЫ; СОЦИАЛЬНОЕ СТРАХОВАНИЕ; ВЗНОСЫ; ПРЕДПРИЯТИЕ; РАСЧЕТЫ; INSURANCE PREMIUMS; SOCIAL INSURANCE; CONTRIBUTIONS; ENTERPRISE; CALCULATIONS.

---

**Аннотация:** В данной статье рассматривается вопрос об отчислениях по страховым взносам. В статье упоминается какие счета и субсчета используются для начисления взносов, говорится о типовых проводках бухгалтерского учета расчетов по социальному страхованию.

---

Отчисления по страховым взносам платят все работодатели по результатам каждого месяца. Базой для начисления являются выплаты, которые начисляются по трудовым договорам и по договорам гражданско-правового характера. Ее величина, от которой производятся начисления, законодательно ограничена максимальным пределом, который каждый год индексируется. Также предприятия должны обеспечивать оплату страховых взносов на случай профзаболеваний и несчастных случаев на производстве. Кроме того, индивидуальные предприниматели платят также за себя фиксированные взносы пенсионному фонду.

Взносы платятся компаниями по определенным ставкам, о которых будет рассказано далее. Базой для страховых взносов является не только заработная плата, а также все премии и надбавки, отпускные работников организации.

Прежде всего данный учет ведется бухгалтером на предприятии для формирования и составления отчетов. А именно:

1) Ежемесячная отчетность СЗВ-М, не позднее 10 числа следующего месяца, которая включает в себя сведения обо всех сотрудниках, которые работают по трудовому договору.

2) Вместо РСВ-1 и 4-ФСС сдается единый расчет по всем взносам, форму и порядок его заполнения утверждает ФНС РФ. Один раз в квартал — не позднее 30-го числа месяца, следующего за отчетным периодом, предоставляется в ИФНС (п. 7 ст. 431 НК РФ). Расчет подается плательщиком в налоговый орган по месту нахождения предприятия и по месту нахождения обособленных подразделений фирмы.

К тому же, если среднесписочная численность сотрудников компании (предпринимателя) не превышает 25 человек, то может быть сдан как в бумажной, так и в электронной форме. Если численность работников превышает этот показатель, то форму сдают только в электронном виде.

В бухгалтерском учете для обобщения информации по суммам начисленных и выплаченных взносов используется синтетический счет 69 «Расчеты по социальному страхованию и обеспечению», который может быть использован для отражения следующих операций:

- начисление суммы взносов (в т.ч. штрафы, пени);
- выплаты суммы взносов (штрафов, пеней);
- отражение расходов на взносы во внебюджетные фонды. Также на данном счете осуществляются зачисления, поступающие из ФСС.

К данному счету Инструкцией по применению Плана счетов предусмотрены следующие субсчета:

69–1 «Расчеты по социальному страхованию» ведутся расчеты по взносам Фонда социального страхования РФ;

69–2 «Расчеты по пенсионному обеспечению» – отражает начисляемые взносы в Пенсионный фонд РФ;

69–3 «Расчеты по обязательному медицинскому страхованию» – информирует о расчетах по взносам, начисляемым в Федеральный и территориальные фонды обязательного медицинского страхования.

Для более удобного и рационального учета расчетов данные субсчета можно разделить на субсчета второго порядка, которые наглядно представлены на рисунке 1.



**Рисунок 1 – Счет 69 «Расчеты по социальному страхованию и обеспечению» и его субсчета**

Данное разбиение обусловлено тем, что взносы по Фонду социального страхования РФ зачисляются как на обязательное социальное страхование, так и от несчастных случаев на производстве и профессиональных заболеваний, а именно:

69–1–1 «Расчеты с Фондом социального страхования РФ по взносам на обязательное социальное страхование»;

69–1–2 «Расчеты с Фондом социального страхования РФ по взносам на социальное страхование от несчастных случаев на производстве и профессиональных заболеваний. Аналогичным образом разделялись субсчета 629.2 и 69.3, однако, после 2014 года в связи с изменением законодательства данная группировка уже не требуется. Так как, согласно п. 1 ст. 3 Закона 212-ФЗ на счета ПФР поступают взносы не только в ПФР, но и в ФФОМС. ПФР обеспечивает контроль правильности исчисления взносов по РСВ-1 и их своевременное поступление, однако обмен информацией по взносам между ними осуществляется.

Безусловно, стоит отметить об одном важном преимуществе, которое имеется у индивидуального предпринимателя, не имеющего плохих работников и выплат по договоренности гражданско-правового характера, то бухгалтерский учет в общепринятом порядке вести не требуется.

Основные операции по данному счету отражаются в учете проводками, с типовыми примерами, которых можно ознакомиться в таблице 1.

**Таблица 1 — Типовые проводки бухгалтерского учета расчетов по социальному страхованию и обеспечению**

№ п/п	Содержание хозяйственной операции	Корреспонденция счетов	
		дебет	кредит
1.	Оплата страховых взносов в части, подлежащей зачислению в Фонд социального страхования через расчетный счет	69.1	51
2.	Оплата с расчетного счета взносов на обязательное пенсионное страхование	69.2	51
3.	Оплата с расчетного счета взносов Фонда обязательного медицинского страхования	69.3	51
4.	Возврат денежных средств, излишне уплаченных во внебюджетные фонды	51	69
5.	Начисление сотруднику пособия за счет средств социального страхования (например, пособия по временной нетрудоспособности)	69.1	70
6.	Отражение задолженности работников за путевки, полученные за счет ФСС	70	69.1
7.	Начисление взносов, подлежащие уплате в ФСС, с заработной платы работников, занятых в основном производстве	20	69.1
8.	Начисление взносов, подлежащие уплате в ФОМС, с заработной платы работников, занятых в основном производстве	20	69.3
9.	Начисление взносов ФСС, с заработной платы работников, занятых во вспомогательном производстве	23	69.1
10.	Начислены взносы ФОМС, с заработной платы работников, занятых во вспомогательном производстве	23	69.3
11.	Начисление взносов ФСС, с заработной платы работников, занятых обслуживанием производства	25	69.1
12.	Начисление взносов ФОМС, с заработной платы работников, занятых обслуживанием производства	25	69.3
13.	Начисление взносов ФСС, с заработной платы управленческого персонала	26	69.1
14.	Начисление взносов ФОМС, с заработной платы управленческого персонала	26	69.3
15.	Начисление взносов ФСС с заработной платы работников, занятых исправлением брака	28	69.1
16.	Начисление взносов ФОМС, с заработной платы работников, занятых исправлением брака	28	69.3
17.	Начисление взносов ФСС, с заработной платы работников, занятых в обслуживающем производстве	29	69.1
18.	Начисление взносов ФОМС, с заработной платы работников, занятых в обслуживающем производстве	29	69.1

19.	Начисление взносов ФСС, с заработной платы работников, занятых в процессе продажи товаров (готовой продукции)	44	69.1
20.	Начисление взносов ФОМС, с заработной платы работников, занятых в процессе продажи товаров (готовой продукции)	44	69.3
21.	Начисление пеней за нарушение сроков оплаты взносов в госфонды	99	69

Не стоит забывать, про пени и штрафы, которые могут возникнуть из-за несвоевременной уплаты страховых взносов. В п.7 ПБУ 1/2008 говорится, что организация вправе сама выбирать способ отражение расходов в учете, если он прямо не установлен законом. В ПБУ 10/99 отражение пеней по налогам и сборам также четко не прописано, в нем указаны только пени за нарушение условий договоров.

Их учет можно учитывать на 91 и 99 счете. В инструкции по применению плана счетов бухучета, утвержденной приказом Минфина России от 31 октября 2000 года № 94н, счет 99 используется для отражения налоговых санкций. Пени к налоговым санкциям не относятся, однако в инструкции сказано, что счет 99 может использоваться для отражения пеней за нарушение сроков оплаты взносов в корреспонденции со счетом 69. Поэтому использовать 99 счет в этих целях можно при условии закрепления в учетной политике организации.

Таким образом, 69 счет учета выплат по социальному страхованию является пассивным, так как начисление совершается по кредиту, а списание денежных средств непосредственно по дебету. В отличие от многих других счетов учета источников предприятия, данный счет характеризуется развернутым сальдо, что означает подсчет в конце отчетного периода, как кредитового сальдо, так и дебетового. Соответственно, необходимо обратить внимание, на то, что начальное и конечное сальдо, отражаемое в финансовой отчетности предприятия, содержит ценную информацию о социальных отчислениях. А именно:

- сумму задолженности дебиторов – общее количество денежных средств, выплаченных работнику за счет ФСС РФ.
- процесс перечисления социальных взносов в бюджетные фонды.
- начисление социального пособия за счет государственного страхования.

Конечное сальдо в дебете счета 69 подводит итог суммы дебиторской задолженности государства перед организацией. Причиной образования остатка на конец отчетного периода является необходимость возмещения выплаченной предприятием суммы социального страхования или переплата.

Соответственно, по кредиту происходит начисление налога по социальному страхованию, поэтому сальдо начальное в кредите будет характеризоваться наличием задолженности перед государством. Также каждый из субсчетов имеет отдельное сальдо, что позволяет легко увидеть, какие именно выплаты были произведены.

69 счет «Расчеты по социальному страхованию и обеспечению» в бухгалтерском балансе отражается как в активе, так и в пассиве. Данные по счету можно найти в разделах:

- «Оборотные активы» (статья «Прочие дебиторы»).
- «Краткосрочные обязательства» (статья «Задолженность перед гос. внебюджетными фондами»).

## Список литературы

1. О бухгалтерском учете: Федеральный закон от 06.12.2011 г. N 402-ФЗ // Собрание законодательства Российской Федерации. Издательство «Юридическая литература». – 2011. – N 50. – ст. 7344.
2. Об обязательном пенсионном страховании в Российской Федерации: Федеральный закон от 15.12.2001 г. N 167 – ФЗ, в ред. от 14.12.2015г.



3. О страховых взносах в Пенсионный фонд Российской Федерации, Фонд социального страхования Российской Федерации, Федеральный фонд обязательного медицинского страхования и территориальные фонды обязательного медицинского страхования: Федеральный закон от 24.07.2009 N 212 – ФЗ, в ред. от 13.07.2015// Информационная система «Гарант»
4. По взаимодействию между Федеральной налоговой службой и Пенсионным фондом Российской Федерации: Соглашение ФНС России N ММВ-27-2/5, ПФ РФ N АД-30-33/04сог от 22.02.2011, в ред. от 29.01.2014// Информационная система «Гарант»
5. О предельной величине базы для начисления страховых взносов в Фонд социального страхования Российской Федерации и Пенсионный фонд Российской Федерации с 1 января 2015 г.: постановление Правительства РФ N 1316 от 04.12.2014 г. // Информационная система «Гарант»
6. Бакаев А.С., Шнейдман Л.З. Учетная политика предприятия // Бухгалтерский учет. – 2013. – № 4. — 9 с.
7. Богаченко В.М. Основы Бухгалтерского учёта.: учебник/ Богаченко В.М. – Ростов н/Д: Феникс, 2015. — 334 с.
8. Богаченко В.М. Бухгалтерский учёт: практикум.: учебное пособие/ Богаченко В.М., Кирилов Н.А. – Ростов н/Д. Феникс – 2015, 3-е изд., испр. и доп.: 2015. – 399 с.

© Елкина М.Ю.; Сазанов О.В., 2017.

# КРОСС-КУЛЬТУРНАЯ КОММУНИКАЦИЯ В МЕЖДУНАРОДНЫХ ОРГАНИЗАЦИЯХ И ТРАНСНАЦИОНАЛЬНЫХ КОРПОРАЦИЯХ ВО ВЬЕТНАМЕ

02.06.2017

Чу Тху Тхао

Российский университет дружбы народов (РУДН)

**Ключевые слова:** КРОСС-КУЛЬТУРА; КРОСС-КУЛЬТУРНАЯ КОММУНИКАЦИЯ; МЕЖДУНАРОДНЫЕ ОРГАНИЗАЦИИ И ТРАНСНАЦИОНАЛЬНЫЕ КОРПОРАЦИИ ВО ВЬЕТНАМЕ; КУЛЬТУРНЫЕ РАЗЛИЧИЯ; CROSS-CULTURE; CROSS-CULTURAL COMMUNICATION; INTERNATIONAL ORGANIZATIONS AND TRANSNATIONAL CORPORATIONS IN VIETNAM; CULTURAL DIFFERENCES.

**Аннотация:** В статье рассматривается изучение и анализ различных особенностей процесса кросс-культурных коммуникаций в международных организациях и транснациональных корпорациях во Вьетнаме. Актуальность рассмотрения проблемы построения эффективной системы внутрифирменных коммуникаций в международных организациях и транснациональных корпорациях во Вьетнаме объясняется развитием процесса глобализации, охватывающего разные сферы жизни общества и возрастающим количеством межличностных контактов между представителями различных культур.

**Понятие и сущность кросс-культурной коммуникации.** Социальные факторы управления организациями всегда оказывают существенное влияние на эффективность их деятельности [3; 4]. Одним из элементов социальных условий в организациях может выступать кросс-культурная среда. В контексте глобализации проблема кросс-культурного общения становится особенно серьезной и актуальной. Развитие и рост числа международных коммуникаций, то есть столкновение различных национальных особенностей поведения, ценностей, традиций, создает много проблем для участников международных отношений. Для того, чтобы понять друг друга, людей, иные народы, нации, культуры, требуется прежде всего способность понять самих себя, понять интерактивный опыт готовности к диалогу, сформировать навыки коммуникации, умение выражать свои мысли, используя различные средства языка. Только на основе построения эффективного диалога между представителями различных культур собеседники могут понять культурные ценности друг друга.

Понимание проблемы занимает критическую позицию в теории межкультурной коммуникации, ее цель состоит в том, чтобы описать, как достичь взаимопонимания различных культур, а также преодолению препятствий, мешающих построению успешного межкультурного диалога. Как правило, все авторы, участвующие в научных исследованиях в области менеджмента кросс-культурной коммуникации (МКК) подчеркивают, что в основе интерпретации этого явления имеется взаимозависимость двух основных понятий — культура и коммуникация. Так, например, Л.И. Гришаева описывает межкультурную коммуникацию как межличностное взаимодействие носителей разных культур при совместном решении ими в определенных условиях общих коммуникативных задач. [2, с.7]

**Кросс-культурная коммуникация в международных организациях и транснациональных корпорациях во Вьетнаме.** В процессе реформ и преобразований Вьетнам предпринимает большие усилия для расширения возможностей для общения с друзьями, партнерами и клиентами по всему миру. В том числе, со многими международными организациями, базирующимися во Вьетнаме. Вступлением в международные экономические организации, такие как WTO, АСЕМ, ASEAN и др. Вьетнам завершает процесс интеграции в мировую экономику в условиях глобализации. Эта тенденция требует от менеджеров не только знаний и управленческих навыков, но и умения управлять бизнесом в мультикультурном контексте, в котором администрация работает.

Особенными характеристиками обладают международные организации и транснациональные корпорации (МО и ТК), которые часто расположены в двух или более странах. Эти организации, работающие во Вьетнаме, имеют филиалы в крупных городах, таких как Ханой, Хошимин, и в городах, в которых организация и предприятие непосредственно осуществляет проекты на местном уровне. Таким образом, сотрудники этих организаций и предприятий также являются выходцами из стран с различными культурами.

Внутрифирменная коммуникация без преувеличения является основой функционирования любой организации. Содержание налаженных внутренних коммуникаций способствует обмену знаниями и идеями, а, следовательно, обогащает деятельность организации, позволяя добиваться высоких результатов и ставить новые цели. Среди каналов внутренней коммуникации в международных организациях и транснациональных корпорациях во Вьетнаме можно выделить: совещания менеджеров, организационные собрания, местные информационные встречи, электронная почта, интернет.

По сравнению с национальными компаниями международные неправительственные организации и транснациональные корпорации сталкиваются с регулярно возникающими внутренними организационными вопросами, проблемами, вызовами, причем в более сложной форме. Среди этих барьеров, в целом характерных для МО и ТК с представительствами в разных странах, целесообразно выделить следующие:

- географическое положение;
- разница часовых поясов;
- языковые навыки;
- культурные различия.

Географическая удаленность штаб-квартиры и подразделений МО и ТК во Вьетнаме создает достаточно существенные препятствия для внутренней коммуникации. Одной из наиболее очевидных проблем является невозможность непосредственного двустороннего диалога, который обеспечивал бы мгновенную обратную связь. Кроме того, из-за географической удаленности отправитель не видит выражения лица и жестов собеседника, а, следовательно, не может с полной уверенностью сказать, насколько точно тот интерпретировал сообщение. Различные часовые пояса — еще один барьер, вызывающий проблемы внутренней коммуникации. Корнем многих проблем, связанных с неудовлетворительным состоянием внутрифирменных коммуникаций в транснациональных компаниях, является наличие языкового барьера. В МО и ТК во Вьетнаме в документах и докладах также основным языком общения является английский язык. В филиалах организаций, расположенных в крупных городах, таких как Ханой, Хошимин, общение не является трудным, потому что большая часть вьетнамских работников здесь имеют длительный опыт работы и взаимодействия с иностранцами и вполне свободно владеют английским языком. Но это не означает, что в МО и ТК во Вьетнаме не существует языковых барьеров. Даже англичане и американцы различаются, хотя они используют общий английский язык. Это означает, что язык, используемый в коммуникации, не является всегда однозначным. В глобальной бизнес-среде особенно заметна актуальность такой проблемы, когда одна из сторон использует не свой родной язык, что создаёт проблему преодоления языкового барьера.

Важнейшим фактором, подрывающим эффективность внутрифирменных коммуникаций, являются культурные различия у работников в МО и ТК. У различных культур существуют разные системы ценностей, убеждений, деловой этики, языка, поведения, правил и выражения в коммуникации. Неспособность понимания культуры партнеров может привести к конфликтам в общении, при нарушении табу культуры. По исследованию психологического журнала (Вьетнам), проведенного 2 февраля 2007 года в международной неправительственной организации (МНПО) во Вьетнаме [1, с. 60-61] показали, что в урегулировании конфликтов, которые возникают в деятельности МНПО, в основном, большинство вьетнамских работников используют молчание, избегая упоминаний о конфликтах. Вторая основная тенденция состоит в том, что в поисках помощи третьей стороны для разрешения конфликтов вьетнамская сторона не действует сразу, а ждет удобного времени для решения. В то же время иностранные работники часто пытаются немедленно разрешать конфликты. Этот результат показывает, что в США, Великобритании или Австралии, как правило, ценят правду и очевидно, что их работники говорят и обсуждают конфликтные ситуации. Они обычно используют линейную логику в процессе, направленном на руководителей. Работники предпочитают ясно обратить внимание на аспекты личной информации, чтобы отделить личные вопросы и от рабочих. Таким образом, они,

как правило, четко работают и немедленно решают эту проблему. Вьетнамская культура — высококонтекстная культура, где большая часть информации не передается напрямую через слово, но используются и невербальные сигналы, такие как контактная информация. При передаче информации они уделяют большое внимание тому, с кем и при каких обстоятельствах проходит этот диалог. Особое значение придается форме коммуникации, тому, как написано или сказано, а не тому, что сказано. Это может быть расплывчатым и неясным.

Кроме того, для вьетнамцев важна помощь третьей стороны в разрешении конфликта, что для иностранных работников не требуется. Согласно исследованиям Г. Хофстеда, культура Вьетнама характеризуется низким уровнем индивидуализма (20), в то время как культура с высоким индексом индивидуализма присуща Соединенным Штатам Америки (91), Австралии (90) Великобритании (89). В обществах с существующими группами власти акцент на коллективных действиях и взаимной ответственности важен, чтобы помочь членам уязвимых групп населения. В других общинах приоритет отдается лицам, ответственным за всё по месту своего нахождения. Поэтому они часто берут на себя инициативу, чтобы разрешить конфликты на работе, и не хотят при этом иметь посредничество третьей стороны.

Обычно выделяется 8 основных факторов, которые влияют на разрешение конфликтов:

1. Отношения власти между двумя сторонами.
2. Влияние конфликта на отношения между двумя сторонами.
3. Уровень влияния конфликта на работе.
4. Уровень конфликта.
5. Уровень двусторонних дружественных отношений.
6. Наличие третьего лица.
7. Понимание культурных различий.
8. Желание сохранить лицо для себя и партнеров.

Самым главным фактором, который влияет на разрешение конфликтов, для вьетнамских работников является власть и положение человека в сообществе. Большинство иностранных граждан, работающих в МО и ТК во Вьетнаме, имеют должность выше, чем вьетнамские работники. Это объяснялось в исследовании Г.Хофстеде тем, что для Вьетнама присуща культура с дистанцией власти высокого уровня (70/100 балл). В культурах с дистанцией высокого уровня устанавливаются прочные отношения между начальником и подчиненными. Сотрудники должны либо полностью признать полномочия директора, или полностью отвергнуть его и разорвать отношения. Сотрудники редко могут позволить себе ставить вопросы своему боссу, не говоря уже о том, чтобы подвергнуть его критике.

Кроме того, под влиянием традиционных культурных ценностей, а именно, конфуцианства, вьетнамские люди проявляют уважение к старшим людям, к тем, кто обладает властью или социальным статусом, выше, чем у них самих. Это стало нормой в обществе. Элементы «влияние конфликта на отношения между двумя сторонами» и «желание сохранить лицо для себя и своих партнеров» также является важной причиной для урегулирования конфликтов во Вьетнаме. Потому что с точки зрения традиционной культуры, Вьетнам придает большое значение поддержанию и сохранению общественных отношений, поэтому каждый акт коммуникации, как правило, направлен на то, чтобы защитить отношения и сохранить лицо для других. В то же время, для Австралии, США и Великобритании характерна низкая дистанция власти (Австралия – 36 — 40, США и Великобритания — 35). В культурах с низким уровнем дистанции от власти самая важная сила связана с ценностями, такими как равенство в отношениях и личная свобода.

**Некоторые навыки, важные для достижения эффективного кросс-культурного общения.** Чтобы добиться успеха, организации и предприятия, которые имеют мультикультурное общение, должны обладать знаниями и навыками для эффективного приобщения к разным культурам. Для этого требуются следующие условия:

— Необходимо прекратить субъективное и асимметрическое мышление, заменив его объективными, симметричными и универсальными размышлениями. Прекратить считать себя центральной фигурой, строя отношения на основе равноправного диалога между различными культурами.

— Знание иностранного языка и культуры страны партнера.

— Открытость, готовность к сотрудничеству: быть открытым в процессе коммуникации, уважать и строить хорошие отношения между сторонами, налаживать связи.

— Толерантность и эмпатия: одна из самых важных условий состоит в том, что при участии в кросс-культурной коммуникации нужно иметь настойчивость в диалоге. Поскольку в процессе общения одна из сторон использует не родной язык, скорость общения может быть замедленной. Им нужно больше времени, чтобы понять коммуникацию.

Участие в процессе глобализации ставит сложные задачи перед организациями и предприятиями, которые работают кросс-культурно. Во Вьетнаме и во всем мире стремятся преодолевать культурные различия, чтобы создавать и сохранять конкурентные преимущества. Таким образом, необходимо повышать уровень информированности об управлении кросс-культурного общения, чтобы адаптироваться к культурному разнообразию, интеграции и эффективно взаимодействовать с различными культурами.

---

## Список литературы

1. Фам Тхи Хонг Нунг. Тенденции решения экологических конфликтов в мультикультурной коммуникации в проекте офиса неправительственного Вьетнамский // Психологический журнал, Ханой – №2 февраля 2007 года. С.56-62
2. Гришаева Л.И. Специфика деятельности коммуникантов в межкультурной среде: монография. – Воронеж: Научная книга, 2009. – с.7
3. Гусов А.З. Управление предприятием как социально-экономической системой. // Ученые записки Российской Академии предпринимательства. 2008. № XII. С. 54-68.
4. Гусов А.З. Социальные факторы развития материально-производственного сектора российской экономики. Диссертация на соискание ученой степени доктора экономических наук / Российская академия предпринимательства. Москва, 2008.
5. Садохин А.П. Межкультурная коммуникация: учебное пособие. М.: Альфа-М; ИНФРА-М, 2010 – 288 с.
6. Фан Нок. Вьетнамская культура. — Культурный издатель, Ханой 1994 года. – 182 с.

© Чу Т.Т., 2017.

# ПРИМЕНЕНИЕ КОНЦЕПЦИИ МОТИВАЦИИ ГОСУДАРСТВЕННЫХ СЛУЖАЩИХ ДЖ. ПЕРРИ В ДЕЯТЕЛЬНОСТИ ТАМОЖЕННЫХ ОРГАНОВ

07.06.2017

Баклан Ирина Сергеевна

Российская таможенная академия, г. Люберцы;

Кнышов Александр Викторович (Кандидат экономических наук)

Российская таможенная академия, г. Люберцы

---

**Ключевые слова:** ТАМОЖЕННЫЕ ОРГАНЫ; КОНЦЕПЦИЯ МОТИВАЦИИ; ДЖ. ПЕРРИ; МОТИВАЦИЯ ГОСУДАРСТВЕННЫХ СЛУЖАЩИХ; МОТИВАЦИЯ СЛУЖЕНИЯ; РАЦИОНАЛЬНЫЕ МОТИВЫ; АФФЕКТИВНЫЕ МОТИВЫ; ПЕРСОНАЛ ТАМОЖЕННЫХ ОРГАНОВ; CUSTOMS AUTHORITIES; THE CONCEPT OF MOTIVATION; JOHN. PERRY; THE MOTIVATION OF PUBLIC SERVANTS; THE MOTIVATION OF SERVING; RATIONAL MOTIVES; AFFECTIVE MOTIVES; THE PERSONNEL OF CUSTOMS AUTHORITIES.

---

**Аннотация:** В статье проанализированы теоретические основы концепции мотивации служения государственных служащих в таможенных органах. Рассмотрены категории мотивов, присущие государственным служащим, а также способы их трансформации в стимулы, которые побуждают должностных лиц таможенных органов улучшать свою профессиональную деятельность.

---

Таможенные органы России представляют собой федеральный государственный орган исполнительной власти, наделенный специальной компетенцией в области таможенного дела и выполняющий задачу содействия развитию внешней торговли. В настоящее время во внутриведомственном управлении особенно остро стоит проблема повышения мотивации должностных лиц. В связи с этим необходимо рассмотреть особенности мотивационного воздействия таможенного ведомства на деятельность коллективов таможенных органов.

Трудовая деятельность таможенных служащих направлена на реализацию общенациональных интересов, на укрепление общественного и государственного строя. Для должностных лиц таможенных органов характерна высокая степень ответственности за принимаемые решения и их реализацию, за получаемые результаты. Должностное лицо осуществляет свои функции в рамках жесткой нормативной регламентации трудовой дисциплины [1].

Главная цель деятельности таможенных служащих заключается в улучшении благосостояния населения, обеспечении экономической безопасности России, а также повышении эффективности работы государственных органов в целом [5]. Следовательно, рассмотрение теорий мотиваций применительно к деятельности таможенных органов является не просто актуальным, но и необходимым, это позволяет понять, что в наибольшей мере стимулирует должностных лиц к выполнению ими своих профессиональных обязанностей [9].

Согласно общей теории менеджмента главным стимулом человека является возможность извлечения личной выгоды и удовлетворение его эгоистичных потребностей [2]. Однако в противовес этому можно привести положения концепции мотивации государственных служащих или иными словами «концепции мотивации служения», автором которой является Дж. Перри. В своей работе «Мотивационные основы

государственной гражданской службы» он вводит понятие «мотивация служения», под которым понимает совокупность мотивов индивида, которые могут быть удовлетворены только на государственной службе [6].

Рассматриваемая концепция своей сущностью связана с реализацией государственными служащими шести аспектов в своей деятельности: привлечение к разработке государственной политики, приверженность общественным интересам, гражданский долг, социальная справедливость, самопожертвование и сострадание [7]. Автор справедливо отмечает, что только на государственной службе можно выделить такие понятия как альтруизм и служение обществу, что именно госслужащим присущи такие черты, как желание прилагать усилия на благо других людей и лучшим вознаграждением для них является удовлетворение именно чужих потребностей, а не своих собственных [10,11].

Джеймс Перри выделяет три категории мотивов, присущих государственным служащим [7]:

1. Рациональные мотивы, которые определяют действия, основанные на принципе максимизации индивидуальной полезности;
2. Мотивы, основанные на соблюдении установленных правил;
3. Аффективные мотивы, которые предполагают инициацию тех или иных образцов поведения в ответ на эмоциональное возбуждение, вызванное социальным окружением.

Примерами рациональных мотивов служат участие государственных служащих в процессе разработки государственной политики, их причастность к реализации государственных программ, защита общественных интересов. К мотивам, основанным на соблюдении установленных правил и законодательных норм, Дж. Перри относил желание служить интересам общества, лояльность к исполняемым обязанностям и государственным органам в целом, социальная безопасность [4]. Под аффективными мотивами Дж. Перри понимал искреннюю убежденность в социальной значимости реализуемой государственной программы, патриотизм и благотворительность и т.д. Для каждого госслужащего в различные периоды времени и на различных этапах его карьеры значимость каждой группы мотивов может изменяться. Тем не менее, Дж. Перри считал, что данные мотивы свойственны каждому госслужащему в отличие от работников частного сектора. Однако данные мотивы необходимо правильно трансформировать в стимулы, которые призваны побуждать должностных лиц таможенных органов продолжать и улучшать свою деятельность [3].

Также Дж. Перри предложил стратегию и практику управления, которые укрепляют систему ценностей, связанных с государственной службой. Необходимо четко и ясно сформулировать миссию и видение государственной организации, в нашем случае таможенной службы, которые отражали бы мотивы деятельности персонала таможенных органов, и в дальнейшем смогли бы донести их до каждого должностного лица [5].

Также важной предпосылкой создания заинтересованности должностных лиц в результатах труда является обеспечение информацией о ценностях государственной службы тех людей, которые только поступили в таможенные органы, а также донесение до них того, что поведение должностных лиц на рабочем месте полностью отражает эти ценности [12]. Впоследствии этого можно привлечь молодые кадры, которые будут поддерживать внутриведомственные ценности [6].

В теории Дж. Перри присутствует определённая идея, которая может объяснить поведение должностных лиц государственной службы в той или иной ситуации. Однако все люди индивидуальны и теоретические знания не всегда могут помочь руководящему составу таможенных органов в принятии ими управленческих решений. Рассматриваемая концепция позволяет выявить основные виды стимулов, которые могут оказывать существенное влияние на мотивацию таможенных служащих [8].

Таким образом, чтобы повысить мотивацию труда персонала таможенных органов необходимо обеспечить для каждого должностного лица такие условия, которые будут улучшать дисциплину, стимулировать, способствовать реализации профессионального и творческого потенциала, воспитывать нравственные ценности и этические принципы служебной деятельности, что благотворным образом скажется на уровне результативности ведомства. Главными задачами системы управления персоналом в рамках

государственной службы в таможенных органах являются ориентация персонала на бескорыстное служение обществу, повышение уровня социальной эффективности, а также получение максимальной отдачи и достижение большей эффективности труда.

## Список литературы

1. Актуальные проблемы экономики таможенного дела: учебник / А.Я. Черныш, Е.А. Терехова, А.В. Павлова и др. — М.: Изд-во Российской таможенной академии, 2015. — 348 с.
2. Юсупова С.Я., Кнышов А.В., Блау С.Л., Симионов Р.Ю. Методологические аспекты контроллинга при осуществлении таможенных услуг: монография — М.: Изд-во Российской таможенной академии, 2016. — 200 с.
3. Кнышов А.В. Совершенствование системы показателей оценки деятельности таможенных органов, особенности ее разработки и применения: монография — М.: Изд-во Российской таможенной академии, 2016. — 164 с.
4. Андреева Д.А. Особенности мотивации государственных гражданских служащих в процессе оказания государственной услуги // Теория и практика сервиса: экономика, социальная сфера, технологии. — 2014. — №2. — С. 28-34.
5. Данилина М.В., Подлиннова А., Силаев А. Портрет государственного служащего: социальные и психологические аспекты // Гуманитарные научные исследования. — 2015. — № 1-2 (41). — С. 83-89.
6. Ирхин Ю. В. Современные системные управленческие компетенции и мотивации государственных служащих как фактор модернизации госслужбы [электронный ресурс]. — Режим доступа: <http://www.gosbook.ru/node/53948> (дата обращения: 03.06.17).
7. Perry J. Measuring Public Service Motivation: An Assessment of Construct Reliability and Validity // Journal of Public Administration Research and Theory. — 1996. — Vol. 6, № 1. — P. 5-22.
8. Кнышов А.В.; Попова Д.А. Анализ динамики уровня доходов руководящего состава центрального аппарата Федеральной таможенной службы России // NovaUm.Ru. — 2017. — № 6. — С. 128-133.
9. Кнышов А.В.; Попова П.А. Социальные льготы как мотивационный фактор эффективной деятельности федеральных государственных гражданских служащих таможенных органов // NovaUm.Ru. — 2017. — № 6. — С. 125-127.
10. Клитинова В.А.; Кнышов А.В. Возможность применения теории мотивации Портера–Лоулера в деятельности таможенных органов // NovaUm.Ru. — 2017. — № 6. — С. 122-124.
11. Кнышов А.В. Жизненные ценности как социальный феномен // Сборник: Таможня: история, теория, практика; материалы конференции «Неделя науки». Ростовский филиал Российской таможенной академии. — 2007. — С. 220-223.
12. Кнышов А.В. Подходы к теоретическому обоснованию эффективности таможенной деятельности // Исследование проблем таможенного дела: сборник статей аспирантов и соискателей. Российская таможенная академия. — 2011. — С. 15-19.

© Баклан И.С.; Кнышов А.В., 2017.



# ВОЗМОЖНОСТЬ ПРИМЕНЕНИЯ «ТЕОРИИ ПОСТАНОВКИ ЦЕЛЕЙ» В УПРАВЛЕНИИ ТАМОЖЕННЫМИ ОРГАНАМИ

07.06.2017

Баженова Елена Сергеевна

Российская таможенная академия, г. Люберцы;

Кнышов Александр Викторович (Кандидат экономических наук)

Российская таможенная академия, г. Люберцы

---

**Ключевые слова:** ПОСТАНОВКА ЦЕЛЕЙ; МОТИВАЦИЯ; ТАМОЖЕННЫЙ МЕНЕДЖМЕНТ; УПРАВЛЕНИЕ; ДОЛЖНОСТНЫЕ ЛИЦА; ТАМОЖЕННЫЕ ОРГАНЫ; ФЕДЕРАЛЬНАЯ ТАМОЖЕННАЯ СЛУЖБА РОССИИ; GOAL SETTING; MOTIVATION; CUSTOMS MANAGEMENT; OFFICERS; CUSTOMS BODIES; FEDERAL CUSTOMS SERVICE OF RUSSIA.

---

**Аннотация:** Статья посвящена вопросам анализа основ «теории постановки целей», получившей развитие в трудах таких известных учёных, как Эдвин Локк, Гэрри Латем, Дуглас МакГрегор и Питер Фердинанд Друкер. Обоснована необходимость применения разработанных авторами теоретических положений в практике управления должностными лицами таможенных органов России. Доказано, что постановка целей выступает необходимостью для формирования системы мотивации и повышения интенсивности труда таможенных служащих.

---

Труды учёных-последователей «теории постановки целей» основаны на умозаключении о необходимости следования персонала в своей работе конкретным и чётко поставленным целям организации. Для анализируемой теории справедливо допущение о том, что в случае своего выполнения данное требование в определённой степени мотивирует должностных лиц к выполнению своих профессиональных обязанностей [1]. основополагающим трудом «теории постановки целей» является статья «О теории мотивирования и стимулирования целями», опубликованная еще в 1968 году Эдвином Локком. Он предположил, что постановка целей является познавательным процессом, имеющим практическую полезность. А индивидуальные сознательные цели и намерения выступают в качестве первых детерминантов поведения отдельных личностей.

Серьезный вклад в разработку «теории постановки целей» внес Т. Райен, который делал акцент на роли намерений индивида при понимании мотивированного поведения [3]. Также ряд положений о целевом управлении был сформирован такими видными учёными, как Гэрри Латем, Дуглас Мак Грегор и Питер Фердинанд Друкер. Через несколько лет после того как Э. Локк опубликовал свою статью, Гэрри Латем взялся за изучение практической стороны вопроса постановки целей в рабочей среде. Результаты исследования полностью подтвердили то, о чем говорил Локк, тем самым была подтверждена чёткая зависимость качества работы от формулирования целей.

В 1990 году Э. Локк и Г. Латем опубликовали своё совместное исследование, получившее название «Теория постановки целей и выполнения работы». В этой книге авторы выделили три признака успешной постановки целей: самогенерацию (источник энергии является неотъемлемой частью организма); взаимосвязь «значение-значимость» (действия не только являются возможными, но и необходимы для выживания организма); взаимосвязь «цель-причинная обусловленность» (результатирующее действие вызвано целью) [2]. Э. Локк и Г. Латем описали трудности, с которыми могут столкнуться менеджеры при постановке целей, такие как психологические различия сотрудников, оценка среды и др. Также они сформулировали чёткие рекомендации по преодолению этих потенциальных трудностей, в первую очередь направленные на

совершенствование коммуникаций внутри коллектива, системы вознаграждения и на выработку конкретных стандартов поведения.

Теория фокусируется на вопросе о том, почему одни люди лучше выполняют рабочие задачи, чем другие. Если они равны в способностях и знаниях, тогда причина должна быть мотивационной [2]. «Теория постановки целей» подходит к проблеме мотивации с точки зрения объяснения индивидуальные различия результатов при выполнении задачи [3]. Теория утверждает, что самое простое и самое прямое мотивационное объяснение того, почему одни люди работают лучше, чем другие, — это то, что у них разные цели эффективности.

В «теории постановки целей» качество выполнения работы зависит от таких свойств целей как сложность, специфичность или конкретность, приемлемость, а также приверженность [6]. Сложность цели является предпосылкой повышения профессионализма должностных лиц таможенных органов. Как правило, чем сложнее цель, тем больше мотивация. Это легко объясняется с точки зрения психологии, поскольку простые цели не требуют от таможенных служащих повышения результатов труда, в то время как сложные заставляют приложить максимум усилий [14]. Специфичность или конкретность цели показывает количественную составляющую цели. Действительно, точность и определённости цели заведомо помогает таможенникам двигаться к желаемому результату [13]. Приемлемость характеризует степень восприятия должностными лицами поставленной цели и желание достигнуть её. И, наконец, приверженность рассматривается как готовность их к труду, в ходе выполнения работы она может возрастать или понижаться.

Удовлетворённость должностных лиц таможенных органов результатом – завершающий этап процесса постановки целей. Он ставит точку в процессе мотивации и закладывает начало следующему циклу, который состоит из семи этапов [7]:

1. Оценка ресурсов для достижения поставленных целей (организационных, людских, финансовых);
2. Определение сложности, специфичности поставленных целей;
3. Вовлечение подчинённых в процесс обсуждения целевых ориентиров;
4. Оценка приверженности трудового коллектива к поставленным целям;
5. Распределение обязанностей среди подчинённых в зависимости от степени приверженности целям;
6. Корректировка целей;
7. Анализ достижений целей, оценка результатов работы.

«Теория постановки целей» объясняет, что внутриличностные и внешние процессы определяют восприятие должностным лицом результатов [12]. Позитивные результаты удовлетворяют психологическое состояние человека, в то время как негативные расстраивают. Внутренние процессы отражают самооценку специалистом полученного результата на предмет достижения цели. Внешние процессы отражают оценку степени исполнения цели, даваемую таможенным ведомством. Когда реакция внешнего окружения положительна (благодарность руководства, продвижение по службе, повышение оплаты, похвалы коллег и т.п.), то это вызывает удовлетворение, отрицательная реакция ведёт к неудовлетворённости [8]. Признание заслуг должностного лица предполагает совокупный учёт количества и качества труда. Как следствие, постановка целей выступает необходимостью для формирования системы мотивации и повышения интенсивности труда таможенных служащих [9].

Практика показывает, что научные основы менеджмента необходимы для эффективного функционирования таможенной системы России. Желание людей прилагать усилия к выполнению работ возникает только в условиях уверенности в результатах. Соответственно, для оптимального формирования целей и выполнения задач, возложенных на таможенные органы Российской Федерации, важно знать основы теоретических положений управления [15]. В связи с этим сформировался особый вид менеджмента. Таможенный менеджмент — это особая разновидность менеджмента в государственной службе, связанная с реализацией задач в области таможенного дела как путём воздействия через принятие решений, так и путём повышения профессионализма и роста организованности таможенной системы [4]. Основными методами организационного воздействия в таможенных органах выступают нормирование и инструктирование [12]. Нормирование представляет собой установление норм и нормативов, служащих ориентиром в деятельности

должностных лиц таможенных органов, они устанавливают предельные границы. А инструктирование всегда выступает в форме методической, информационной помощи для успешного выполнения специалистами таможенного дела своей работы [5].

«Теория постановки целей» не даёт однозначного ответа на вопрос, кто должен ставить цели — руководитель или группа? Однако с практической точки зрения, на современном этапе к руководителям таможенных подразделений предъявляются высокие требования в области оперативности и качества принимаемых решений и методической базы управления [10]. Также спорно в «теории постановки целей» и то, как правильно осуществлять стимулирование: по конечным результатам или за конкретно проделанную работу? Практика свидетельствует, что есть необходимость в комбинации этих подходов. Относительно механизма мотивации в таможенных органах можно отметить, что он основан на административно-командных стимулах, которые чётко регламентируют труд таможенных служащих. То есть управление в такой структуре имеет распорядительную и исполнительную стороны, первая из которых стимулирует вторую [11].

Таким образом, нельзя преуменьшать значение «теории постановки целей» для таможенных органов. Наличие целей компенсирует неопределённость, а также является нормой для дальнейшего анализа и оценки полученных результатов. Уже сегодня таможенная система развивается в данных направлениях: детализирует и структурирует требования к должностным лицам, их профессионализму и базовым компетенциям.

## Список литературы

1. Locke EA. Toward a theory of task motivation and incentives // *Organizational Behavior & Human Performance*. – 1968. – No 3.
2. Ryan TA. *International behavior*. – New York: Ronald Press, 1970.
3. Ершов А.Д. *Менеджмент: учебное пособие*. – СПб.: РИО СПб. филиала РТА, 2007.
4. Макрусев В.В. *Таможенный менеджмент: учеб. пособие* – М: Троицкий мост, 2012.
5. Просянкин Н.Н., *Управление персоналом в таможенных органах: учебное пособие* – Владивосток: Изд-во Владивостокского филиала Российской таможенной академии, 2012 – 160 с.
6. Юсупова С.Я., Кнышов А.В., Блау С.Л., Симионов Р.Ю. *Методологические аспекты контроллинга при осуществлении таможенных услуг: монография* — М.: Изд-во Российской таможенной академии, 2016. — 200 с.
7. Кнышов А.В. *Совершенствование системы показателей оценки деятельности таможенных органов, особенности ее разработки и применения: монография* — М.: Изд-во Российской таможенной академии, 2016. — 164 с.
8. Кнышов А.В. *К вопросу об уточнении и интерпретации понятия деятельности таможенных органов // Исследование проблем таможенного дела: сборник статей аспирантов и соискателей. Российская таможенная академия. — 2012. — С. 53-57.*
9. Кнышов А.В. *Подходы к теоретическому обоснованию эффективности таможенной деятельности // Исследование проблем таможенного дела: сборник статей аспирантов и соискателей. Российская таможенная академия. — 2011. — С. 15-19.*
10. Кнышов А.В. *Оценка обеспеченности таможенной службы России трудовыми ресурсами за период 2000-2010 гг. // Таможенные, экономические и правовые аспекты функционирования таможенного союза: Материалы IV Международной научно-практической конференции молодых учёных. Российская таможенная академия, Ростовский филиал. — 2011. — С. 95-98.*
11. Юсупова С.Я., Кнышов А.В. *Контроллинг в таможенных органах России // Novation. — 2016. — № 3. — С. 151-153.*
12. Юсупова С.Я., Гамидуллаев С.Н., Кнышов А.В. *Контроллинг как элемент системы управления таможенными органами // Управленческий учет. — 2016. — № 11. — С. 26-33.*
13. Юсупова С.Я., Симионов Р.Ю., Кнышов А.В. *Контроллинг как инновационный метод развития системы таможенных органов // Инновационное развитие экономики. — 2016. — № 3-2 (33). — С. 39-42.*

14. Кнышов А.В.; Попова Д.А. Анализ динамики уровня доходов руководящего состава центрального аппарата Федеральной таможенной службы России // NovaUm.Ru. — 2017. — № 6. — С. 128-133.
15. Кнышов А.В.; Попова П.А. Социальные льготы как мотивационный фактор эффективной деятельности федеральных государственных гражданских служащих таможенных органов // NovaUm.Ru. — 2017. — № 6. — С. 125-127.

© Баженова Е.С.; Кнышов А.В., 2017.

# ПРИМЕНЕНИЕ В ДЕЯТЕЛЬНОСТИ ТАМОЖЕННЫХ ОРГАНОВ ИНСТРУМЕНТОВ СТИМУЛИРОВАНИЯ ТРУДА ДОЛЖНОСТНЫХ ЛИЦ

07.06.2017

Кнышов Александр Викторович (Кандидат экономических наук)

Российская таможенная академия, г. Люберцы;

Тарасова Виктория Сергеевна

Российская таможенная академия, г. Люберцы

---

**Ключевые слова:** МОРАЛЬНОЕ СТИМУЛИРОВАНИЕ; МАТЕРИАЛЬНОЕ СТИМУЛИРОВАНИЕ; МОТИВАЦИЯ; ДОЛЖНОСТНЫЕ ЛИЦА; ТАМОЖЕННЫЕ ОРГАНЫ; МОТИВ ТРУДА; ЗАРАБОТНАЯ ПЛАТА; ПООЩРЕНИЕ; MORAL INCENTIVES; FINANCIAL INCENTIVES; MOTIVATION; OFFICIALS; CUSTOMS AUTHORITIES; THE MOTIVE OF LABOR; WAGES; PROMOTION.

---

**Аннотация:** В статье проанализирована возможность применения для должностных лиц таможенных органов методов материального и морального стимулирования. Охарактеризованы действующие в таможенной практике способы поощрений персонала. Обоснована необходимость дальнейшего совершенствование системы мотивации труда должностных лиц таможенных органов.

---

Труд должностных лиц, к которым относятся сотрудники и государственные служащие, будет эффективен тогда, когда их личные и профессиональные интересы не противоречат поставленным перед Федеральной таможенной службой России (далее – ФТС России) целям. Должностные лица таможенных органов мотивированны, а значит заинтересованы в результатах труда, тем самым создаётся положительный прецедент, при котором достигаются ведомственные цели и удовлетворяются личные потребности. Соответственно, система мотивации в таможенных органах является инструментом сопряжения целей таможенных органов и личных целей отдельных служащих для наиболее полного удовлетворения интересов обеих сторон. В своем арсенале ведомственная система мотивации имеет перечень разнообразных способов воздействия на должностных лиц, анализу которых и будет посвящена данная статья.

Совершенствование системы мотивации труда сотрудников и государственных служащих является приоритетным направлением в развитии ФТС России [1]. Так как отсутствие четко выстроенной системы мотивации может привести к снижению результативности труда персонала таможенных органов. Для повышения эффективности работы ФТС России следует мотивировать кадры, так как они обладают рядом компетенций в выполняемой ими работе.

Система внутриведомственной мотивации очень важна, так как с ее помощью происходит стимулирование должностных лиц к выполнению работы, тем самым достигаются цели ведомства. Мотив труда – это побудительная причина трудовой деятельности индивида, вызванная его интересами и потребностями, удовлетворение которых возможно посредством получения благ, являющихся жизненной необходимостью, с наименьшими моральными и материальными издержками [8]. Выделяют несколько основополагающих мотивов труда [2,12]:

1. Мотив выгоды — подразумевает под собой получение вознаграждения за свою деятельность;
2. Мотив безопасности — указывает на стремление избегать опасных ситуаций в процессе труда;
3. Мотив удобства — выражает желание персонала таможенных органов выполнять свою деятельность в комфортных условиях;
4. Мотив удовлетворенности — проявляется в получении удовольствия от своей деятельности;

5. Мотив нивелирования — заставляет подстраиваться только принятых на работу должностных лиц под предъявляемые таможенной службой требования.

Каждый из перечисленных мотивов реализуется в таможенных органах через различные формы морального и материального стимулирования, к числу которых относятся: заработная плата, надбавки, льготы, премии, социальные льготы и т.д. [3]. Основной формой материального стимулирования является заработная плата. Заработная плата в таможенных органах – это мера трудового вклада, выраженная в денежных единицах, которая одновременно является мерой стоимости рабочей силы и мерой результативности труда, или денежный эквивалент трудового вклада в выполнение функций таможенного органа и стоимости рабочей силы должностного лица [7,11].

Основной формой морального стимулирования труда должностных лиц таможенных органов является поощрение, под которым понимается метод внешнего активного стимулирования [10]. На практике таможенных органов выделяют такие способы поощрения персонала, как [4,9]:

1. Медали (например, медаль ФТС России «За усердие», медаль ФТС России «За службу в таможенных органах»);
2. Нагрудные знаки (например, нагрудный знак ФТС России «Отличник таможенной службы», нагрудный знак «Ветеран таможенной службы»);
3. Почетные грамоты (например, почетная грамота ФТС России, почетная грамота Всероссийского Союза ветеранов таможенной службы (далее – ВСВТС));
4. Благодарности (например, благодарность руководителя ФТС России, благодарность председателя ВСВТС, благодарность начальника Центрального таможенного управления, благодарность начальника Центрального таможенного управления, благодарность начальника таможни);
5. Досрочное получение очередного звания;
6. Досрочное снятие дисциплинарного взыскания;
7. Доска почета.

Все перечисленные меры морального стимулирования осуществляются для достижения ведомством следующих задач [5,6]:

1. Признание труда служащих, добившихся значительных результатов, с целью дальнейшего стимулирования их деятельности;
2. Демонстрация отношения руководства к высоким результатам труда;
3. Популяризация результатов труда отдельных должностных лиц, получивших признание;
4. Апробация различных форм признания заслуг должностных лиц для повышения действенности системы мотивации;
5. Обеспечение морального подъема должностных лиц через соответствующую форму признания;
6. Обеспечение процесса повышения трудовой активности должностных лиц.

Таким образом, можно констатировать, что способы стимулирования труда должностных лиц разнообразны и ориентированы на повышение эффективности работы таможенных органов. Для повышения уровня эффективности работы таможенной службы РФ необходимо продолжить совершенствование системы мотивации труда должностных лиц таможенных органов, являющейся важнейшим фактором функционирования ведомства и перспектив ее развития. Главным критерием оценки эффективности работы таможенных органов являются результаты их деятельности в решении возложенных на них задач. В настоящий момент данные задачи системно выполняются в рамках морального и материального стимулирования должностных лиц таможенных органов.

---

## Список литературы

1. Федеральный закон от 27.07.2004 г. №79-ФЗ «О государственной гражданской службе Российской Федерации».

2. Актуальные проблемы экономики таможенного дела: учебник / А.Я. Черныш, Е.А. Терехова, А.В. Павлова и др. — М.: Изд-во Российской таможенной академии, 2015. — 348 с.
3. Юсупова С.Я., Кнышов А.В., Блау С.Л., Симионов Р.Ю. Методологические аспекты контроллинга при осуществлении таможенных услуг: монография — М.: Изд-во Российской таможенной академии, 2016. — 200 с.
4. Кнышов А.В. Совершенствование системы показателей оценки деятельности таможенных органов, особенности ее разработки и применения: монография — М.: Изд-во Российской таможенной академии, 2016. — 164 с.
5. Кнышов А.В. Жизненные ценности как социальный феномен // Сборник: Таможня: история, теория, практика; материалы конференции «Неделя науки». Ростовский филиал Российской таможенной академии. — 2007. — С. 220-223.
6. Кнышов А.В. Подходы к теоретическому обоснованию эффективности таможенной деятельности // Исследование проблем таможенного дела: сборник статей аспирантов и соискателей. Российская таможенная академия. — 2011. — С. 15-19.
7. Палицына Е.А. Мотивация персонала в таможенных органах // Современные научные исследования и инновации. — 2014. — № 10 — С.15.
8. Османова Е. В. Пути совершенствования мотивации трудовой деятельности в таможенных органах // Молодой ученый. — 2016. — №26. — С.371-373.
9. Юсупова С.Я., Кнышов А.В. Контроллинг в таможенных органах России // Novation. — 2016. — № 3. — С. 151-153.
10. Кнышов А.В.; Попова Д.А. Анализ динамики уровня доходов руководящего состава центрального аппарата Федеральной таможенной службы России // NovaUm.Ru. — 2017. — № 6. — С. 128-133.
11. Кнышов А.В.; Попова П.А. Социальные льготы как мотивационный фактор эффективной деятельности федеральных государственных гражданских служащих таможенных органов // NovaUm.Ru. — 2017. — № 6. — С. 125-127.
12. Клитинова В.А.; Кнышов А.В. Возможность применения теории мотивации Портера–Лоулера в деятельности таможенных органов // NovaUm.Ru. — 2017. — № 6. — С. 122-124.

© Кнышов А.В.; Тарасова В.С., 2017.

# ЭФФЕКТИВНОСТЬ ПРИМЕНЕНИЯ ТЕХНОЛОГИЙ ОБУЧЕНИЯ ПЕРСОНАЛА ПРИ СЕТЕВОМ ВЗАИМОДЕЙСТВИИ НА ПРИМЕРЕ ГАПОУ «НАБЕРЕЖНОЧЕЛНИНСКИЙ ПОЛИТЕХНИЧЕСКИЙ КОЛЛЕДЖ» И ПАО «КАМАЗ»

10.06.2017

Пивоварова Анастасия Сергеевна

Елабужский институт Казанского (Приволжского) федерального университета

---

**Ключевые слова:** ЭФФЕКТИВНОСТЬ; ОБУЧЕНИЕ ПЕРСОНАЛА; ТЕХНОЛОГИИ; СЕТЕВОЕ ВЗАИМОДЕЙСТВИЕ; EFFICIENCY; PERSONNEL TRAINING; TECHNOLOGY; NETWORK INTERACTION.

---

**Аннотация:** Образовательная среда в Российской Федерации является широким полем для изучения, анализа и внедрения инновационных процессов. Технологии обучения в современной практике основаны на плотном взаимодействии со специализированными организациями, с которыми заключаются особые контракты между компанией-партнером и образовательным учреждением. Именно поэтому в рамках представленной статьи проанализирована актуальная проблематика эффективности применения технологий обучения персонала при сетевом взаимодействии на примере ГАПОУ «Набережночелнинский политехнический колледж» и ПАО «Камаз».

---

Современный бизнес любого уровня не может существовать без полноценного взаимодействия между образовательными организациями и бизнес-структурами. Данная практика уже давно считается неотъемлемой частью ведения эффективного бизнеса во всех промышленно развитых странах, и Россия на данный момент находится в стадии технологического развития в первую очередь благодаря тесной кооперации между образовательными организациями и компаниями мирового значения.

Одним из наиболее ярких примеров по праву считается компания по производству грузовых автомобилей ПАО «Камаз». Эта компания сотрудничает сегодня и будет тесно взаимодействовать в долгосрочной перспективе с колледжами и университетами. Одним из самых востребованных поставщиков квалифицированных специалистов на рынок компании «Камаз» является ГАПОУ «Набережночелнинский политехнический колледж». Данный колледж расположен в городе Набережные Челны, и имеет своей функцией осуществлять подготовку и трудоустройство лучших выпускников в технологическом секторе республики.

ПАО «Камаз» уделяет достаточно большое внимание привлечению высококвалифицированного персонала, развитию профессионализма сотрудников для того, чтобы укрепить свои позиции на рынке.

В отчетном году в ПАО «Камаз» продолжается улучшение системы постоянного профессионального образования, которое включает подготовку и повышение квалификации персонала, руководителей и высшего менеджерского состава.

Благодаря взаимодействию между ГАПОУ «Набережночелнинский политехнический колледж» и ПАО «Камаз» работники компании «Камаз» получают интеллектуальное и профессиональное развитие, выявляются и отбираются талантливые рабочие на перспективу, адаптируются молодые специалисты.

Рассмотрим основные положения повышения квалификации в ГАПОУ «Набережночелнинский политехнический колледж»:



1. Повышение квалификации осуществляется по нескольким направлениям:
  - переподготовка и повышение квалификации;
  - содействие изучению процессов организации в условиях вступления России в ВТО;
  - непрерывное образование;
  - межкультурные коммуникации.
2. Срок обучения длится, как правило, около 9 месяцев;
3. Специалисты ПАО «Камаз» получают теоретические знания, однако, практическим отдается ключевое значение;
4. Углубленное изучение иностранного языка (в основном, английского);
5. Работа с базами данных (MA, Microsoft SQL).

Основным преимуществом такого сотрудничества считается строгая ориентация на цели ПАО «Камаз». За счет того, что разработчики курсов, практикумов и тренингов ориентируются на цели заказчика, слушатели образовательного курса обучаются исключительно в соответствии со стратегией развития ПАО «Камаз», приобретают именно те знания, умения и навыки, которые в дальнейшем помогут им качественнее выполнять свою работу на ПАО «Камаз».

На сегодняшний день к работникам ПАО «Камаз» предъявляются огромные требования: знание английского языка, способность к самостоятельной организации, ответственность, коммуникабельность – являются объективным требованием при принятии на определенную должность.

В соответствии с данным принципом ГАПОУ «Набережночелнинский политехнический колледж» разрабатывает специальные технологии обучения. Благодаря данным технологиям сетевая форма реализации образовательной программы обеспечивает возможность наиболее эффективно осваивать работникам образовательную программу.

Целью взаимодействия ГАПОУ «Набережночелнинский политехнический колледж» и ПАО «Камаз» считается задействование взаимодополняющего потенциала участников сети, большой учет требований работодателей, подготовка профессиональных кадров, которые лучше ориентируются в международном сотрудничестве, развитие научной и исследовательской составляющей компетенции.

Сетевая форма обучения в основном заключается в повышении качества образования и аккумулировании лучшего опыта ведущих организаций. Основными задачами сетевого обучения считаются:

- подготовка кадров с уникальными навыками, которые востребованы на ПАО «Камаз»;
- повышение качества образования благодаря взаимодействию ресурсов компании по приоритетным отраслям развития;
- внедрение лучших образцов отечественных и зарубежных практик в образовательном процессе для развития прикладного исследования.

Следовательно, сетевое взаимодействие колледжа с работодателями в процессе профессиональной подготовки кадров помогает обеспечить формирование у молодых специалистов ориентацию на инновационное обновление в сфере, повышенный уровень профессиональных качеств, возможность делать прогнозы изменения производства, способность разрабатывать, оценивать и внедрять инновационные возможности, развивать высокий уровень творческого мышления, социальной приспособленности к производственному процессу.

На сегодняшний день огромное влияние имеет система образования, которая значительно воздействует на производительность труда. Для решения проблемы недостатка трудового потенциала в условиях кризиса в экономическом плане, основной целью ПАО «Камаз» считается непрерывное увеличение уровня квалификации рабочих общества в соответствии с постоянным изменением производственных и социальных условий, создание высокого профессионализма, мышления. Обучение происходит на основе постоянного изучения потребностей общества.

За 2016 год разными формами обучения в ГАПОУ «Набережночелнинский политехнический колледж» было охвачено 312 работников. Наличие образования помогает использовать более высокие технологии, конструкции и автоматизацию труда работников, усовершенствование техники и технологии производства. Чем выше культурный и технический уровень и квалификация персонала, тем быстрее они смогут освоить новую технику и технологию.

При формировании мероприятий по повышению производительности труда на ПАО «Камаз» учитывают текучесть кадров, так как большая «текучка» персонала негативно сказывается на результате работы организации.

На основании исследований, перед увольнением в течение месяца производительность труда уменьшается примерно на 13%, а у нового персонала производительность труда меньше на 5,5%. Благодаря обучению персонала производительность труда может увеличиться в месяц на 6,9%, что является достаточно хорошим показателем. Это происходит за счет того, что персонал повышает свою квалификацию, обучается новым технологиям и, соответственно, меньше тратит времени на выполнение определенной работы, что значительно увеличивает производительность.

Также за счет создания благоприятной среды вокруг работника производительность увеличивается на 17,5%. Под благоприятной средой стоит понимать наличие необходимого материала для работы, рабочего места, в соответствии с квалификацией работника и его профессионализма. Таким образом, многие служащие и руководители будут стремиться к повышению квалификации для наиболее комфортных условий при работе.

На данный момент существуют следующие технологии обучения персонала ПАО «Камаз» в ГАПОУ «Набережночелнинский политехнический колледж»:

1. использование ИТ-систем в процессе обучения;
2. удаленное обучение на платформе Blackboard;
3. лучшие методики обучения по системе “best practicies”.

На наш взгляд, для обучения персонала ПАО «Камаз» в ГАПОУ «Набережночелнинский политехнический колледж» и улучшения качества образования, можно применять следующие технологии:

- 1) автоматизировать управление учебным процессом;
- 2) позволить организовать постоянное взаимодействие между каждым участником образовательного процесса;
- 3) применять технологии модульного, проектного обучения;
- 4) направлять обучение персонала на самостоятельную разработку определенных ситуаций;
- 5) применять дискуссии во время учебного процесса.

Благодаря применению данных технологий, персоналу компании будет намного проще обучаться и повышать свою квалификацию. Взаимодействие всех сотрудников заключается в обмене опытом и знаний. Во время обучения персонала в ГАПОУ «Набережночелнинский политехнический колледж» основная направленность деятельности заключается в усвоении сотрудниками необходимых знаний и умений, которые в дальнейшем улучшат производительность всей компании. При применении всех рекомендаций, можно добиться слаженной и эффективной работы на протяжении всего процесса реализации продукции и услуг. Взаимодействие компаний и учебных учреждений во многом находят преимущества и заставляют развиваться и тех, и других в равной степени.

Подводя итог, можно с полной уверенностью утверждать, что компания, как «Камаз» не может полноценно и многосторонне развиваться без теснейшего взаимодействия с ведущими научными и учебными центрами республики. Именно на это и направлены научно-технические связи между бизнес-структурами и учебными конгломератами в долгосрочной и краткосрочной перспективе для развития экономики республики и осуществления многочисленных социально-экономических программ.

## Список литературы

1. Матушкин, Н. Н. Роль междисциплинарного компонента образовательных программ, реализующих компетентностную парадигму / Н. Н. Матушкин, И. Д. Столбова // Инновации в образовании. — 2010. — № 11. — С. 5—17.
2. Петров, В. Ю. Проблемы развития межвузовской кооперации в сфере подготовки научных кадров / В. Ю. Петров, Т. А. Кузнецова, С. И. Пахомов // Университетское управление: практика и анализ. — 2014. — № 3. — С. 14—20.
3. Шевелев, Н. А. Организация образовательной среды вуза на основе дистанционного обучения / Н. А. Шевелев, Т. А. Кузнецова // Высш. образование в России. — 2011. — № 7. — С. 88—94.
4. CISCO Internetworking Technology Handbook [Электронный ресурс]. — Режим доступа: <http://www.cisco.com/en/US/docs/internetworking/technology/handbook/Bridging-Basics.html>.

© Пивоварова А.С., 2017.

# МЕТОДИЧЕСКИЙ АППАРАТ МОТИВАЦИИ ДОЛЖНОСТНЫХ ЛИЦ ТАМОЖЕННЫХ ОРГАНОВ РОССИИ

17.06.2017

Кнышов Александр Викторович (Кандидат экономических наук)

Российская таможенная академия, г. Люберцы;

Лемак Анастасия Сергеевна

Российская таможенная академия, г. Люберцы

---

**Ключевые слова:** ДОЛЖНОСТНЫЕ ЛИЦА ТАМОЖЕННЫХ ОРГАНОВ; СОТРУДНИКИ; ГОСУДАРСТВЕННЫЕ СЛУЖАЩИЕ; МОТИВАЦИЯ; СТИМУЛИРОВАНИЕ; МАТЕРИАЛЬНЫЕ МЕТОДЫ; ДЕНЕЖНОЕ СОДЕРЖАНИЕ; НЕМАТЕРИАЛЬНЫЕ МЕТОДЫ; OFFICIALS OF THE CUSTOMS SERVICE; EMPLOYEES; CIVIL SERVANTS; MOTIVATION; STIMULATION; MATERIAL METHODS; SALARIES; NON-MONETARY MEASURES.

---

**Аннотация:** В данной статье проанализирован реализуемый в практике таможенных органов методический аппарат мотивации должностных лиц. Предполагается, что в целях достижения оптимального уровня стимулирования труда должностных лиц таможенных органов необходимо использовать современные методы материальной и нематериальной мотивации.

---

Система мотивации должностных лиц таможенных органов предназначена для побуждения в достижении целей Федеральной таможенной службы России (далее – ФТС России) через удовлетворение личных потребностей. Рассматривая перечень методов мотивации коллективов таможенных органах, стоит отметить, что они различаются по своему наполнению в зависимости от того, к какой категории персонала относится то или иное должностное лицо, а именно, к сотрудникам, федеральным государственным гражданским служащим (далее – ФГГС) или работникам бюджетной сферы.

Методы мотивации персонала таможенных органов можно формально классифицировать на материальные и нематериальные [7]. Данные способы мотивации имеют дальнейшую детализацию, как это указано в таблицах 1 и 2. Полный перечень материальных и нематериальных методов мотивации применительно к категории сотрудников таможенных органов сформулирован в Федеральном законе от 21.07.1997 № 114-ФЗ «О службе в таможенных органах РФ» [1], а применительно к категории ФГГС установлен в Федеральном законе от 27.07.2004 № 79-ФЗ «О государственной гражданской службе Российской Федерации» [2].

К материальным методам мотивации сотрудников таможенных органов относят их денежное довольствие, которое складывается из четырёх элементов: месячного оклада по специальному званию; месячного оклада по занимаемой должности; надбавок к должностному окладу; дополнительных выплат (ежегодные, ежеквартальные, месячные, разовые) (см. табл. 1) [15]. В настоящее время оклады по штатным должностям сотрудников таможенных органов и оклады по специальным званиям установлены в соответствии с Постановлением Правительства РФ от 25.01.2013 № 41 «Об установлении окладов месячного денежного содержания сотрудникам таможенных органов Российской Федерации» [3].

Оклад по занимаемой должности и специальному званию составляет оклад денежного содержания, который представляет собой базу для расчёта надбавок и дополнительных выплат [19]. Размеры такого рода выплат устанавливаются дифференцированно, в зависимости от сложности, объёма и важности задач, выполняемых сотрудниками. С помощью надбавок и дополнительных выплат компенсируются

дополнительные затраты труда сотрудников, они устанавливаются приказом по таможенному подразделению и по конкретным сотрудникам в соответствии с нормами федерального законодательства России [16].

Оклад месячного денежное содержание гражданского служащего состоит из месячного оклада в соответствии с замещаемой им должностью гражданской службы и месячного оклада в соответствии с присвоенным ему классным чином гражданской службы [14]. Также ФГГС имеют право на получение надбавок к должностному окладу и иных дополнительных выплат.

Таблица 1

**Материальные методы мотивации должностных лиц таможенных органов**

Материальные методы мотивации должностных лиц таможенных органов		Категории должностных лиц таможенных органов	Сотрудники (согласно Федеральному закону от 21.07.1997 № 114-ФЗ)	ФГГС (согласно Федеральному закону от 27.07.2004 № 79-ФЗ)	
Состав денежного довольствия (денежного содержания) должностных лиц таможенных органов	Месячный оклад по специальному званию		+	-	
	Месячный оклад в соответствии с замещаемой должностью		+	-	
	Надбавки к должностному окладу сотрудников	ежемесячная надбавка к окладу денежного содержания за стаж службы (выслугу лет)		+	-
		ежемесячная надбавка к должностному окладу за квалификационное звание		+	-
		ежемесячная надбавка к должностному окладу за особые условия службы		+	-
		ежемесячная надбавка к должностному окладу за работу со сведениями, составляющими государственную тайну		+	-
		надбавка к должностному окладу за		+	-

		выполнение задач, связанных с риском (повышенной опасностью) для жизни и здоровья в мирное время		
	Месячный оклад за классный чин		–	+
	Месячный оклад по занимаемой должности		–	+
Надбавки к должностному окладу ФГГС	ежемесячная надбавка к должностному окладу за выслугу лет на гражданской службе		–	+
	ежемесячная надбавка к должностному окладу за особые условия гражданской службы		–	+
	ежемесячная процентная надбавка к должностному окладу за работу со сведениями, составляющими государственную тайну		–	+
Дополнительные выплаты (ежегодные, ежеквартальные, месячные, разовые)	премии за добросовестное выполнение служебных обязанностей		+	–
	поощрительные выплаты за особые достижения в службе		+	–
	районные коэффициенты, коэффициенты за службу в высокогорных районах, в пустынных и безводных местностях,		+	–

		процентные надбавки за службу в районах Крайнего Севера, приравненных к ним местностях и других местностях с неблагоприятными климатическими или экологическими условиями, в том числе отдаленных		
		единовременная выплата при предоставлении ежегодного оплачиваемого отпуска и материальной помощи	+	+
		премии за выполнение особо важных и сложных заданий	-	+
		ежемесячное денежное поощрение	-	+
		другие дополнительные выплаты	+	+

Как можно судить их таблицы 1 элементы материального поощрения должностных лиц таможенных органов являются разнообразными. Во многом, необходимость такого рода сложной системы стимулирования труда таможенных служащих обусловлена тем фактом, что их деятельность связана с высокой степенью ответственности за экономическую безопасность России, всемерное укрепление и развитие общественного и государственного строя, что требует для должностных лиц высокого уровня социального обеспечения (см. табл. 1) [12].

Однако использование ведомством только материальных методов мотивации персонала не может привести к желаемой заинтересованности должностных лиц в результатах их труда. В сфере деятельности таможенных органов происходит усложнение задач, что требует от должностных лиц личностного и профессионального роста, повышения образовательного и культурного уровня, развития интеллектуальных и творческих способностей [13]. Помимо материального стимулирования для должностных лиц в таможенных органах целесообразно применять также и нематериальные методы мотивации.

В настоящее время нематериальным методам отводится значительное внимание, они выступают инструментами безупречного выполнения специалистами должностных обязанностей, успешного выполнения заданий особой важности и сложности, обеспечения экономической безопасности Российской Федерации [11]. Безусловно, к нематериальным методам мотивации относят возможность продвижения по карьерной лестнице, положительную рабочую атмосферу, моральное удовлетворение от своей работы и др. [17].

Таблица 2

**Нематериальные методы мотивации должностных лиц таможенных органов**

Категории должностных лиц таможенных органов	Сотрудники (согласно Федеральному закону от 21.07.1997 № 114-ФЗ)	ФГГС (согласно Федеральному закону от 27.07.2004 № 79-ФЗ)
Нематериальные методы мотивации должностных лиц таможенных органов		
Дополнительные ежегодные отпуска	+	-
Обучение	+	+
Объявление благодарности	+	+
Награждение почетными грамотами	+	+
Награждение нагрудными знаками и медалями ФТС России	+	-
Награждение именованным оружием	+	-
Присвоение очередного специального звания на ступень выше соответствующего занимаемой должности	+	-
Поощрение Правительства Российской Федерации	-	+
Присвоение почетных званий Российской Федерации	-	+
Поощрение Президента Российской Федерации	-	+
Награждение знаками отличия Российской Федерации	-	+
Награждение орденами и медалями Российской Федерации	-	+
Иные виды поощрения и награждения государственного органа	-	+

Как видно из таблицы 2, в числе поощрений есть и такие виды, которые имеют достаточную материальную ценность – например, награждение ценным подарком, материальное поощрение Правительства и Президента Российской Федерации и т.п. Однако при всей, казалось бы, очевидности материальной ценности предусмотренных способов мотивации, изначально в них закладывается, прежде всего, огромная моральная смысловая нагрузка [10]. И это не случайно, поскольку, поощрение по своей сути должно отображать степень оценки коллективом и руководством подразделения уровень эффективности служебной деятельности отдельно взятого должностного лица, а также его значимость и роль в коллективе [18].

Порядок применения большинства поощрений для сотрудников таможенных органов установлен отдельными нормативными правовыми актами ФТС России (см. табл. 2). Правила премирования сотрудников регламентируются нормами Федерального закона от 30.12.2012 № 283-ФЗ «О социальных гарантиях сотрудникам некоторых федеральных органов исполнительной власти и внесении изменений в отдельные законодательные акты Российской Федерации» и Приказом ФТС России от 07.04.2014 № 649 «Об утверждении Порядка обеспечения денежным довольствием сотрудников таможенных органов Российской Федерации» [4,5].



Правила награждения почётной грамотой, нагрудными знаками и медалями ФТС России определены в Приказе ФТС России от 1.10.2004 № 97 «Об утверждении Положений о наградах и Почётной грамоте Федеральной таможенной службы и Положений о нагрудных знаках и медалях ФТС России» [6]. Почётными грамотами, нагрудными знаками и медалями награждаются должностные лица, работники таможенных органов, а также сами таможенные органы РФ, учреждения, подведомственные ФТС России, и их работники за достигнутые выдающиеся результаты в работе по защите экономических интересов и обеспечению экономической безопасности РФ [8].

Поощрение и награждение гражданского служащего – это, прежде всего, оказание ему почёта, признание его заслуг, влекущее, как правило, за собой правовые и материальные поощрения. Высшими формами поощрения ФГТС являются почётные звания Российской Федерации, знаки отличия РФ, а также ордена и медали РФ. Гражданские служащие имеют возможность быть награждёнными Почётной грамотой Правительства Российской Федерации за особые заслуги в содействии проведения экономической и социальной политики государства [20].

Далее проанализирована динамика применения нематериальных методов мотивации персонала таможенной службы за период 2009-2015 гг. Исходные данные были взяты из размещённых на официальном сайте ФТС России материалов, в частности из сборников результатов работы ФТС России за период 2009-2015 гг. [21].

**Таблица 3**

**Динамика результатов нематериальных форм мотивации должностных лиц таможенных органов за период 2009-2015 гг. [21]**

Год	Количество выданных государственных наград	Количество выданных ведомственных наград	Количество досрочно присвоенных специальных званий
2015	37	11 900	221
2014	21	11 500	219
2013	14	10500	168
2012	49	12000	236
2011	15	8 978	302
2010	4	7 900	237
2009	35	10 889	320

Из представленных в таблице 3 данных можно заметить, что годом с наименьшим количеством выданных государственных и ведомственных наград был 2010 г. – 4 и 7900 штук соответственно, в свою очередь, 2013 год характеризуется наименьшим количеством досрочно присвоенных специальных званий – 168 раз. При этом в 2012 год было выдано наибольшее количество выданных государственных и ведомственных наград – 49 и 12000 штук соответственно. А по количеству досрочно присвоенных специальных званий лидирует 2009 год – 320 раз.

В целом наблюдается положительная динамика поощрений и награждений, начиная с 2014 года. Данная тенденция является результатом работы по оптимизации структуры и численности таможенных органов, а также в рамках решений о сокращении на 10% расходов на текущее финансирование федеральных органов исполнительной власти (в том числе на оплату труда), а также в соответствии с введением в действие Постановления Правительства Российской Федерации от 11.12.2015 № 1353 «О предельной численности и фонде оплаты труда федеральных государственных гражданских служащих и работников, замещающих должности, не являющиеся должностями федеральной государственной гражданской службы, центральных

аппаратов и территориальных органов федеральных органов исполнительной власти, а также о признании утратившими силу некоторых актов Правительства Российской Федерации» [9].

Таким образом, в условиях оптимизации структуры и численности таможенных органов проблема актуализации методов мотивации должностных лиц является важным направлением развития таможенной службы. В целях достижения оптимального уровня стимулирования труда должностных лиц таможенных органов необходимо использовать современные методы материальной и нематериальной мотивации. Для повышения эффективности деятельности таможенных органов необходимо уделить особое внимание совершенствованию нематериальных методов мотивации, к числу которых относятся награждения почетными грамотами, государственными и ведомственными наградами, нагрудными знаками и досрочное присвоение специальных званий.

## Список литературы

1. Федеральный закон от 21.07.1997 № 114-ФЗ «О службе в таможенных органах РФ».
2. Федеральный закон от 27.07.2004 № 79-ФЗ «О государственной гражданской службе Российской Федерации».
3. Постановление Правительства РФ от 25.01.2013 № 41 «Об установлении окладов месячного денежного содержания сотрудникам таможенных органов Российской Федерации».
4. Федеральный закон от 30.12.2012 № 283-ФЗ «О социальных гарантиях сотрудникам некоторых федеральных органов исполнительной власти и внесении изменений в отдельные законодательные акты Российской Федерации».
5. Приказ ФТС России от 07.04.2014 № 649 «Об утверждении Порядка обеспечения денежным довольствием сотрудников таможенных органов Российской Федерации».
6. Приказ ФТС России от 1.10.2004 № 97 «Об утверждении Положений о наградах и Почётной грамоте Федеральной таможенной службы и Положений о нагрудных знаках и медалях ФТС России».
7. Просянкин Н.Н. Управление персоналом в таможенных органах: учебное пособие — Владивосток: РИО Владивостокского филиала Российской таможенной академии, 2012. — 118 с.
8. Актуальные проблемы экономики таможенного дела: учебник / А.Я. Черныш, Е.А. Терехова, А.В. Павлова и др. — М.: Изд-во Российской таможенной академии, 2015. — 348 с.
9. Юсупова С.Я., Кнышов А.В., Блау С.Л., Симионов Р.Ю. Методологические аспекты контроллинга при осуществлении таможенных услуг: монография — М.: Изд-во Российской таможенной академии, 2016. — 200 с.
10. Кнышов А.В. Совершенствование системы показателей оценки деятельности таможенных органов, особенности ее разработки и применения: монография — М.: Изд-во Российской таможенной академии, 2016. — 164 с.
11. Кнышов А.В. Жизненные ценности как социальный феномен // Сборник: Таможня: история, теория, практика; материалы конференции «Неделя науки». Ростовский филиал Российской таможенной академии. — 2007. — С. 220-223.
12. Кнышов А.В. Подходы к теоретическому обоснованию эффективности таможенной деятельности // Исследование проблем таможенного дела: сборник статей аспирантов и соискателей. Российская таможенная академия. — 2011. — С. 15-19.
13. Юсупова С.Я., Кнышов А.В. Контроллинг в таможенных органах России // Novation. — 2016. — № 3. — С. 151-153.
14. Юсупова С.Я., Гамидуллаев С.Н., Кнышов А.В. Контроллинг как элемент системы управления таможенными органами // Управленческий учет. — 2016. — № 11. — С. 26-33.
15. Юсупова С.Я., Симионов Р.Ю., Кнышов А.В. Контроллинг как инновационный метод развития системы таможенных органов // Инновационное развитие экономики. — 2016. — № 3-2 (33). — С. 39-42.
16. Юсупова С.Я., Макрусев В.В., Бойкова М.В. Инновация в системе контроллинга // Управление экономическими системами: электронный научный журнал. — 2017. — № 2 (96). — С. 13.

17. Бойкова М.В. К вопросу об уровнях исследования таможенного администрирования // Вестник Московского государственного областного университета. Серия: Экономика. — 2015. — № 1. — С. 30-35.
18. Кнышов А.В.; Попова Д.А. Анализ динамики уровня доходов руководящего состава центрального аппарата Федеральной таможенной службы России // NovaUm.Ru. — 2017. — № 6. — С. 128-133.
19. Кнышов А.В.; Попова П.А. Социальные льготы как мотивационный фактор эффективной деятельности федеральных государственных гражданских служащих таможенных органов // NovaUm.Ru. — 2017. — № 6. — С. 125-127.
20. Клитинова В.А.; Кнышов А.В. Возможность применения теории мотивации Портера–Лоулера в деятельности таможенных органов // NovaUm.Ru. — 2017. — № 6. — С. 122-124.
21. Официальный сайт Федеральной таможенной службы. — Режим доступа: <http://www.customs.ru> (дата обращения: 11.06.2017).

© Кнышов А.В.; Лемак А.С., 2017.

# ПРИМЕНЕНИЕ ТЕОРИИ СПРАВЕДЛИВОСТИ Д.С. АДАМСА В СИСТЕМЕ МОТИВАЦИИ ДОЛЖНОСТНЫХ ЛИЦ ТАМОЖЕННЫХ ОРГАНОВ РОССИИ

21.06.2017

Кнышов Александр Викторович (Кандидат экономических наук)

Российская таможенная академия, г. Люберцы;

Санчирова Альмина Валерьевна

Российская таможенная академия, г. Люберцы

---

**Ключевые слова:** ТЕОРИЯ СПРАВЕДЛИВОСТИ Д.С. АДАМСА; МОТИВАЦИЯ; ДОЛЖНОСТНЫЕ ЛИЦА ТАМОЖЕННЫХ ОРГАНОВ; МАТЕРИАЛЬНОЕ ВОЗНАГРАЖДЕНИЕ; ВХОДЫ И ВЫХОДЫ ТЕОРИИ СПРАВЕДЛИВОСТИ; ЭТАЛОНЫ ЗАРАБОТНОЙ ПЛАТЫ; THEORY OF JUSTICE D.S. ADAMS; MOTIVATION; OFFICIALS OF CUSTOMS SERVICE; FINANCIAL REWARD; INPUTS AND OUTPUTS OF A THEORY OF JUSTICE; STANDARDS OF WAGES.

---

**Аннотация:** В статье проанализированы основные положения теории справедливости Джона Стейси Адамса. Рассмотрены взаимосвязи получаемого должностным лицом вознаграждения с величиной затраченных усилий и размером заработной платы других коллег. Обоснована возможность применения рассматриваемой теории в системе мотивации должностных лиц таможенных органов России.

---

В настоящее время в таможенной сфере сложилась ситуация, когда значительное количество должностных лиц, прикладывая большие трудовые усилия и обладая высокой квалификацией, ощущают несправедливость по отношению к распределению материальных средств оплаты труда. Именно поэтому так важно применять в практике мотивации должностных лиц таможенных органов теорию равенства (или теорию справедливости) Д.С. Адамса.

Эту теорию в 60-е гг. XX столетия разработал американский учёный Джон Стейси Адамс по результатам исследований, проведенных им в компании «Дженерал Электрик» в г. Кротонвилле. Согласно теории справедливости Д.С. Адамса, основная роль в выполнении работы и получении удовлетворения от труда принадлежит степени справедливости (или несправедливости), которую ощущают работники в конкретной ситуации при выполнении своих профессиональных обязанностей [4]. Если специалист чувствует, что соотношение отдачи, которую он получает, к его вкладу в выполнение работы является неравным по сравнению с вкладом других работников, то в связи с этим у него возникает внутриличностное ощущение несправедливости [8].

Согласно положениям анализируемой теории, важнейшим мотивирующим фактором выступает внутреннее ощущение справедливости соотношения внесенного вклада и полученного вознаграждения. При этом под внесенным вкладом понимаются не только напрямую затраченные усилия, но и опыт, стаж в конкретном подразделении, эффективность труда и т.д., а под полученным вознаграждением – не только материальное, но и моральное вознаграждение, например, похвала, продвижение по службе, уровень доверия и прочее [1]. Д.С. Адамс называет внесенный вклад входом, а полученное вознаграждение выходом (см. рис. 1).

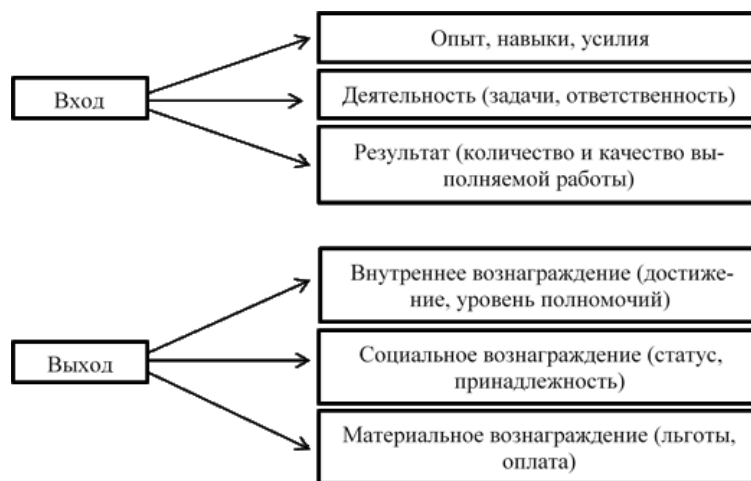

**Рис. 1. Входы и выходы теории справедливости Д.С. Адамса**

Возможны пять реакций должностного лица таможенного органа на состояние неравенства (несправедливости) [5]:

- может потребовать увеличения вознаграждения за счет повышения оплаты труда, улучшения условий труда, продвижения по службе;
- может разувериться в своих способностях и возможностях, считая, что оплата соответствует его возможностям;
- может изменить для себя объект сравнения, заменив лицо или группу лиц на более подходящие для него с точки зрения их способностей и личностных качеств;
- может перейти в другое подразделение или же совсем уйти из ведомства.

При определении объекта сравнения важно определиться с «эталоном», с которым должностное лицо таможенного органа сравнивает себя [11]. «Эталон» представляет собой важную переменную в теории справедливости. «Эталонами» могут выступать коллеги, занятые на аналогичных работах в том же подразделении, а также друзья, соседи. Иными словами, общаясь с другими людьми, читая газеты и журналы, специалист получает информацию об уровне заработной платы в аналогичных его занятости сферах труда, на основе которой он осуществляет сравнительный анализ получаемых доходов с доходами других людей. Выбор «эталонов» осуществляется на основе информации о них, а также уместности и целесообразности их использования [10].

Возможны три варианта сравнения должностным лицом своей заработной платы с доходами других: недоплата, справедливая оплата и переплата [9]. Когда специалист считает, что ему недоплачивают, он часто начинает работать менее интенсивно. Но более важен другой вывод С. Адамса, согласно которому, если должностное лицо считает, что ему переплачивают, то никакой особенной благодарности у него не возникает, а если возникает, то очень ненадолго, причем интенсивность усилий через некоторое время снова снижается [6].

Исходя из этого, руководитель таможенного органа должен понимать, что [2]:

- необходимо систематически наблюдать за тем, считают ли подчиненные должностные лица, что к ним относятся справедливо;
- подчиненные должностные лица должны знать стандарты руководителя по определению их вклада в общую работу и уровня награды за успешный труд;
- подчиненных должностные лица больше всего интересует не абсолютный уровень их награды, а сравнение её величины с поощрениями коллег.

В случае возникновения спорных ситуаций руководителю требуется убедить должностное лицо в том, что его вклад меньше, чем вклад его коллеги. Поскольку восприятие и оценка справедливости носят относительный, а не абсолютный характер, то на практике руководитель должен объяснять, почему существует

разница в вознаграждениях [3]. При этом важно донести до должностного лица, в чем заключается разница во вкладах и каким образом оно может получать такое же вознаграждение. В этом случае справедливость будет восстановлена, а специалист замотивирован на увеличение своего вклада в будущем [12].

Конечно, теория справедливости Д.С. Адамса не является совершенной, так как не ясно, как происходит выбор «эталона» и определяются вклады и результат [7]. Но, тем не менее, по мнению многих исследователей в области мотивации, несмотря на указанные проблемы, теория справедливости подтверждается результатами многочисленных исследований и является важным механизмом мотивации персонала в труде руководителя.

Таким образом, теория С. Адамса исходит из того, что специалист, во-первых, склонен сопоставлять полученное вознаграждение с величиной затраченных усилий, и, во-вторых, сравнивает свою заработную плату с вознаграждением других коллег, выполняющих более или менее сходную работу. Должностные лица таможенных органов ориентируются на комплексную оценку вознаграждения, однако оплата труда играет в ней важную, но не определяющую роль. Поэтому задачей руководящего состава таможенной службы является не только обеспечение справедливого распределения средств вознаграждения, но и получение сведений о том, считают ли подчинённые вознаграждение справедливым.

---

## Список литературы

1. Мотивация и стимулирование трудовой деятельности: учебник и практикум для академического бакалавриата / под общ. ред. С.Ю. Трапицына. — М.: Издательство Юрайт, 2017. — 314 с.
2. Соломанидина Т.О., Соломанидин В.Г. Мотивация и стимулирование трудовой деятельности: учебник и практикум для академического бакалавриата. — 3-е изд., перераб. и доп. — М.: Издательство Юрайт, 2017. — 323 с.
3. Лобанова Т. Н. Мотивация и стимулирование трудовой деятельности: учебник и практикум для академического бакалавриата. — М.: Издательство Юрайт, 2016. — 482 с.
4. Актуальные проблемы экономики таможенного дела: учебник / А.Я. Черныш, Е.А. Терехова, А.В. Павлова и др. — М.: Изд-во Российской таможенной академии, 2015. — 348 с.
5. Юсупова С.Я., Кнышов А.В., Блау С.Л., Симионов Р.Ю. Методологические аспекты контроллинга при осуществлении таможенных услуг: монография — М.: Изд-во Российской таможенной академии, 2016. — 200 с.
6. Кнышов А.В. Совершенствование системы показателей оценки деятельности таможенных органов, особенности ее разработки и применения: монография — М.: Изд-во Российской таможенной академии, 2016. — 164 с.
7. Бойкова М.В. Совершенствование теории администрирования: монография — М.: Изд-во Российской таможенной академии, 2013. — 95 с.
8. Кнышов А.В. Жизненные ценности как социальный феномен // Сборник: Таможня: история, теория, практика; материалы конференции «Неделя науки». Ростовский филиал Российской таможенной академии. — 2007. — С. 220-223.
9. Кнышов А.В. Подходы к теоретическому обоснованию эффективности таможенной деятельности // Исследование проблем таможенного дела: сборник статей аспирантов и соискателей. Российская таможенная академия. — 2011. — С. 15-19.
10. Бойкова М.В., Громенко О.А. Таможенное администрирование в современных интеграционных процессах // Сборник статей международной научно-практической конференции в 4 частях: Проблемы и перспективы развития науки в России и мире. — 2017. — С. 33-36.
11. Клитинова В.А.; Кнышов А.В. Возможность применения теории мотивации Портера–Лоулера в деятельности таможенных органов // NovaUm.Ru. — 2017. — № 6. — С. 122-124.
12. Кнышов А.В.; Попова Д.А. Анализ динамики уровня доходов руководящего состава центрального аппарата Федеральной таможенной службы России // NovaUm.Ru. — 2017. — № 6. — С. 128-133.

# ПРОТИВОДЕЙСТВИЕ КОРРУПЦИИ КАК ФАКТОР ПОВЫШЕНИЯ ЭФФЕКТИВНОСТИ ДЕЯТЕЛЬНОСТИ ТАМОЖЕННЫХ ОРГАНОВ

21.06.2017

Кнышов Александр Викторович (Кандидат экономических наук)

Российская таможенная академия, г. Люберцы;

Толмушева Сезим Канжарбековна

Российская таможенная академия, г. Люберцы

---

**Ключевые слова:** ПРОТИВОДЕЙСТВИЕ КОРРУПЦИИ; АНТИКОРРУПЦИОННАЯ ДЕЯТЕЛЬНОСТЬ; ТАМОЖЕННЫЕ ОРГАНЫ; УПРАВЛЕНИЕ ПО ПРОТИВОДЕЙСТВИЮ КОРРУПЦИИ; СЛУЖБА ПО ПРОТИВОДЕЙСТВИЮ КОРРУПЦИИ; ВЗЯТКА; ДОЛЖНОСТНОЕ ЛИЦО; CORRUPTION; ANTICORRUPTION; CUSTOMS; CONTROL OF CORRUPTION; THE SERVICE FOR COUNTERING CORRUPTION; BRIBERY; OFFICIAL.

---

**Аннотация:** Статья посвящена анализу деятельности таможенных органов по противодействию и профилактике коррупции. Приведены статистические данные о выявленных правоохранительными органами преступлениях коррупционной направленности. Также выявлены факторы, подталкивающие таможенных служащих на противоправные действия.

---

В последнее десятилетие ввиду принятия коррупцией масштабов, угрожающих национальной безопасности, борьба с ней является одним из приоритетных направлений государственной политики России. Противодействие коррупции затрудняется тем, что при общей негативной ее оценке населением, в частных конкретных обстоятельствах прибегнуть к помощи взяток в решении своих проблем готовы многие.

Таможенными органами активно проводится работа по противодействию коррупции, что подтверждается высоким числом возбужденных по отношению к таможенным служащим уголовных дел. Большая часть преступлений коррупционной направленности (95,4% от общего числа), совершенных в 2016 году должностными лицами таможенных органов, выявляется подразделениями по противодействию коррупции таможенных органов, а именно, на уровне центрального аппарата ФТС России – Управлением по противодействию коррупции [4], на уровне региональных таможенных управлений – службами по противодействию коррупции [3]. По материалам данных подразделений, следственными органами в 2013 году возбуждено 247 уголовных дел, в 2014 году – 305, в 2015 – 403 и в 2016 – 409. Из них по преступлениям коррупционной направленности в 2015 году – 195, в 2016 – 230 уголовных дел [11].

В Федеральном законе от 25 декабря 2008 г. № 273-ФЗ «О противодействии коррупции» коррупция определяется как «злоупотребление служебным положением, дача взятки, получение взятки, злоупотребление полномочиями, коммерческий подкуп либо иное незаконное использование физическим лицом своего должностного положения вопреки законным интересам общества и государства в целях получения выгоды в виде денег, ценностей, иного имущества или услуг имущественного характера, иных имущественных прав для себя или для третьих лиц либо незаконное предоставление такой выгоды указанному лицу другими физическими лицами» [1].

Наиболее распространенной формой коррупции, с которой представители бизнеса сталкиваются в ходе взаимодействия с таможенными органами, является финансовая коррупция в форме требований взяток, связанных с осуществлением контроля при перемещении товаров через таможенную границу ЕАЭС [9].

Законодателем понятие взятки определяется, как «принимаемые должностным лицом материальные ценности или какая-либо имущественная выгода или услуги за действие (бездействие), в интересах взяткодателя, которое это лицо могло или должно было совершить в силу своего служебного положения» [2].

Так в 2016 году в соответствии со статьей 290 УК РФ «Получение взятки» следственными органами возбуждено 96 уголовных дел, в 2015 году – 67 уголовных дел, в 2014 — 39. Как видно из представленных данных, количество уголовных дел, возбужденных по материалам подразделений по противодействию коррупции в отношении должностных лиц таможенных органов значительно возрос в 2015 году на 71,7 % по сравнению с предыдущим годом, а в 2016 – на 43,3 % по сравнению с 2015 годом. В соответствии же со статьей 291 УК РФ «Дача взятки» в 2016 году возбуждено 45 уголовных дел, в 2015 году – 55 уголовных дел [11]. Этот показатель, в свою очередь, снизился в 2016 году на 19 % по сравнению с предыдущим периодом.

Стоит рассмотреть факторы, которые подталкивают таможенных служащих на противоправные действия и оказывают значительное влияние на распространение коррупционных проявлений в таможенных органах. Для этого проанализируем результаты исследования уровня коррупции в таможенных органах, проведенного Центральным таможенным управлением в 2013 году на основе полученных данных социологического опроса [5]. Несмотря на давний срок проведения этого исследования, его результаты продолжают быть актуальными и на сегодняшний день. Социологический опрос показал, что большинство должностных лиц таможенных органов ЦТУ (76,3% от числа опрошенных) согласны, что с коррупцией нужно бороться обязательно. Наиболее весомым фактором, влияющим на решение отказаться от получения взятки является собственная убежденность в противоправности коррупции (см. табл.1) [12].

Таблица 1

**Результаты исследования уровня коррупции в таможенных органах  
Центрального таможенного управления в 2013 году [12]**

Факторы, влияющие или возможные повлиять на решение отказаться от получения взятки	Оценка (по 10-и бальной шкале):
Собственная убежденность в противоправности коррупции	7
Достойная заработная плата должностного лица	6,35
Личная примерность начальника, руководителя	6,1
Социальные гарантии (субсидия на жилье, медицинское и санаторно-курортное обеспечение)	6
Страх быть пойманным за руку	5,75
Страх быть уволенным с работы	5,3

При оценке эффективности методов профилактики коррупции респонденты отдали предпочтение мерам материального и социального характера, такие как увеличение заработной платы должностных лиц (86,7 %), социальные гарантии (78,4 %) и увеличение пенсии должностных лиц (70,2 %) [12]. К одному из важнейших направлений профилактики коррупции относят информирование должностных лиц о коррупции и мерах борьбы с ней. Так, например, в административных зданиях таможенных органов оборудованы специальные стенды, с информацией антикоррупционной направленности: с выдержками из актов российского законодательства, публикациями средств массовой информации по вопросам борьбы с коррупцией [6]. К тому же, всем должностным лицам таможенных органов по каналам электронной связи направляется информация о фактах проявления коррупции и антикоррупционного поведения, поступающая из вышестоящих подразделений [8].

Важно отметить, что стремление должностных лиц обеспечить себя материальными благами, из-за отсутствия достойной заработной платы, начисления различных льгот относят к внешним мотивам коррупции. Внутренний мотив коррупции кроется в психологических аспектах личности, который заключается в недостаточном вовлечении должностных лиц таможенных органов в принятие важных решений, в заниженном уровне ответственности, в отсутствии возможности продвижения по карьерной лестнице [10].



Из всего выше сказанного следует, что противодействие коррупции затруднено тем, что [7]:

- 1) для должностных лиц незаконное вознаграждение является источником дополнительного дохода;
- 2) для физического лица взятка нередко является единственным надежным способом решить важную проблему в перемещении товаров через таможенную границу ЕАЭС;
- 3) для юридического лица взятка помогает получить конкурентные преимущества, повысить прибыльность своей коммерческой деятельности.

Таким образом, таможенными органами активно проводится работа по противодействию коррупции. Об этом свидетельствуют результаты работы таких подразделений таможенных органов, как Управление и службы по противодействию коррупции. Число уголовных дел, возбужденных по отношению к таможенным служащим продолжает оставаться на высоком уровне. В свою очередь проблема профилактики проявлений коррупции в таможенных органах может быть решена лишь при наличии скоординированных усилий руководящего и подчиненного составов ФТС России, тесном взаимодействии Управления по противодействию коррупции с правоохранительными структурами других органов власти.

## Список литературы

1. Федеральный закон от 25.12.2008 № 273-ФЗ «О противодействии коррупции».
2. Письмо Минтруда России от 10.07.2013 № 18-2/10/2-3836 «Об обзоре рекомендаций по осуществлению комплекса организационных, разъяснительных и иных мер по недопущению должностными лицами поведения, которое может восприниматься окружающими как обещание дачи взятки или предложение дачи взятки либо как согласие принять взятку или как просьба о даче взятки».
3. Приказ ФТС России от 17.10.2011 № 2134 «Об утверждении Типового положения о службе по противодействию коррупции регионального таможенного управления».
4. Приказ ФТС России от 22.08.2011 № 1708 «Об утверждении Положения об Управлении по противодействию коррупции».
5. Приказ ЦТУ от 22.04.2013 № 259 «О проведении исследования уровня коррупции в таможенных органах Управления».
6. Актуальные проблемы экономики таможенного дела: учебник / А.Я. Черныш, Е.А. Терехова, А.В. Павлова и др. — М.: Изд-во Российской таможенной академии, 2015. — 348 с.
7. Юсупова С.Я., Кнышов А.В., Блау С.Л., Симионов Р.Ю. Методологические аспекты контроллинга при осуществлении таможенных услуг: монография — М.: Изд-во Российской таможенной академии, 2016. — 200 с.
8. Кнышов А.В. Совершенствование системы показателей оценки деятельности таможенных органов, особенности ее разработки и применения: монография — М.: Изд-во Российской таможенной академии, 2016. — 164 с.
9. Кнышов А.В. Подходы к теоретическому обоснованию эффективности таможенной деятельности // Исследование проблем таможенного дела: сборник статей аспирантов и соискателей. Российская таможенная академия. — 2011. — С. 15-19.
10. Кнышов А.В.; Попова Д.А. Анализ динамики уровня доходов руководящего состава центрального аппарата Федеральной таможенной службы России // NovaUm.Ru. — 2017. — № 6. — С. 128-133.
11. Ежегодный сборник «Таможенная служба Российской Федерации» // ФТС России, 2014-2016. URL: <http://customs.ru> (дата обращения 09.06.2017).
12. Результаты исследования уровня коррупции в таможенных органах Управления // Центральное таможенное управление, 2013. URL: [http://ctu.customs.ru/index.php?option=com\\_content&view=article&id=7131:2013-08-12-06-53-26&catid=313:2013-03-22-08-54-15&Itemid=338](http://ctu.customs.ru/index.php?option=com_content&view=article&id=7131:2013-08-12-06-53-26&catid=313:2013-03-22-08-54-15&Itemid=338)(дата обращения 09.06.2017).

# АНАЛИЗ ОСНОВНЫХ ПОЛОЖЕНИЙ ТЕОРИИ СПРАВЕДЛИВОСТИ ДЖОНА СТЕЙСИ АДАМСА

22.06.2017

Кнышов Александр Викторович (Кандидат экономических наук)

Российская таможенная академия, г. Люберцы;

Моряк Илона Алексеевна

Российская таможенная академия, г. Люберцы

---

**Ключевые слова:** ТЕОРИЯ СПРАВЕДЛИВОСТИ ДЖ. АДАМСА; ТИПЫ ВОСПРИЯТИЯ СПРАВЕДЛИВОСТИ; РЕАКЦИЯ НА НЕСПРАВЕДЛИВОСТЬ; БАЛАНС МЕЖДУ ПРИЛОЖЕННЫМИ УСИЛИЯМИ И ПОЛУЧАЕМОМ ВОЗНАГРАЖДЕНИЕМ; СОХРАНЕНИЕ ВОЗНАГРАЖДЕНИЙ В ТАЙНЕ; THEORY OF JUSTICE OF JOHN. ADAMS; TYPES OF PERCEPTION OF JUSTICE; REACTION TO INJUSTICE; THE BALANCE BETWEEN THE APPLIED EFFORT AND GET A REWARD; SAVING; REWARDS IN SECRET.

---

**Аннотация:** В статье проанализированы теоретические взгляды учёного Джона Стейси Адамса, изучившего в 1963 году поведение персонала и рабочую среду корпорации «Дженерал Электрик». На основании полученных им результатов была сформулирована теория справедливости, согласно которой выявлены типы восприятия работником справедливости дополнительных выплат, а также обоснованы основные меры устранения несправедливости.

---

Создателем теории справедливости является американский психолог Джон Стейси Адамс, который выдвинул свои научные изыскания после изучения поведения персонала и рабочей среды компании «Дженерал Электрик» [1,2,3]. Данная теория опирается на результаты проведённого учёным любопытного эксперимента, согласно которому были выделены три группы работников. Первой группе сказали, что они получают заработную плату выше, чем другие работники, которые выполняют аналогичную работу. Второй группе – что они получают меньше, а третьей – что они получают равную оплату с теми работниками, которые выполняют такую же работу.

В ходе эксперимента были получены следующие результаты: работники, которые были уверены в том, что им переплачивали по сравнению с другими, демонстрировали более высокую производительность труда, чем две другие группы. Работники, которые считали, что им недоплачивают, показали самую низкую производительность труда. При этом и работники, которым недоплачивали, и те, кому переплачивали, демонстрировали более низкий уровень удовлетворённости своей работой, чем те работники, которые получали справедливую оплату [4]. На основании этих исследований в 1963 году была сформулирована теория справедливости. Она основывается на утверждении, что люди субъективно оценивают соотношение между затраченными усилиями и полученным вознаграждением, сравнивая это соотношение с показателями других людей, выполнявших аналогичную работу. Если конкретный работник ощущает, что отношение отдачи, которую он получает, к его вкладу в выполнение работы оказывается неравным соответствующему соотношению у других работников, то возникает ситуация несправедливости.

Следует отметить, что Адамс выделил несколько возможных реакций работника на несправедливость [5]:

- попытка повлиять на организацию с целью изменить оплату или нагрузку других;
- попытка перейти в другое подразделение или другую организацию;
- попытка увеличить вознаграждение за свой труд;
- выбор другого объекта сравнения;

- сокращение собственных усилий;
- снижение интенсивности и качества труда.

Возникновение такого рода дисбаланса проявляется в демотивации, что негативным образом сказывается на производительности труда. В данном случае работодателю следует повысить степень мотивации работников, т.е. учесть все критерии справедливости Адамса, которые постулируют о том, что необходимо акцентировать внимание на факте достижения баланса или дисбаланса между приложенными усилиями и получаемым вознаграждением [6]. Эти разнонаправленные процессы Дж. Адамс назвал «входами» и «выходами» (см. рис.1.).

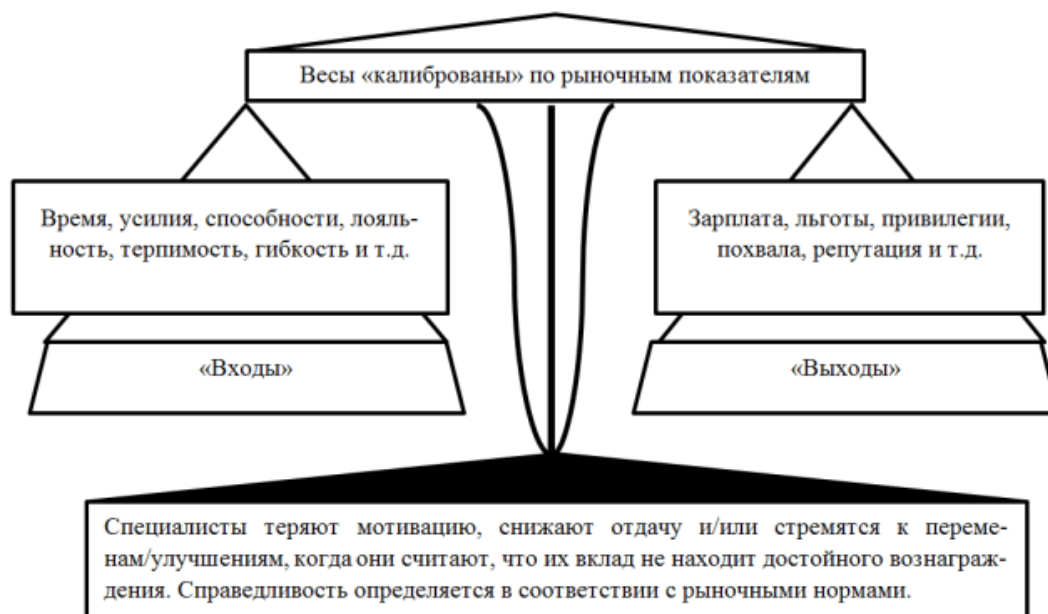

**Рис.1. Соотношение «входов» и «выходов» при поиске баланса в теории справедливости Дж. Адамса**

К так называемым «входам» следует отнести: усилия, лояльность, терпимость, трудолюбие, целеустремленность, профессиональные способности, адаптацию в коллективной среде, толерантность, доверие вышестоящему начальству, гибкость, вклад работника в совместный процесс и т.д. [7]. «Выходы» — это результат работы, то, что работник получает взамен. К «выходам» можно отнести все финансовые вознаграждения (заработную плату, льготы, пособия, пенсионное обеспечение и т.д.), а также нематериальные активы (сохранность рабочего места, благодарность, похвалу начальника, повышение репутации, статус, степень внутренней заинтересованности работой) [2]. В сущности, соотношение «входов» и «выходов» основано на восприятии работником того, что он даёт и получает, по сравнению с тем, что соответственно отдаёт и получает коллега. В данном случае работники ориентируются не на объективные индикаторы, а именно на то, как ситуация выглядит через их призму восприятия.

Ключевым в теории Дж. Адамса является такой термин, как «референтный другой», который введён с целью описания людей, которые используются для сравнения [8]. Здесь важно подчеркнуть, что теория справедливости имеет не совсем чёткие границы, так как достаточно сложно оценить вклад и результаты труда работника. По причине этого автор теории учитывает дополнительное условие сравнения с «референтными другими», смысл которого заключается в том, что специалисты рассматриваются в подобных или сопоставимых ситуациях [15].

Важно отметить, что существуют три уровня справедливости [1,3]:

- неравенство при «переплате», когда отношение личных «выходов» к своим «входам» больше отношения «выходов» остальных работников к их «входам»;
- совершенное равновесие, когда отношение личных «выходов» к «входам» равноценно по отношению «выходов» остальных работников к «входам»;

— неравенство при «недоплате», когда отношение личных «выходов» к «входам» гораздо меньше «выходов» остальных работников к их «входам».

Следует подчеркнуть, что ощущение справедливости или несправедливости обменов, которые осуществляются между организацией и работниками, возникает, в том числе, и по причине осуществления дополнительных выплат. Возможны три типа восприятия работником справедливости дополнительных выплат: относительное, абсолютное и уравнительное равенство [9]. При относительном равенстве надбавка воспринимается как справедливая, если работники получают равный процент надбавки к зарплате в сравнении с их коллегами. Абсолютное равенство заключается в том, что работники получают надбавки, равные в денежном выражении, независимо от размера получаемой зарплаты. При уравнительном равенстве работники, имеющие одинаковые заслуги, теоретически должны получать одинаковую оплату [14]. Это значит, что если оба сотрудника добились одинаковых результатов по итогам года, а зарплата одного ниже, чем зарплата другого, то первый может ожидать большую надбавку (как в денежном, так и в процентном выражении), по которой могут быть произведены сравнения результатов и вкладов.

Работники, как правило, стремятся восстановить нарушенный баланс в отношениях с организацией либо за счёт изменения уровня затрачиваемых усилий, начав работать более или менее интенсивно, повышая или понижая качество своей работы, либо пытаясь изменить уровень получаемого вознаграждения [13]. Безусловно, на практике абсолютного равновесия фактически не наблюдается. Отсюда следует сделать вывод, что опытный работодатель должен отслеживать реакции подчинённых и вовремя устранять возникающие противоречия.

Итак, со стороны руководителей могут быть предприняты следующие действия для того, чтобы система управления работников воспринималась как справедливая [10]:

- информировать работников о том, как рассчитывается размер поощрений (премий, бонусов, надбавок и т.п.);
- проведение исследований с целью выяснения оценок работниками их вознаграждения;
- введение гибкой системы оплаты труда, которая зависит от ключевых показателей эффективности (чем лучше результаты показателей, тем выше доход).

Также вполне применим на практике и такой способ, как сохранение размеров вознаграждений в тайне, однако он имеет существенный недостаток. Открытая и прозрачная система оплаты труда работает намного эффективнее, т.к. у сотрудников не будет возникать чувство несправедливой оплаты по причине того, что они будут проинформированы о том, как их коллегам удалось выйти на более высокий уровень дохода [12].

Подводя итог, следует отметить, что у работников существует определённая реакция на фактор повышения уровня вознаграждения. В этом случае имеет большое значение то, какой способ оплаты труда используется в организации. Сдельная оплата выплачивается за объем выполненной работы. Если работнику переплачивают, то он склонен делать меньше и лучшего качества, нежели тот, кому платят справедливо [11]. При почасовой оплате работник будет производить либо больше, либо лучшего качества, нежели тот, кому платят по справедливости.

Таким образом, теория справедливости постулирует о том, что размер заработной платы, а также рабочие условия не способны в достаточной мере мотивировать работников к выполнению должностных обязанностей. В данной теории имеет место субъективная оценка соотношения полученного специалистом вознаграждения к затраченным усилиям. Каждый работник пытается найти некий баланс между тем, что он вкладывает в работу и тем, что получает от неё при условии сравнения данных характеристик с «референтными другими». Несправедливое, по их мнению, вознаграждение приводит к возникновению психологического напряжения. Поэтому согласно теории Дж. Адамса необходимо создать такую систему мотивации, которая могла бы эффективно функционировать в целях реализации индивидуальных интересов каждого сотрудника организации.

## Список литературы

1. Листик Е. М. Мотивация и стимулирование трудовой деятельности : учебник и практикум для академического бакалавриата. — 2-е изд., испр. и доп. — М.: Издательство Юрайт, 2017. — 300 с.
2. Михненко П.А. Теория менеджмента: учебник. — 2-е изд., перераб. и доп. — М.: Московский финансово-промышленный университет «Синергия», 2014. — 640 с.
3. Соломанидина Т.О., Соломанидин В.Г. Мотивация и стимулирование трудовой деятельности: учебник и практикум для академического бакалавриата. — 3-е изд., перераб. и доп. — М.: Издательство Юрайт, 2017. — 323 с.
4. Актуальные проблемы экономики таможенного дела: учебник / А.Я. Черныш, Е.А. Терехова, А.В. Павлова и др. — М.: Изд-во Российской таможенной академии, 2015. — 348 с.
5. Юсупова С.Я., Кнышов А.В., Блау С.Л., Симионов Р.Ю. Методологические аспекты контроллинга при осуществлении таможенных услуг: монография — М.: Изд-во Российской таможенной академии, 2016. — 200 с.
6. Кнышов А.В. Совершенствование системы показателей оценки деятельности таможенных органов, особенности ее разработки и применения: монография — М.: Изд-во Российской таможенной академии, 2016. — 164 с.
7. Бойкова М.В. Совершенствование теории администрирования: монография — М.: Изд-во Российской таможенной академии, 2013. — 95 с.
8. Кнышов А.В. Жизненные ценности как социальный феномен // Сборник: Таможня: история, теория, практика; материалы конференции «Неделя науки». Ростовский филиал Российской таможенной академии. — 2007. — С. 220-223.
9. Кнышов А.В. Подходы к теоретическому обоснованию эффективности таможенной деятельности // Исследование проблем таможенного дела: сборник статей аспирантов и соискателей. Российская таможенная академия. — 2011. — С. 15-19.
10. Кнышов А.В. К вопросу об уточнении и интерпретации понятия деятельности таможенных органов // Исследование проблем таможенного дела: сборник статей аспирантов и соискателей. Российская таможенная академия. — 2012. — С. 53-57.
11. Клитинова В.А.; Кнышов А.В. Возможность применения теории мотивации Портера–Лоулера в деятельности таможенных органов // NovaUm.Ru. — 2017. — № 6. — С. 122-124
12. Юсупова С.Я., Кнышов А.В. Контроллинг в таможенных органах России // Novation. — 2016. — № 3. — С. 151-153.
13. Юсупова С.Я., Симионов Р.Ю., Кнышов А.В. Контроллинг как инновационный метод развития системы таможенных органов // Инновационное развитие экономики. — 2016. — № 3-2 (33). — С. 39-42.
14. Юсупова С.Я., Гамидуллаев С.Н., Кнышов А.В. Контроллинг как элемент системы управления таможенными органами // Управленческий учет. — 2016. — № 11. — С. 26-33.
15. Юсупова С.Я., Гамидуллаев С.Н., Симионов Р.Ю., Кнышов А.В. Теоретические аспекты применения финансового и управленческого учёта как элементов механизма контроллинга в управлении таможенными органами России // Вестник Российской таможенной академии. — 2016. — № 2 (35). — С. 35-42.

© Кнышов А.В.; Моряк И.А., 2017.

# ПОощРЕНИЕ КАК МОТИВАЦИОННЫЙ ФАКТОР ЭФФЕКТИВНОЙ ДЕЯТЕЛЬНОСТИ ДОЛЖНОСТНЫХ ЛИЦ ТАМОЖЕННЫХ ОРГАНОВ

22.06.2017

Кнышов Александр Викторович (Кандидат экономических наук)

Российская таможенная академия, г. Люберцы;

Устинов Александр Андреевич

Российская таможенная академия, г. Люберцы

**Ключевые слова:** ТАМОЖЕННЫЕ ОРГАНЫ; ДОЛЖНОСТНЫЕ ЛИЦА; МОТИВАЦИЯ; СТИМУЛИРОВАНИЕ ТРУДА; ЭФФЕКТИВНОСТЬ ДЕЯТЕЛЬНОСТИ; ПОощРЕНИЕ; УСЛОВИЯ ТРУДА; ДИСЦИПЛИНАРНЫЕ ВЗЫСКАНИЯ; CUSTOMS; OFFICIALS; MOTIVATION; INCENTIVES; PERFORMANCE; PROMOTION; WORKING CONDITIONS; DISCIPLINARY ACTION.

**Аннотация:** Мотивирующее действие фактора поощрения должностных лиц таможенных органов обеспечивает эффективное выполнение общенациональных интересов и задач, способствует созданию благоприятной социально-психологической атмосферы в коллективах и росту удовлетворённости трудом. Целью настоящей статьи является изучения сущности мер поощрения в системе таможенных органов как мотивационного фактора на побуждение должностных лиц к эффективной деятельности.

Актуальность проведённого в статье исследования процесса поощрения должностных лиц таможенных органов как мотивационного фактора эффективности их деятельности обусловлена тем, что организация труда персонала в обеспечении качества процессов и получении результатов возможна лишь при создании соответствующих условий. В настоящее время одним из ключевых требований устойчивого развития Федеральной таможенной службы России (далее – ФТС России) является создание единого мотивационного механизма, который должен быть нацелен на поддержание внутренней заинтересованности должностных лиц к выполнению возложенных на них должностных обязанностей [6].

Фактор поощрения должностных лиц таможенных органов является особым нормативно обусловленным средством воздействия ведомства на позитивное поведение таможенных служащих в целях поддержания и побуждения их служебной активности [11]. Преимущественно, таможенные органы осуществляют поощрение заслуженного поведения в материальной и нематериальной формах, реализуя тем самым взаимный интерес государства, общества и должностных лиц. К признакам поощрения, относятся [10]:

- гарантированная реализация прав и обязанностей и применение поощрительных норм обеспечиваются поощрительными мерами, закрепленными правоприменительными актами;
- сочетание различных интересов, взаимовыгодность которых удовлетворяет государство, общество и поощряемых должностных лиц таможенных органов благоприятными последствиями;
- эмоциональное побуждение должностных лиц к действию, что связывает поощрение с потребностью в признании личных заслуг;
- наступление благоприятных последствий для должностного лица вследствие полученного от ведомства одобрения (путём награждения материальными ценностями и иными благами, льготами, привилегиями и др.);
- персонализированное применение (к каждому конкретному служащему), не исключая возможности поощрения всего личного состава таможенного подразделения;

- основанием для применения поощрения служит оценка достигнутых конкретным должностным лицом результатов в деятельности таможенного органа;
- действия должностного лица таможенных органов, положительно оцениваемые обществом и государством, заслуживают поощрения, так как имеют фактическое для его применения основание.

Статьей 28 Федерального Закона №114-ФЗ от 21 июля 1997 года «О службе в таможенных органах РФ» за добросовестное исполнение должностных обязанностей такая категория персонала таможенных органов, как «сотрудники», может быть поощрена путём [2]:

- объявления благодарностей;
- премирования;
- награждения ценными подарками;
- награждения Почётной грамотой Федеральной таможенной службы России;
- награждения нагрудными знаками и медалями Федеральной таможенной службы России;
- досрочного присвоения очередного специального звания;
- присвоения очередного специального звания на ступень выше соответствующего занимаемой должности;
- награждения именованным оружием;
- досрочного снятия ранее наложенного дисциплинарного взыскания.

Перечисленные виды поощрений относятся к нематериальным мотивационно-воспитательным методам, обеспечивающим служебную дисциплину. Награждение Почётной грамотой Федеральной таможенной службы, нагрудными знаками и медалями Федеральной таможенной службы осуществляется в порядке, утвержденном положениями Приказа ФТС РФ от 01 октября 2004 года № 97 «Об утверждении Положений о наградах и Почетной грамоте Федеральной таможенной службы и Положений о нагрудных знаках и медалях ФТС России» [5]. Поощрение сотрудников в виде досрочного присвоения очередного специального звания осуществляется в соответствии со ст. 12-15 Федерального Закона от 21 июля 1997 года №114-ФЗ «О службе в таможенных органах РФ».

Меры нематериального стимулирования ФГГС и сотрудников таможенных органов отличаются друг от друга несущественно [9]. Применительно к категории должностных лиц таможенных органов «федеральные государственные гражданские служащие» (далее – ФГГС) также применяются виды поощрений: объявление благодарности, премирование и награждение ценными подарками [3]. Перечисленные элементы мотивации труда ФГГС согласно п. 1 ст. 55 Федерального Закона от 27 июля 2004 года №79-ФЗ «О государственной гражданской службе РФ», относятся к иным видам поощрения и награждения государственных служащих и применяются в соответствии со ст. 191 Трудового кодекса России. В этой статье обозначено, что «работодатель поощряет работников, добросовестно исполняющих трудовые обязанности (объявляет благодарность, выдает премию, награждает ценным подарком, почётной грамотой, представляет к званию лучшего по профессии)» [1].

Все рассматриваемые виды поощрений, за исключением объявления благодарности, премирования и награждения ценными подарками, в соответствии с Указом Президента РФ от 16 ноября 1998 года №1396 «Об утверждении Дисциплинарного устава таможенной службы РФ» применяются только на основании приказов руководителя ФТС России [4]. Приказы о поощрении сотрудников и ФГГС доводятся до сведения всего личного состава таможенного органа.

Права начальников конкретных таможенных органов, касающиеся применения других видов поощрений, определяются руководителем Федеральной таможенной службы [8]. При определении вида поощрения начальник таможенного органа принимает во внимание успешность и добросовестность исполнения сотрудником своих должностных обязанностей, продолжительность и безупречность службы, выполнение заданий особой важности и сложности [4].

По итогам 2015 года за безупречное выполнение своих должностных обязанностей, успешное выполнение заданий особой важности и сложности, а также за особые заслуги в обеспечении экономической

безопасности Российской Федерации 36 должностных лиц таможенных органов были награждены государственными наградами, более 11,6 тыс. человек ведомственными наградами, 221 сотруднику досрочно присвоено специальное звание [12].

Охарактеризованные выше методы являются так называемыми методами положительной мотивации, стимулирующими желание должностных лиц выполнять работу ради получения поощрения. Наиболее дисциплинированные служащие, бесспорно, заслуживают поощрения, что в свою очередь будет воспитывать кадровый состав таможенных органов в духе ответственности за результаты в процессе служебной деятельности и уважения к правовым предписаниям. Однако в ведомственной практике существуют и отрицательные формы воздействия на подчинённых. Прежде всего, к ним относят различные дисциплинарные взыскания, применяемые за неисполнение или ненадлежащее исполнение должностными лицами возложенных на них служебных обязанностей [7]. При этом под взысканием понимается мера наказания за нарушение юридических норм, должностных инструкций, правил, распорядка труда и др. Тем самым дисциплинарное воздействие также выступает важным средством воспитания и укрепления трудовой, государственной и служебной дисциплины в таможенной системе.

Таким образом, поощрение должностных лиц таможенных органов является важнейшим фактором их мотивации и стимулирования к выполнению служебных обязанностей. В настоящее время в ведомстве существует широкий спектр разнообразных способов материального и нематериального поощрения подчинённых. Однако в работе таможенных органов не только необходимо руководствоваться положительными формами мотивации персонала, но и в случае наличия определённых оснований налагать дисциплинарные взыскания на допустивших нарушения должностных лиц.

## Список литературы

1. Трудовой кодекс Российской Федерации от 30.12.2001 № 197-ФЗ.
2. Федеральный Закон от 21 июля 1997 года №114-ФЗ «О службе в таможенных органах РФ».
3. Федеральный Закон от 27 июля 2004 года № 79-ФЗ «О государственной гражданской службе РФ».
4. Указ Президента РФ от 16 ноября 1998 года № 1396 «Об утверждении Дисциплинарного устава таможенной службы РФ».
5. Приказ ФТС РФ от 01 октября 2004 года № 97 «Об утверждении Положений о наградах и Почетной грамоте Федеральной таможенной службы и Положений о нагрудных знаках и медалях ФТС России».
6. Актуальные проблемы экономики таможенного дела: учебник / А.Я. Черныш, Е.А. Терехова, А.В. Павлова и др. — М.: Изд-во Российской таможенной академии, 2015. — 348 с.
7. Юсупова С.Я., Кнышов А.В., Блау С.Л., Симионов Р.Ю. Методологические аспекты контроллинга при осуществлении таможенных услуг: монография — М.: Изд-во Российской таможенной академии, 2016. — 200 с.
8. Кнышов А.В. Совершенствование системы показателей оценки деятельности таможенных органов, особенности ее разработки и применения: монография — М.: Изд-во Российской таможенной академии, 2016. — 164 с.
9. Кнышов А.В. Подходы к теоретическому обоснованию эффективности таможенной деятельности // Исследование проблем таможенного дела: сборник статей аспирантов и соискателей. Российская таможенная академия. — 2011. — С. 15-19.
10. Воробьева А.А. Система мотивации сотрудников таможенных органов РФ. //Аллея науки – 2016 – №3 – С. 229-233.
11. Кнышов А.В.; Попова П.А. Социальные льготы как мотивационный фактор эффективной деятельности федеральных государственных гражданских служащих таможенных органов // NovaUm.Ru. — 2017. — № 6. — С. 125-127.
12. Ежегодный сборник «Таможенная служба Российской Федерации» // ФТС России, 2014-2016. URL: <http://customs.ru> (дата обращения 21.06.2017).



# ТЕОРИИ X, Y И Z ДУГЛАСА МАКГРЕГОРА КАК КЛЮЧЕВЫЕ ЭЛЕМЕНТЫ РАЗВИТИЯ СИСТЕМЫ ЗНАНИЙ О МОТИВАЦИИ ПЕРСОНАЛА К ТРУДУ

25.06.2017

Кнышов Александр Викторович (Кандидат экономических наук)

Российская таможенная академия, г. Люберцы;

Царицина Жанна Витальевна

Российская таможенная академия, г. Люберцы

**Ключевые слова:** МОТИВАЦИЯ; «ТЕОРИЯ X»; «ТЕОРИЯ Y»; «ТЕОРИЯ Z»; ДУГЛАС МАКГРЕГОР; УЛЬЯМ ОУЧИ; В. ЗИГЕРТ; Л. ЛАНГ; АВТОКРАТИЧНОЕ РУКОВОДСТВО; ДЕМОКРАТИЧНОЕ РУКОВОДСТВО; СИСТЕМА «ПОЖИЗНЕННОГО НАЙМА»; MOTIVATION; «THEORY X»; «THEORY Y»; «THEORY Z»; D. MCGREGOR; W. OUCHI; W. SIEGERT; L. LANG; AUTOCRATIC LEADERSHIP; DEMOCRATIC LEADERSHIP; THE SYSTEM OF «LIFETIME EMPLOYMENT».

**Аннотация:** В данной статье проводится анализ теорий X, Y и Z Дугласа МакГрегора, которые своим содержанием заложили концептуальную основу современных научных представлений о системе мотивации труда персонала. Сравнительная характеристика анализируемых теорий позволяет выделить преимущества и недостатки каждой из них.

Дуглас МакГрегор внёс существенный вклад в развитие теории мотивации благодаря обоснованию «теории X и Y» в работе «Человеческая сторона предприятия», изданной в 1960 году. В данном труде автор описывает систему управления организацией с двух противоположных позиций, одну из которых может занять руководитель по отношению к своим подчинённым. Используемые при этом предпосылки и допущения позволили учёному выделить две основные категории: «теорию X» (автократичная) и «теорию Y» (демократичная).

«Теория X» описывает тип руководства, который основывается на позиции авторитарных методов управления. Автократичное руководство характеризуется жёстким и постоянным контролем над категорией работников [5]. Согласно «теории X» подчинённые лишены инициативы при выполнении работы, неукоснительно подчиняются руководителю, не могут высказывать недовольство относительно условий труда, невысокой заработной платы, необоснованно завышенных требований со стороны руководства [8]. В организации с автократичным типом управления руководитель реализует своё взаимодействие с подчинёнными исходя из принципов [1]:

1. Подчинённые изначально не любят трудиться и при любой возможности стараются избежать этого.
2. У подчинённых нет честолюбия и они стараются избавиться от ответственности, предпочитая, чтобы ими руководили. Большинство работников нуждаются в постоянном строгом контроле и принуждении и даже в запугивании наказаниями.
3. Больше всего подчинённые хотят защищённости и безопасности, при этом у них, как правило, относительно небольшие амбиции. «Теория X» утверждает, что внутреннюю политику организации должно определять ее руководство, ни о чем не советуясь с персоналом.

Согласно «теории Y» демократичное руководство соблюдает принципы делегирования полномочий, достижения полного согласия в команде, удовлетворения психологических потребностей (работника ценят, уважают, хвалят), мотивации труда работников, улучшения условий труда [11]. «Теория Y» описывает тип

руководителя, который основывает свою работу исходя из позиции демократичных методов управления. При этом руководство должно принимать во внимание как нужды компании в целом, так и потребности её сотрудников, которые, в свою очередь, желали бы приносить пользу своей организации [9]. Представления руководителя-демократа о работниках отличаются от представлений автократа и включают в себя следующие положения [3]:

1. Подчинённые не испытывают врождённой неприязни к работе. При определенных условиях сотрудники получают удовольствие от того, чем они занимаются.
2. Подчинённых не обязательно держать в страхе. Ощущение успеха доставляет сотрудникам удовольствие. Достиженные успехи дают уверенность в своих силах, и в результате работники еще активнее стремятся достичь поставленные перед ними цели.
3. Подчинённые хотят заниматься ответственной работой. Человек по природе ищет любую возможность, чтобы выполнить ответственную работу. В людях от природы заложена способность к творчеству. Большинство людей способно творчески решать стоящие перед ними проблемы.
4. Подчинённые умны и сообразительны, но в большинстве случаев менеджеры сильно недооценивают интеллектуальные способности своих подчиненных.

Специалисты в области управления В. Зигерт и Л. Ланг предложили современный расширенный вариант «теории Y». Он включает следующие положения [2]:

1. Любые организационные действия должны быть осмысленны. Прежде всего это относится к руководителю, требующему соответствующего отношения к работе от других.
2. Большинство людей получают от работы удовлетворение, радость, чувствуют ответственность за свой труд, если реализована их потребность в личной причастности к результатам деятельности, к работе с людьми (клиентами, посетителями, поставщиками). Подчинённые хотят, чтобы их деятельность была полезной.
3. Каждый сотрудник желает доказать свою значимость и важность своего рабочего места, желает принимать участие в решении вопросов, в которых компетентен.

Согласно взглядам В. Зигерта и Л. Ланга каждый работник имеет собственную точку зрения относительно того, как улучшить результаты своей деятельности [7]. Каждое должностное лицо стремится к успеху и прилагает для этого значительные усилия. Но успех без его признания приводит к разочарованию, так как хорошо работающий специалист рассчитывает на признание и поощрение, причем не только материальное, но и моральное [12]. Подчиненные оценивают свою значимость в глазах руководства по своевременности и полноте получаемой информации. Если доступ к информации затруднен, она приходит с опозданиями и не в полном объеме, то у сотрудников возникает чувство униженности, поскольку с их мнением не считаются [14].

Работники испытывают недовольство, если решения об изменениях в их работе принимаются без их ведома. Каждый сотрудник желает знать, как оценивается его работа, его отношение к выполнению обязанностей, а также какие используются критерии оценки труда, иначе ему трудно своевременно вносить коррективы в свою работу. Внешний контроль неприятен специалисту, поэтому очень важен самоконтроль, многое зависит от организации ненавязчивого контроля [13]. Большинство людей стремятся получать новые знания, позволяющие им развиваться профессионально. Если подчиненным предоставлена свобода выбора действий, они работают с полной отдачей. Эти важнейшие положения подтверждаются практикой, а значит, их необходимо повсеместно учитывать в работе по управлению мотивацией персонала [4].

Уильям Оучи закончил начатое МакГрегором исследование «теории Z». В ней действует система «пожизненного найма», акцент сделан на формировании единого корпоративного духа, культивировании чувства справедливости по отношению к организации [12]. Основная отличительная черта этой теории — обоснование коллективистских принципов мотивации. Согласно «теории Z», мотивация работников должна исходить из ценностей «производственного клана», т. е. предприятие воспринимается как одна большая семья. Эти ценности необходимо развивать у сотрудников с помощью соответствующей организации и стимулирования отношений, направленных на достижение взаимного доверия, солидарности, преданности внутри коллектива [10]. Сущность «теории Z» выражается в следующих положениях [4]:

1. Руководитель должен заботиться о каждом сотруднике как о человеке в целом, т.е. он должен не только обеспечивать работникам необходимый уровень заработной платы, но и заботиться о качестве его жизни.
2. Работник предприятия заинтересован в своём будущем не меньше, чем руководитель, и поэтому привлечение сотрудников к коллективному процессу принятия решений является прямой обязанностью руководителя.
3. Свою заинтересованность в сотруднике предприятие демонстрирует путем пожизненного найма и предоставления работнику возможности найти наиболее подходящий ему вид деятельности.

Сравнительная характеристика основных положений теорий X, Y, Z представлена в таблице 1.

Таблица 1.

**Сравнительная характеристика «теорий X, Y, Z» [1,2,3,4].**

Положения «теории X»	Положения «теории Y»	Положения «теории Z»
Индивид обладает врожденной неприязнью к труду и по возможности избегает его.	Утверждение о врожденной неприязни к труду среднего индивида ошибочно.	Люди предпочитают работать в группе и принимать групповые решения.
Поскольку большинство людей относятся к работе с антипатией, для достижения целей организации руководитель обязан принуждать подчиненных к труду, контролировать и направлять их действия, угрожать нерадивым наказаниями.	Рассматривать внешний контроль и угрозы наказанием как единственные способы побуждения индивидов нерационально.	Должна существовать индивидуальная ответственность за результаты труда. Руководитель проявляет постоянную заботу о работнике и обеспечивает ему долгосрочный или пожизненный наем.
Человек предпочитает, чтобы им управляли, не желая брать на себя ответственность.	В определенных условиях индивид не только принимает на себя ответственность, но и готов исполнить дополнительные обязательства. Большинство работников способны проявлять относительно высокий уровень мастерства.	Человек — основа любого коллектива, именно он обеспечивает успешную деятельность предприятия.

Таким образом, Дуглас МакГрегор был одним из первых, кто выдвинул теорию о том, что успех руководителя в значительной степени зависит от его умения приспособиться к ситуации, в которой оказался, нежели от его личностных характеристик. Следовательно, на практике наиболее приемлемой выступает «теория Y», так как она позволяет добиться наибольшего эффекта в деятельности организации [6]. «Теория X» рассматривает человека как недобросовестного и безынициативного работника. Этим объясняется

необходимость принуждения, как основного мотивирующего стимула, и материального поощрения, как вспомогательного. Конечно же, встречаются люди, отвечающие модели «теории X», но их доля среди трудоспособного населения является незначительной. Реализация «теории Y» может вызвать серьёзные изменения в организационной структуре, где вся власть и ответственность сосредоточены только во главе организации. «Теория Z» описывает взаимодействие руководящего состава с работниками, предпочитающими работать в группе и иметь стабильные цели деятельности на длительную перспективу.

## Список литературы

1. Шелдрейк Д. Дуглас МакГрегор и человеческая сторона предприятия: учеб. для вузов – М.: изд. Аспект Пресс, 2005. – 254 с.
2. Лобанова Т.Н. Мотивация и стимулирование трудовой деятельности: учебник и практикум для академического бакалавриата — М.: Издательство Юрайт, 2017. – 482 с.
3. Литвинюк А.А. Мотивация и стимулирование трудовой деятельности. Теория и практика: учебник для бакалавров — М.: Издательство Юрайт, 2017. — 398 с.
4. Листик, Е. М. Мотивация и стимулирование трудовой деятельности: учебник и практикум для академического бакалавриата. — 2-е изд., испр. и доп. — М.: Издательство Юрайт, 2017. — 300 с.
5. Актуальные проблемы экономики таможенного дела: учебник / А.Я. Черныш, Е.А. Терехова, А.В. Павлова и др. — М.: Изд-во Российской таможенной академии, 2015. — 348 с.
6. Юсупова С.Я., Кнышов А.В., Блау С.Л., Симионов Р.Ю. Методологические аспекты контроллинга при осуществлении таможенных услуг: монография — М.: Изд-во Российской таможенной академии, 2016. — 200 с.
7. Кнышов А.В. Совершенствование системы показателей оценки деятельности таможенных органов, особенности ее разработки и применения: монография — М.: Изд-во Российской таможенной академии, 2016. — 164 с.
8. Кнышов А.В. Жизненные ценности как социальный феномен // Сборник: Таможня: история, теория, практика; материалы конференции «Неделя науки». Ростовский филиал Российской таможенной академии. — 2007. — С. 220-223.
9. Кнышов А.В. Подходы к теоретическому обоснованию эффективности таможенной деятельности // Исследование проблем таможенного дела: сборник статей аспирантов и соискателей. Российская таможенная академия. — 2011. — С. 15-19.
10. Кнышов А.В. К вопросу об уточнении и интерпретации понятия деятельности таможенных органов // Исследование проблем таможенного дела: сборник статей аспирантов и соискателей. Российская таможенная академия. — 2012. — С. 53-57.
11. Юсупова С.Я., Кнышов А.В. Контроллинг в таможенных органах России // Novation. — 2016. — № 3. — С. 151-153.
12. Клитинова В.А.; Кнышов А.В. Возможность применения теории мотивации Портера–Лоулера в деятельности таможенных органов // NovaUm.Ru. — 2017. — № 6. — С. 122-124
13. Юсупова С.Я., Гамидуллаев С.Н., Симионов Р.Ю., Кнышов А.В. Теоретические аспекты применения финансового и управленческого учёта как элементов механизма контроллинга в управлении таможенными органами России // Вестник Российской таможенной академии. — 2016. — № 2 (35). — С. 35-42.
14. Юсупова С.Я., Симионов Р.Ю., Кнышов А.В. Контроллинг как инновационный метод развития системы таможенных органов // Инновационное развитие экономики. — 2016. — № 3-2 (33). — С. 39-42.

© Кнышов А.В.; Царицина Ж.В., 2017.

# Философские науки

# ПРОГНОЗЫ РАЗВИТИЯ ЧЕЛОВЕКА

18.05.2017

Смирнов Сергей Владимирович (Кандидат философских наук)

Елабужский институт Казанского (Приволжского) федерального университета

---

**Ключевые слова:** ЧЕЛОВЕК; ВСЕЛЕННАЯ; ЭВОЛЮЦИЯ; ДЕГРАДАЦИЯ; MAN; THE UNIVERSE; EVOLUTION; DEGRADATION.

---

**Аннотация:** В статье рассматриваются прогнозы развития человека, связанные с изменением его космической, биологической и психической природы.

---

Рост социальной нестабильности, актуализация глобальной экологической угрозы, усугубление процессов духовно-нравственной деградации общества, способствуют развитию познавательного интереса к проблеме эволюции человека – как существа, обладающего интегральной, космобиопсихосоциальной природой. Следствием подобного интереса, стало появление многочисленных прогнозов и сценариев, описывающих человека будущего: как существа, преодолевшего ограниченность своей физической природы и освоившего пространства Вселенной; как индивида, уничтожившего свою социальность войнами и рукотворными катастрофами, ведущего первобытный образ жизни; как личность, существующую в гармонии с природой и своим социальным окружением.

Рассмотрим некоторые аспекты эволюции космобиопсихосоциальной сущности человека.

Первый из них характеризует трансформацию природы человека как космического существа. Футурологи описывают этот сценарий как перспективу освоения человеком Вселенной, в ходе которого он, благодаря развитию науки и техники, обретет способность мгновенно перемещаться в космическом пространстве создавая новые Миры, совершенствуя старые, формируя, тем самым, некую всегалактическую, «человекообразную» цивилизацию [1, с. 133-134]. В тоже время пессимистические сценарии утверждают, что выход человека на новый уровень развития не что иное, как фантазия, поскольку существующие социальные тренды, связанные, с эскалацией насилия в мире, с увеличивающейся гонкой вооружений и геополитическим противостоянием государств, в недалеком будущем могут привести человечество к ядерному или экологическому омнициду.

Другие аспекты эволюции касаются изменения биологической природы человека. Здесь возможно проявление и взаимосвязь эволюционных и инволюционных сценариев, связанных, с необходимостью приспособления человека к изменяющимся условиям своего существования.

Так, гиподинамия, приведет, в перспективе, к изменению физической конституции человека (за счет ослабления мышечного тонуса и увеличения объема жировой массы). Преимущественное питание полуфабрикатами – к редукции кишечника и челюстно-лицевых костей (уже сейчас в зубном ряду человека не хватает места для зубов мудрости). Увеличение периода бодрствования – к улучшению сумеречного зрения. Загрязнение окружающей среды – к ослаблению иммунитета. Увеличение объема интеллектуального труда – к росту объема мозга и увеличению размеров черепной коробки (с этим, в частности, связано, преимущественное использование кесарева сечения при родах). И т.д. В контексте данного сценария необходимо отметить, что далеко не все ученые разделяют мнение о дальнейшем эволюционном развитии человека. Связано это с тем, что благодаря социальным и моральным барьерам, в человеческой популяции не действуют такие эволюционные факторы как естественный отбор и борьба за существование, которые, в природе, способствуют сохранению и передачи эволюционных генов.

Психическая сущность человека также в будущем будет претерпевать изменения. И здесь существует два противоположных сценария. Негативный сценарий основывается на тенденциях духовной деградации человечества, распространения невежества. Согласно данному сценарию, в будущем, человек превратится в бездуховное и безнравственное существо, полуживотное, жизненной целью которого будет удовлетворение материальных и физиологических потребностей, мораль же и интеллект, в силу своей бесполезности, будут рассматриваться как анахронизмы, достойные своего лицемерия лишь на театральных подмостках. Оптимистичный сценарий предполагает выход человека на уровень духовного развития, ориентированный на нравственность и мораль как элементы его жизнеутверждения. Реализация данного сценария возможна при условии смены жизненных парадигм: от парадигмы «Иметь», то есть существовать во имя обладания материальными благами, к парадигме «Быть» – жить, реализуясь как духовное существо [2].

Таким образом, в будущем, биологическую и психическую природу человека ожидают качественные изменения. Эти изменения будут связаны с трансформацией биологической сущности человека, его психики. Причиной подобных изменений станут изменения образа жизни человека, его целей и структуры духовных потребностей.

---

## Список литературы

1. Циолковский К.Э. Космическая философия. – СПб.: Издательская группа «Лениздат», «Команда А», 2013. – 224 с.
2. Фромм Э. «Иметь или «быть». – М.: АСТ: АСТ МОСКВА, 2014. – 314 с.

© Смирнов С.В., 2017.

# КОНЦЕПЦИЯ ЗНАНИЯ В ИНТЕРПРЕТАЦИИ ПЛАТОНА

19.05.2017

Смирнов Сергей Владимирович (Кандидат философских наук)

Елабужский институт Казанского (Приволжского) федерального университета

---

**Ключевые слова:** ЗНАНИЕ; ПОЗНАНИЕ; ДИАЛОГ; РАЗУМ; ИДЕЯ; KNOWLEDGE; COGNITION; DIALOGUE; MIND; IDEA.

---

**Аннотация:** В статье рассматриваются сущностные аспекты концепции знания Платона: характеристика знания, его виды, уровни и формы.

---

Важное теоретическое и методологическое значение современной философии заключается в разработке базовых основ гносеологии и эпистемологии. В этой связи особую актуальность имеет рассмотрение философского наследия античной эпохи, в частности, теории познания Платона – одного из крупнейших мыслителей человечества – основоположника объективного идеализма, разработчика этической теории, учения об идеальном государстве; яркого представителя античной диалектики.

Философское наследие Платона настолько велико и разнообразно, что А.Н. Уайтхед – один из крупных западных философов XX века в свое время отмечал, что вся западная философия, по сути, – лишь несколько примечаний к Платону.

Цель нашей работы заключается в знакомстве с элементами теории познания Платона, а именно, с его концепцией знания.

Согласно определению, знание – есть совокупность представлений человека о мире, выраженная, в понятийно-знаковой, логически упорядоченной форме.

Согласно Платону каждый человек, уже в силу наличия у него Ума, способен к познанию мира. В то же время знание, приобретаемое им, не может быть абсолютным, поскольку человек (и его) ум является лишь частью (отражением) божественного Ума или Космоса (что, впрочем, является одним и тем же) [1, с. 50-53]. Поэтому, человек не может быть мудрецом, он может лишь любить ее. Не случайно, что значение термина философия означает не саму мудрость, а любовь к ней.

При разработке своей концепции знания, Платон предлагает разграничивать знание по сферам бытия (реального и идеального). Тем самым, он задает необходимость решения противоречий между элеатовской и гераклитовской концепциями знания, согласно которым, бытие либо неподвижно, неизменно и тождественно самому себе (элеаты); либо находится в состоянии непрерывной изменчивости, в процессе становления Порядка из Хаоса (Гераклит).

Решение противоречий между двумя концепциями бытия, Платон видит в применении в процессе познания метода диалога. Этот метод состоит в необходимости направления беседы в русло понимания того, что представляет собой Знание как таковое, как соотносится знание Частного со знанием Целого.

Диалог Платона опровергает взгляды на познание как на процесс, преимущественно чувственного восприятия мира человеком. Подобное отношение к познанию обусловлено тем, что в чувственном мире все течет и изменяется, все находится в вечном становлении, а потому, познано быть не может. Чувственное познание фиксирует вещь в каждый конкретный момент времени, а поэтому, в силу бесконечной изменчивости вещи, а также, специфики познающего субъекта, оно не может составить целостное и однозначное представление о ней.



Познание, по Платону, одновременно, не может быть направлено и на формирование «правильного представления о вещи». Логика его рассуждений такова: тот, кто имеет ложное представление о вещи – заблуждается. Но в любом заблуждении, есть своя доля истины. Истина же отличается от заблуждения и не сводима к нему. Вывод: ложное мнение невозможно. Невозможность ложного мнения приводит к отсутствию возможности соотносить истину с ложью, а значит, критиковать любые суждения. Это, в конечном счете, превращает мир в нечто непознаваемое.

Тем не менее, взгляды Платона позволяют утверждать о существовании знания в виде «истинных мнений со смыслом». К примеру, утверждение о том, что существует некое знание возможно лишь в том случае, если это знание определенным образом интерпретируется, т.е. поддается осмыслению. В этом утверждении истинным является суждение о существовании Знания как такового, а смысл этому знанию придает способ его интерпретации.

Платон четко отграничивает достоверное знание от чувственного опыта. Исходя из его представлений об Идеях как подлинных формах бытия, и о чувственном мире как «бледном подобии» мира Идеи, знание – это форма интеллектуальной активности человека, предшествующая чувственному опыту, а не как являющаяся неким его следствием [2].

Разграничив знание и чувственный опыт, Платон показывает, что одновременно со знанием, опирающимся на Идеи, существуют и «мнения», которые опираются на чувства. Но в отличие от знания, которое имеет ясную природу, мнения расплывчаты, не вполне осознаваемы, и поэтому, далеки от истины.

Одна из многих заслуг Платона заключается в разработке им классификации типов знания. Критерием такой классификации, в соответствие с его представлениями о существовании мира Идеи и мира вещей, становится деление знания на рациональное и чувственное.

Рациональное знание основывается на мышлении и разуме.

Мышление – есть процесс созерцания предметов чувственного мира, его свойств и соотношений.

Разум – есть высшая форма интеллектуальной деятельности, направленная, посредством обращения к самому себе, на необходимость понимания природы чувственно воспринимаемых вещей, на познание Идеи этих вещей, на соотношение образов вещей с их чувственно воспринимаемым воплощением [3, с.216].

Чувственное познание Платон также подразделяет на два вида: «веру» и «подобие». Вера позволяет воспринимать вещи в том виде, в каком они существуют. Это восприятие вещи, основанное на догматическом представлении о вещах подобного рода, т.е., познание некритичное, основанное на внешнем, «скользящем» взгляде на вещь. Подобие – это восприятие вещи, основанное на интеллектуальном анализе ее чувственного образа. Без Веры Подобие не существует. Но в отличие от Веры, удостоверяющей существование единичных вещей, Подобие позволяет судить о вещах, составляющих некоторое множество (исходя из интеллектуального анализа их общих качеств), о взаимосвязи этих вещей с другими вещами [4, с. 153-158].

Со спецификой рационального и чувственного познания, Платон различает два вида знания: рассуждения ума и мысли. Первые представляют собой математические отношения и познаются только посредством размышления. Вторые – чувственно воспринимаемые вещи, природу которых до конца познать человек не в состоянии.

Таким образом, концепция знания Платона стала важным этапом на пути становления гносеологии. В этой концепции, Платон впервые разрабатывает представление об абсолютной истине – гносеологическом идеале, являющемся целью любого познания. Заслугой Платона является разработка классификации знаний по сферам бытия, а также, использование диалога, как эвристического спора, позволяющего извлечь знание от заблуждений.

## Список литературы

1. Гусев Д.А. Удивительная философия / Д.А. Гусев. – М.: ЭНАС-КНИГА, 2014. – 272 с.
2. Асмус В.Ф. Античная философия [Электронный ресурс]. URL: <http://e-libra.ru/read/220593-antichnaya-filosofiya.html> (дата обращения 20.03.2017).
3. Платон. Диалоги / Платон. – СПб.: Азбука, Азбука-Аттикус, 2014. – 448 с.
4. Асмус В.Ф. Платон (Мыслители прошлого) / В.Ф. Асмус. – М.: «Мысль», 1975. – 220 с.

© Смирнов С.В., 2017.

# РУССКИЙ ЧЕЛОВЕК В КОНЦЕПЦИЯХ ЗАРУБЕЖНЫХ ФИЛОСОФОВ

29.05.2017

Сабирова Лиля Андреевна (Кандидат философских наук)

Елабужский институт Казанского (Приволжского) федерального университета

---

**Ключевые слова:** РУССКАЯ МЕНТАЛЬНОСТЬ; РУССКИЙ ЧЕЛОВЕК; ЗАПАДНЫЕ ФИЛОСОФЫ; RUSSIAN MENTALITY; RUSSIAN MAN; WESTERN PHILOSOPHERS.

---

**Аннотация:** Данная статья посвящена анализу представлений зарубежных философов о русской ментальности. Этот анализ поможет понять истоки современной пейоративной и зачастую лживой антироссийской пропаганде.

---

Русский менталитет всегда был актуальным вопросом для представителей зарубежной и российской философии. Менталитет – это умонастроение народа. Иногда понятие менталитета заменяется близкие к нему по смыслу: склад характера, духовная ориентация, образ мышления, духовный настрой, склонность восприятия, индивидуальное сознание, приверженность к чему-либо и т.д. Зачастую понятие «менталитет» путают с понятием «ментальность». Менталитет присущ всему народу, а ментальность – отдельному представителю или некому собирательному образу. Поэтому употребляя понятие «русский человек» уместнее говорить о ментальности. Ментальность входит в понятие «менталитет».

Носителем русской ментальности является русский человек. Под русским человеком мы понимаем собирательный образ социальных характеристик, составляющий основу русского менталитета.

Анализ философской литературы, затрагивающей проблему русской ментальности позволяет понять, что российские философы сводили её к мессианскому мировоззрению, к православному, к двойственности характера. Образы русского человека создавались многими зарубежными философами. Большинство из них о русском человеке писали в негативном ключе. Причина этого кроется в том, что многие философы черпали свои представления о русском человеке из книг путешественников, торговцев и дипломатов, побывавших в России в разное время: Р.Барберини, К.Буссов, С. Герберштейн, Д.Горсей, А.Кампанезе, С.Коленс, И.Г. Корб, Я.Маржерет, А.Олеарий, А.Поссевино, Я.Ульфельд, Д.Флетчер, А.Шлихтинг и Г.Шпаден. В этих книгах содержались преимущественно негативные оценки менталитета русского человека. Оценка данных дипломатов и путешественников субъективна, так как некоторые из них прибывали из вражеских стран и цели их визитов не всегда соответствовали интересам нашего отечества.

Положительно русский менталитет и русскую ментальность характеризовали И. Кант, Д. Горер и К. Клакхон. И. Кант писал, что русский человек более искренен и открыт в проявлении своих чувств, нежели немец, но и более бесшабашен. [5]. Д.Горер считал, что русским свойственна традиция туго пеленать младенцев с ранних месяцев их жизни. Это приводит к тому, что они растут сильными и сдержанными. [8]. К.Клакхон отметил, что русский человек – это человек теплый, экспансивный, правдивый, отзывчивый, лояльный ко всем окружающим людям. Он во многом противопоставлен советскому человеку, который является человеком формальным, контролируемым, лживым, упорядоченным и лояльным только к вышестоящему начальнику. [9]

Западные философы выделяли следующие основные негативные качества: подражательство, рабское сознание, неорганизованность, агрессивность, антидемократичность, авторитаризм.

В XVI–XVII веках стал распространяться миф об агрессивности русского человека. Большой вклад в это внес французский философ и культуролог М. Лезюр. В своей книге «Возрастание русского могущества с самого начала его и до XIX века» он назвал главными чертами менталитета русского человека его склонность к агрессивности, стремление к мировому господству [5].

Новые мотивы и акценты в характеристике русского человека появились в середине XIX века. А. де Кюстин считал, что русскому менталитету присуща приверженность к антидемократичному государственному строю. Содержание обличительной критики французского путешественника в адрес России общеизвестно и не слишком оригинально: де Кюстин видит грозное предзнаменование революции во многих особенностях российского общественного и государственного быта: это, прежде всего, крепостное право, отмена которого чревата взрывом неуправляемой народной энергии; это ограничивающая самодержавную волю царя «административная тирания» бюрократии, нижний слой которой составляют поповичи, склонные к революционным настроениям; это пресловутое «варварство» русского народа и т. д.» [5]. Многие оценки А. де Кюстина повторялись в последующем другими зарубежными философами и культурологами, а также многими русскими революционерами-демократами А.И. Герценом, В.И. Лениным и др. Например, оценки менталитета русского человека К.Марксом практически не отличались от оценок А. де Кюстина. [2, С.3 -11].

В XX негативная оценка русского человека продолжала развиваться. Идею об антидемократичности и агрессивности русского человека поддерживал и Р.Пайпс. М.Бэринг писал, что русскому человеку присущи такие ментальные свойства, как отсталость и невежественность, беспечность и неряшливость, он – человек без самодисциплины, все порицающий, все критикующий и никогда не действующий, находящийся в рабстве и т.д. М.Вебер оценивал русского человека с точки зрения протестантизма и «ругал» его за отсутствие предприимчивости, трудовой активности, стремления к счастью в реальной жизни. Г.Маркузе отмечал у русского человека наличие таких свойств, как «любовь к человеку и веру в Бога», «способность чувствовать жалость и раскаяние», «глубокую религиозность» и т.д. [5]. А.Тойнби писал, что русскому человеку изначально, со времен Московского государства была присуща «вера в высокое предназначение России», «вера в то, что «Россия призвана быть последним оплотом, цитаделью православия» [6, С.508-510]. Оригинальную характеристику русскому человеку давал З. Фрейд. Русский человек способен грешить и тут же каяться. [7, С.126, 365].

Дж.Биллингтон указал на то, что характер русского человека можно выразить через два символа: топор – он символизирует покорение русским человеком окружающего мира, его бунт против закрепощения, и Икона – она символизирует стремление русского человека замолить свои грехи. Он отметил также, что русский человек, «сначала терпит до последнего, а когда терпеть невозможно, поднимается на иррациональный бунт» [1]. Д.Ранкур-Лаферьер писал, что «традиционное смирение и саморазрушение, конституирующее рабский менталитет русских, является формой мазохизма. Русскому человеку в отличие от западного человека присущи такие черты, как консерватизм, стремление поддерживать социальный порядок, уважение к традициям, уважение к авторитету. Ко всему прочему, указывает Д.Ранкур-Лаферьер, русский человек в результате воздействия на него советского общества приобрел и такие черты, как стремление к конформизму, пристальное внимание к словам и поступкам, непредсказуемость правил и наказание за непослушание; доносительство, создающее атмосферу взаимного недоверия, подавление личной инициативы и свободы; отсутствие связи между результатами работы и вознаграждением за нее; патернализм, поощряющий пассивность и уклонение от личной моральной ответственности [3]. Японский философ и политолог А.Хакамада привел интересную метафору, позволяющую понять русского человека в сравнении с другими людьми. Он писал, что на Западе люди как кирпичики, из них можно строить общество, в Азии люди как глина, при реформах они не теряют формы, а в России люди, как песок, стоит убрать форму (государство), как все рассыпается [4, С.17].

Анализ представлений российских и зарубежных философов о русской ментальности и русском менталитете позволяет выявить следующее. Под ментальностью русского человека они понимали его социально-психологические установки, автоматизмы, привычки сознания, стереотипы, способы видения мира, представления, которые обуславливают его приверженность к вполне определенным типам поведения и действия. К проявлениям ментальности русского человека они стали относить «умствование», «возвышенный характер размышлений», «идеализм русского человека», «умозрительность», поиски истины, смысла жизни,

правды, неприспособленность к практической обыденной жизни, национальный характер, систему норм поведения, ценностные ориентации, мотивы и предпочтения и др.

К позитивным качествам некоторые западные философы относили склонность русского человека к духовным практикам, его повышенную религиозность, гордость, отзывчивость, терпеливость. Позитивные характеристики ментальности русского человека давались ими в основном в связи с тем, что эти зарубежные философы испытывали к нему определенную симпатию и рассматривали его как естественного союзника в распространении по всему миру ценностей европейской цивилизации.

Негативные характеристики русской ментальности со стороны зарубежных философов была вызвана тем, многие из них:

- принадлежали к западноцентристским философским учениям;
- испытывали к русскому народу и русскому человеку определенную антипатию;
- рассматривали русского человека как представителя азиатско-византийской, а не западноевропейской культуры;
- видели в русском человеке естественного конкурента во влиянии европейской цивилизации на весь остальной мир;
- следовали определенному политическому заказу на идеологизированную трактовку русской ментальности.

Многие зарубежные философы трактовали русскую ментальность чрезмерно абстрактно, выделяя какую-то одну черту, которая, по их мнению, была присуща русскому человеку во всех культурно-исторических эпохах становления и развития российского общества. Их анализ представляется нам поверхностным. Зарубежные философы в своих рассуждениях о русском человеке исходили из таких его стереотипных характеристик, как его склонность к варварству, агрессии, лени, пьянству, иррациональному бунту, чрезмерному самокопанию и т.д. Традицию такой трактовки продолжают мыслители либерального толка.

Важно отметить, что среди многих российских и зарубежных философов отсутствует единство в трактовке образов русской ментальности. Их оценка также страдает необъективностью, потому — что большинство из них даже не бывали в России. Многие идеи российских и зарубежных философов о русской ментальности сохраняют свою актуальность и могут быть использованы в настоящее время при дальнейшей разработке данной проблемы.

## Список литературы

1. Биллингтон Дж.Х. Икона и топор. Опыт истолкования истории русской культуры / Дж. Биллингтон. – М.: «Рудомино», 2001. – 880 с.
2. Маркс К. Разоблачения дипломатической истории XVIII века // Вопросы истории. – 1989. -№4. – С.3-11.
3. Ранкур-Лаферьер, Д. Мазохизм в русской литературе/ Д. Ранкур-Лаферьер // Русская литература и психоанализ, [Электронный ресурс]. – URL: [http://www.psychol-ok.ru/lib/rancour-laferriere/mvrl/mvrl\\_01.html](http://www.psychol-ok.ru/lib/rancour-laferriere/mvrl/mvrl_01.html) (дата обращения: 10. 01. 2014).
4. Сабиров А.Г., Хамитова Г.Г. Русский человек в представлениях российских и зарубежных философов / А.Г. Сабиров, Г.Г. Хамитова// Русский человек: сущность, своеобразие и перспективы развития: Материалы Всероссийской научно-практической конференции, г. Елабуга, 24-25 октября 2010 года. – Елабуга: Изд-во ЕГПУ, 2010. – С. 7 – 12.
5. Сабирова Л.А. Свообразие проявления русской ментальности в конкретно — историческом контексте общественного развития. дисс. ... канд. филос. наук: 09.00.11. – Саранск. 2014. – 164 с.
6. Тойнби, А.Дж. Постигание истории: Сборник. – М.: Рольф, 2001. – 640 с.
7. Фрейд, З. Будущее одной иллюзии. – М.: Наука, 1996. – 432 с.

8. Gorer G. The People of Great Russia. 1962. N.Y.:W.W. Norton & Company. 256 p.
9. Kluckhohn C. K.M. Studies of the «National Character» of Great Russians, Human Development Bulletin (papers presented at the Sixth Annual Symposium, February 5, 1955), pp. 39-60.

© Сабирова Л.А., 2017.

# ЕГИПЕТСКИЕ ПИРАМИДЫ: МИФ О ЗАГРОБНОЙ ЖИЗНИ КАК СВЯЗУЮЩЕЕ ЗВЕНО МЕЖДУ ПРОШЛЫМ И БУДУЩИМ

10.06.2017

Маргиани Анастасия Левановна

Хакасский государственный университет им. Н. Ф. Катанова

**Ключевые слова:** ЕГИПЕТСКИЕ ПИРАМИДЫ; МИФЫ; МИФ О ЗАГРОБНОЙ ЖИЗНИ; ОПЫТ; СВЕРХЪЕСТЕСТВЕННАЯ ЭНЕРГИЯ; EGYPTIAN PYRAMIDS; THE MYTHS; THE MYTH OF THE AFTERLIFE EXPERIENCE SUPERNATURAL POWER.

**Аннотация:** В статье раскрывается связь между прошлым и будущим посредством египетских пирамид на примере мифа о загробной жизни, проводятся опыты, на практике доказывающие сверхъестественные свойства египетских пирамид, которые мы можем прекрасно использовать и в наши дни.

При кажущейся простоте пирамида, является сложным многофункциональным устройством, которое при правильном применении способна положительно воздействовать как на человеческий организм, так и на окружающую его среду. Древние традиции использования пирамид в сочетании с современными научными направлениями позволяют восстановить утраченные знания в работе с ними.

Мифы помогают добраться до самых глубоких корней истории, а порою в современных нравах и обычаях обнаруживается наследие народов седой древности [5, с. 280].

**Объект исследования:** пирамида.

**Гипотеза:** миф о загробной жизни египтян находит свое отражение в пирамидах.

Египет означает «черная земля», — страна загадок. Примерно за 3000 лет до н.э. в Северной Африке после слияния Верхнего и Нижнего Египта возникло государство Древний Египет – одна из величайших древних цивилизаций мира [5, с. 4].

Древние египтяне были великими строителями. До сих пор поражают воображение руины грандиозных храмов богам. Мифологии Древнего Египта около 8 тысяч лет [5]. Основными памятниками, отразившими мифологические представления египтян, являются разнообразные религиозные тексты на стенах пирамид. Древний человек понимал, что его жизнь зависит от природы и что он сам не может повлиять на нее.

Бог Ра сотворил мир и стал им править силой таинственного магического слова, утрата которого означала для верховного божества потерю своей силы и власти [8, с. 22]. Существовало поверье, что первым царем Египта был бог Солнца Ра и что все фараоны – это его потомки. Вот почему фараон обладал неограниченной властью, и его особа была священной.

После смерти фараон, как Осирис, возрождался и продолжал быть влиятельным и могущественным в загробном мире. Поэтому клали в могилу к человеку еду и оружие, старались сохранить его тело.

По представлениям древних египтян, жизнь не заканчивалась смертью. Тело умирало, но душа продолжала жить. Гор, Осирис и Исида были одними из самых почитаемых богов Древнего Египта. Египтяне верили и в других богов. Воздвигались пирамиды не для того, чтобы поразить человечество, не для славы зодчих, пережившей тысячелетия. А ради надежного и прочного достижения загробной жизни. Гробницы

строили так потому, что верхушки пирамид указывают на солнце и звезды, поэтому душе покойного легче взлететь к небесам. Форма пирамиды сегодня активно используется ведущими современными архитекторами.

Учёные открыли, что внутри пирамид образуется энергетическое поле и что-то происходит со временем. История переполнена фактами практического применения пирамид.

Используя все знания о пирамидах и соотношениях размеров Египетских пирамид, я построила макеты пирамид и приступила к домашним опытам, чтобы убедиться, что энергия пирамид существует, и что они действительно являются связующим звеном между прошлым и будущим.

На основании проведенных опытов (Опыт 1: **Острая бритва Хеопса**, Опыт 2: **Вторая жизнь батарейки**, Опыт 3: **Вода, послушная и шелковая**, Опыт 4: **Изменение структуры воды**, Опыт 5: **Обойдемся без морозилки**, Опыт 6: **Обойдемся без овощехранилища**, Опыт 7: **Прочь головная боль**, Опыт 8: **Массажер «Фараон»**), можно со всей уверенностью утверждать, что пирамиды обладают сверхъестественной энергией. Время внутри пирамид как будто замирает. Вечный процесс движения приостанавливается и даже поворачивает вспять: так, замедляется окисление металлов — более того, уже окислившийся металл постепенно очищается. Повышается срок сохранности свежих продуктов и овощей. Доказано, что египтяне для загробной жизни выбрали пирамиды неслучайно, а благодаря мифам об их сверхъестественных свойствах, которые мы можем прекрасно использовать и в наши дни.

### Результаты социологического опроса.

Работая над темой, были заданы и обработаны следующие вопросы:

- Интересна ли вам эта тема?
- Нужны ли мифы сегодня?
- С чем у вас ассоциируется мифология?
- Кто такие боги?
- Что такое миф о загробной жизни?
- С чем у вас ассоциируются пирамиды?
- Нужны ли пирамиды сегодня?

На основании социологического опроса мною сделан вывод, что респондентам интересна эта тема. Они знакомы в целом с мифами и представляют, что такое — миф о загробной жизни. А так же, какое значение имели и имеют пирамиды для людей. Некоторые даже осведомлены о свойствах пирамид и задумываются об их применении в современной жизни.

Таким образом, изучив научную литературу, можно сделать вывод, что значение египетских мифов неопределимо. В них нашли отражение особенности мировосприятия жителей долины Нила, их представления о происхождении мира, о его устройстве, и о загробной жизни сложившиеся на протяжении тысячелетий и уходящие своими корнями в первобытные времена. А, главное проведены эксперименты и проанализировано значение пирамид, для древнего египтянина и современного человека. Ведь миф о загробной жизни, напрямую связан с пирамидами.

Египтяне всегда помнили о загробной жизни и готовились к ней основательно еще при жизни, возводя для этого величественные храмы — пирамиды [5, с. 127]. Они верили, что после смерти душа человека улетает, но через некоторое время возвращается в свое тело [7, с. 342].

Актуальность темы связана с возможностью использования пирамидальных сооружений и их энергетических свойств в наше время последние научные исследования ученых направлены на то, чтобы получить новые технологии и разработки для таких отраслей как здравоохранение, сельское хозяйство и решение экологических проблем.



Пирамида — гениальная находка природы, пространство в ней свернулось особым образом, создав неповторимую энергетику, которая волновала и волнует сознание людей до сих пор.

«Всё минет, как льётся вода,  
Исчезнут в веках города,  
Разрушатся стены и своды,  
Пройдут племена и народы;  
Но будет звучать наш завет  
Сквозь сонмы мятущихся лет!  
Что в нас, то навек неизменно,  
Всё призрачно, бренно и тленно, -  
Песнь лиры, создание резца.  
Но будем стоять до конца,  
Как истина под покрывалом Изиды,  
Лишь мы, пирамиды.»

**В. Брюсов**

## Список литературы

1. Бутромеев В.П. Книга для чтения по истории Древнего мира и Средних веков в 5-7 классах общеобразовательных школ и гуманитарных лицеев.- М.: «Олма – Пресс».- 2000. – С. 448.
2. Серия «Эрудит». История с древнейших времен до 15 века.- М.: ООО «ГД «Издательство Мир книги».- 2006. – С. 192.
3. Домокош Варга. Древний Восток. У начал истории письменности.- Будапешт: «Корвина». – 1985. – С. 166.
4. Бьювэл Роберт, Джилберт Эдриан. Секреты пирамид. Созвездие Ориона и фараоны Египта. М.: Вече. – 1996.
5. Попова Е.В. Справочник школьника. — М.: «Махаон». – 2006г.
6. Штайнер Рудольф. Египетские мифы и мистерии. М.: Дамаск. – 2007.
7. Максимова Т.И. Новейший справочник школьника: 5-11 классы. – М.: «Эксмо». – 2009г.
8. Пантелеева А.И. Самые известные мифы народов мира: иллюстрированная энциклопедия. – М.: Белый город. – С. 104.
9. Непомнящий Николай. По следам великанов. М.: Олимп – АСТ. – 1998.
10. Альдред Сирил. Египтяне. Великие строители пирамид. М.: Центрполиграф. – 2004.
11. Дэникен Эрих фон. Золото богов. Инопланетяне среди нас. М.: Крон-Пресс. – 1998.
12. Монтэ Пьер. Египет Рамзесов – повседневная жизнь египтян во времена великих фараонов. М.: Наука. – 1989.

© Маргиани А.Л., 2017.

# РЕЛИГИОЗНОЕ СОЗНАНИЕ РУССКОГО ЧЕЛОВЕКА И РЕВОЛЮЦИЯ 1917 ГОДА

11.06.2017

Громов Егор Валерьевич (Кандидат философских наук)

Елабужский институт Казанского (Приволжского) федерального университета

**Ключевые слова:** ПРАВОСЛАВИЕ; ЦЕРКОВЬ; РЕЛИГИЯ; РЕЛИГИОЗНОЕ СОЗНАНИЕ; ORTHODOXY, CHURCH, RELIGION, RELIGIOUS CONSCIOUSNESS.

**Аннотация:** Статья посвящена анализу процессов, характерных для православного религиозного сознания в России эпохи революционных преобразований второго десятилетия двадцатого века. Автор рассматривает основные тенденции развития религиозного сознания, сложившиеся в период крушения Российской Империи и сохраняющие актуальность до настоящего времени.

Начало двадцатого века стало эпохой не только глубоких социальных изменений в российском обществе, но и величайшего кризиса в религиозном сознании православных россиян со времени крещения Руси. Именно тогда сложились те тенденции развития отечественной религиозности, которые продолжают и в наши дни сказываться на динамике социальных процессов в нашей стране. Возрождение патриаршества, начало гонений на Церковь, целая серия расколов и пресечение православной религиозно-философской традиции в пределах России — лишь наиболее значимые из факторов, с 1917 года и по сей день определяющих состояние религиозного сознания русского человека. Без исследования этих факторов невозможно понимание современного православного религиозного мировоззрения.

К началу двадцатого столетия религиозное сознание Русской Православной церкви находилось под влиянием почти двухсотлетней традиции государственного контроля, осуществляемого через специализированное имперское учреждение — Святейший Синод, возглавляемый обер-прокурором, своего рода «министром над Церковью», как охарактеризовал суть этой должности А.В. Карташев [2, с. 371]. С самого начала Петровских реформ этот казённый диктат тяжело переживался в сознании как церковной иерархии, так и православной интеллигенции. Внешним его атрибутом стала присяга духовенства, формула которой оставалась неизменной со времён Петра Великого, и которая предписывала священнослужителям, вопреки догматам веры, признавать монарха в качестве «крайнего судии». В итоге, в массовом религиозном сознании служение Церкви стало рассматриваться в качестве одной из разновидностей «царёвой службы», что в немалой степени способствовало расколу русского общества на рубеже девятнадцатого — двадцатого столетий. Большая часть русских людей, оставшихся под непосредственным влиянием православного вероучения оказалась представлена низшими сословиями государства, т.е. наименее просвещённой частью общества. Так для большинства православных России оказалась недоступна богатая православная религиозная культура девятнадцатого века в ее высших проявлениях. Максимализм русского человека ищет другие пути выхода из противоречия между идеалом и действительностью: он либо ещё крепче держится за церковный обряд, или соскальзывает в сектантство. В образованных же слоях российского общества этническая и религиозная самоидентификация разошлись: интеллигенция сохраняет, согласно мысли Струве, «... черты религиозности, иногда приближающиеся даже к христианской» [1], однако в подавляющем большинстве русской интеллигенции эти христианские добродетели оставаясь без духовного руководства живой православной веры, по выражению Г.К. Честертон «сходят с ума». Отторжение, вызываемое навязываемой официальной идеологией «Православия, самодержавия и народности», стало одним из важнейших источников революционного духа семнадцатого года.

Революционные события 1905 — 1917 годов сыграли неоднозначную роль в развитии религиозного сознания русского человека. Исчез синодальный диктат, два века тяготевший над совестью духовенства,

восстановление канонического церковного устройства, интронизация первого после 1700 года Патриарха стали предвестниками тяжелейших испытаний. Православие на долгие десятилетия оказалось в конфликте с государством. Гонения, начавшиеся с момента октябрьского переворота и продолжавшиеся фактически до последних лет существования Советского Союза, составляли основное, но отнюдь не единственное содержание этого конфликта. Свою роль в расцерковлении жизни русского человека сыграли и такие факты, как раскол «Живой Церкви», атеистическая пропаганда, но наибольшее значение имел, пожалуй, сам строй жизни социалистического государства, насквозь пронизанный идеологией.

Господствующая идеологическая обстановка наделяет новым содержанием религиозное сознание русского человека. Прежде всего, разделение зарубежной и российской Церковью *ipso facto* повлекло за собой раскол религиозного сознания. Огромное количество православных русских были вырваны из привычного этнорелигиозного пространства и оказались в условиях инославной и инорелигиозной среды. С одной стороны, это привело к возрастанию роли православного вероисповедания в этнической самоидентификации русских эмигрантов, с другой – необходимость вхождения в новую культурную среду означала активное включение Зарубежной церкви в экуменический процесс, соперничество духовного влияния Православия с традиционными для Запада и маргинальными формами религиозности. Возрастание роли православного самосознания в эмиграции стало закономерным результатом рассеяния русских людей как среди представителей других христианских конфессий (Европа, США, Канада, Латинская Америка), так и в нехристианской среде (Маньчжурия). Православие вновь становится одним из важнейших критериев этнической самоидентификации. При этом важным фактором воздействия православной культуры является разрыв с Родиной, выразившийся, в частности, в церковной жизни. Создание автономной иерархии Зарубежной церкви, сразу же оказавшейся вне канонического общения с Московской патриархией, означало невозможность рассчитывать на поддержку последней в духовном окормлении паствы. Выживание Зарубежной Церкви, а тем более ее миссионерские успехи, было бы невозможно без активного участия самого «церковного народа». Не случайно в эмигрантской философии активизируется осмысление церковно-православного начала русского человека. Мимо этой проблемы не может пройти даже такая школа как евразийство, несмотря на предпочтение, отдаваемое им географическому и политическому факторам. Другие направления философии русской эмиграции уделяют внимание влиянию православного фактора на политические идеалы русского человека, его отношение к другим народам и религиозным традициям и т.д.

В то же самое время в самой России православное религиозное сознание развивается в условиях неравной идейной борьбы с агрессивной атеистической идеологией государства. В этой борьбе Церковь была поставлена в заведомо проигрышные условия, поскольку любой прямой протест против натиска государства означал бы разрушение даже того хрупкого положения, которое было оставлено для религии в советском обществе. Если соперничество Православия с католичеством и протестантизмом носит характер взаимодействия между различными конфессиями христианства, то в отношениях между ним и советским государством очень рано проявляются черты конфликта между христианством и язычеством. Этому способствовало, прежде всего, религиозное содержание идеологии, скрытое под маской официального атеизма. Учение Маркса и Энгельса, философское по существу, в сочетании с религиозно-эсхатологическим мировоззрением русского человека переродилось в своеобразный культ «дела партии», претендующий на место в русском менталитете, ранее занимаемое православной верой. Внешне это проявилось в многочисленных фактах советской сакральной практики: в культе мощей Ленина, помещённых в здании, выполняющем, по существу храмовые функции; в выработке особой партийной обрядности; в сакрализации мест, связанных с революционной историей и т.д. В этом свете представляются вполне закономерными такие явления, как культ личности или догматизация учения основоположников марксизма-ленинизма. Таким образом, Церковь в России оказалась в условиях, аналогичных тем, в которых находилось христианство до 318 года – в языческом государстве, требующем соблюдения официального культа и строго карающего преступления против него. Русский человек приучается быть православным в храме, и советским – вне храма, поневоле соглашаясь на десакрализацию своей общественной жизни.

Итак, революция 1917 года оказала двойственное влияние на православное религиозное сознание в России: с одной стороны, она сделала возможным разрешение духовного конфликта, терзавшего Церковь два столетия, с другой – она же стала источником глубочайшего, не разрешившегося до сих пор, кризиса религиозности за всю историю России.

## Список литературы

1. Булгаков С.Н. Героизм и подвижничество (Из размышлений о религиозной природе русской интеллигенции) [Электронный ресурс] / Библиотека «Вехи». Русская религиозно- философская и художественная литература. URL: <http://www.vehi.net/vehi/bulgakov.html>. (дата обращения: 12.02.2017).
2. Карташев А.В. Собрание сочинений: в 2 т. Т.1. Очерки по истории русской церкви. / А.В. Карташев. – М: ТЕРРА, 1992. – 686 с.

© Громов Е.В., 2017.

# ВЛИЯНИЕ СУФИЗМА НА РАЗВИТИЕ РЕЛИГИОЗНОГО СОЗНАНИЯ ТАТАРСКОГО НАРОДА В 19 СТОЛЕТИИ

11.06.2017

Громов Егор Валерьевич (Кандидат философских наук)

Елабужский институт Казанского (Приволжского) федерального университета

**Ключевые слова:** ИСЛАМ; СУФИЗМ; РЕЛИГИОЗНОЕ СОЗНАНИЕ; МИСТИЦИЗМ; ISLAM, SUFISM, RELIGIOUS CONSCIOUSNESS, MYSTICISM.

**Аннотация:** Статья посвящена влиянию суфийских религиозных практик на религиозное сознание татарского народа в эпоху становления татарской религиозной философии.

Эпоха Просвещения в религиозной политике Российской империи отобразилась в целом ряде серьёзных поворотов, в том числе и в отношениях между российским исламом и государственной властью. Наиболее важный из них произошёл в эпоху правления Екатерины Великой, когда положение исламской общины в России приняло легальные формы. Исламская умма в России по-прежнему оставалась политически неполноправной общиной в инорелигиозном государстве, но теперь её духовные силы могли быть направлены не на борьбу за собственное существование, а на развитие религиозной культуры, в том числе и религиозно-философской мысли. Именно в эту эпоху формируется такой феномен, как татарская религиозная философия, активизируются дискуссии о проблемах калама и иджтихада, ставятся проблемы применимости норм шариата в специфических условиях существования российского ислама, сохранения культурно-религиозной самобытности при контактах с западной цивилизацией, возможности культурных заимствований.

Наступление новой эпохи в отношениях между уммой и государством затронуло и получившую широкое распространение суфийскую практику. Представления о трансцендентности Бога, общие для авраамических религий, влекут за собой необходимость мистики, и в исламе функция мистического осмысления религиозных догматов закрепились за суфизмом, или тасаввуфом. Влияние тасаввуфа на религиозное сознание Булгарии и Казанского ханства неоднократно отмечалось целым рядом историков. В частности, отмечалось влияние суфийской мистики на творчество Ашик-паши, Кул Гали и других представителей средневековой татарской и тюркоязычной литературы. О распространённости идей суфизма в средневековом Поволжье свидетельствует отмеченная ещё Ш. Марджани популярность «Гариб-Наме» [2; с. 44-49]. После вхождения Казанского ханства в состав России суфизм, как и многие другие направления исламской культуры, оказался гонимым со стороны государства, и оставался в таком положении вплоть до второй половины восемнадцатого века. Однако при этом он никогда не утрачивал влияния на религиозное сознание татарского народа, о чём свидетельствует отмеченное А.Н. Юзеевым уже для второй половины восемнадцатого столетия суфизма накшабандийского толка, центрами распространения которого «...стали Уфа, Ташбильге, Буржан, Троицк и Семипалатинск» [2; с. 137]. В среде мусульман Поволжья получают широкое распространение взгляды Ибн Аль-Араби, Ахмада Ясеви и других великих суфиев. В восемнадцатом столетии в регионах компактного проживания мусульман Российской империи появляется целая плеяда суфиев-накшбанди. Характерно, что наибольшее распространение среди мусульман Поволжья получает именно тот суфийский тарикат, который считает необходимым контакт со светскими властями с целью поддержки простых людей. Впоследствии крупнейшие представители татарской религиозной философии, такие, как, например, Ш. Марджани, будут не только призывать к разумному взаимодействию с государственной властью, но и показывать его примеры.

Одним из наиболее ярких примеров влияния суфизма на духовную культуру татарского народа является философское и поэтическое творчество А. Утыз-Имяни. И. Мараш характеризует философские взгляды Утыз-Имяни как «наполовину суфийские», отмечая его интерес к средневековой суфийской поэзии [1]. Как и его

предшественники, Утыз-Имяни стремятся усмотреть черты аскетической практики в жизни Мухаммада, опирается на авторитет святых (суфийских шейхов), признавая приоритет Мухаммада перед последними. Идеальный образ мусульманина для мыслителя наполнен чертами суфийской святости: «...отречённость, повышенная эмоциональность, богобоязненность» [2; с. 137]. Цель сакральной практики для Утыз-Имяни – достижение мистического единства с Богом: «Знай, что люди по отношению к Всевышнему Аллаху делятся на две группы. Среди них те, кто уже пришел к Богу, и те, кто еще идет по пути. А пришедший [к Аллаху] плачет, боясь, как бы от него не обнаружилось что-нибудь, по причине чего он бы отделился от Бога. А отделенный от Бога плачет: «О, как бы мне стать приближенным!» [2; 142]. Отдавая предпочтение накшбандийскому тарикату он «... придерживался сложившихся в суфизме обрядовых и этических норм» [2; 142]. Суфийская мистика, переосмысленная и принятая Утыз-Имяни и Марджани, стала одним из неотъемлемых компонентов исламской культуры 19 — начала 20 века. Массовое распространение тасаввуфа стало одним из важнейших факторов формирования религиозного сознания и остаётся таковым до настоящего времени.

## Список литературы

1. Мараш Ибрахим. Традиционное понимание ислама в Волго-Уральском регионе. //Гасырлар авазы — Эхо веков\_ Научно-документальный журнал. URL: [http://www.archive.Gov.tatarstan.ru/magazine/go/anonymous/main/?path=mg:/numbers/2006\\_1/04/04\\_1/](http://www.archive.Gov.tatarstan.ru/magazine/go/anonymous/main/?path=mg:/numbers/2006_1/04/04_1/) (дата обращения: 21.11.2009).
2. Юзеев, А. Н. Татарская философская мысль конца XVIII-XIX вв. [Текст] / А.Н. Юзеев – Казань: Татар. кн. изд-во, 2001. — 192 с.

© Громов Е.В., 2017.

# ОБРАЗНОСТЬ МЫШЛЕНИЯ ФИЛОСОФОВ КАК СПОСОБ ПОПУЛЯРИЗАЦИИ ФИЛОСОФИИ

23.06.2017

Сабиров Аскадула Галимзянович (Доктор философских наук)

Елабужский институт Казанского (Приволжского) федерального университета

**Ключевые слова:** ОБРАЗНОСТЬ; МЫШЛЕНИЕ; ФИЛОСОФ; СПОСОБ; ПОПУЛЯРИЗАЦИЯ; ФИЛОСОФИЯ; IMAGERY; THINKING; PHILOSOPHER; FASHION; PROMOTION; PHILOSOPHY.

**Аннотация:** В статье рассматривается образность мышления философов как механизм, позволяющий философам наиболее адекватно раскрывать сущность своих философских идей и популяризировать их среди людей доступным способом.

Проблема образности мышления философов активно рассматривается в историко-философской литературе [1, 2]. В ней рассмотрены сущность образности мышления философов, методы и формы ее использования, конкретные примеры применения образных форм мышления. Вместе с тем, в ней недостаточным образом рассмотрена роль образности мышления философов в популяризации их философии. В данной статье предпринята попытка решить указанную проблему. В ней были использованы некоторые материалы, опубликованные нами в прежних статьях [3, 4].

Образность мышления – это способ представления мыслей и идей в виде наглядно оформленных представлений, обеспечивающий их понятность и доступность для широкого круга людей. Этим способом пользовались многие философы, например, такие как Августин, Анаксимен, Будда, Буридан, Ф.Бэкон, Гераклит, Декарт, Евбулид, Зенон, Кант, Конфуций, Ницше, Платон, Сократ и др. Образность мышления обеспечивалась философами следующими основными способами.

1. Использование наглядных метафор. Многие философы для разъяснения своей философии применяли определенные метафоры. Наиболее известны следующие метафоры: «круг», «амфора», «плот», «осел», «пчела», «река», «дерево», «пещера», «сад», «куча», «лысый» «сад» и т.д. Метафору «круг» использовал Анаксимен. Объясняя ученику природу сомнений, он чертил два круга: маленький и большой, которые обозначали объем имеющихся знаний. Объем отсутствующего знания выражался пространством за границей данных кругов. Маленький круг мало соприкасался с неизвестностью. Большой же круг соприкасался с ней в большей степени. Поэтому чем больше ты узнаешь нового, говорил Анаксимен, тем больше у тебя будет вопросов о неизвестном. Аристотель применял для объяснения своей философии метафору «амфора»: представьте горшечника, который изготавливает прекрасную амфору, он берет кусок глины (это и есть материя, косная и не оформленная), привносит в нее форму (это есть идея, полученная извне), так получается прекрасная амфора. Будда использовал метафору «плот». Когда Будда создал свое учение, он стал думать о том, передавать ли его людям. Он решил передавать свое учение людям, когда представил свое учение в образе плота, помогающего переплыть людям реку страданий и достичь нирваны. Ж. Буридан использовал метафору «осел». Когда его попросили объяснить, почему человек всегда должен делать выбор, он привел такой пример: стоял осел между двумя копнами сена, находящимися на равном расстоянии от осла. Осел сдох от голода, так как не мог выбрать, какое сено есть. Ф.Бэкон использовал метафору «пчела». Он сравнивал познающего человека с насекомыми: один, познавая, напоминает муравья, собирающего все время одни факты, второй – паука, ткущего из самого себя абстрактные схемы, третий, именно он является подлинным ученым, напоминает пчелу, которая собирая нектар фактов, вырабатывает мед теории. Гераклит использовал метафору «река». Он говорил: представьте себе человека, входящего в реку. В это время его омывают одни воды. Входя в реку второй раз, человек омывается уже другими водами. Исходя из этого, Гераклит говорил: «Все течет, все изменяется», «В одну и ту же реку нельзя войти дважды». Декарт использовал метафору «дерево». Объясняя

философию как систему идей, он говорил: корень дерева – это сама философия, ствол – это великие философские системы, большие ветки – это отдельные философские дисциплины, маленькие ветки – это частные философские системы, листья – это отдельные философские идеи. Евбулид использовал метафоры «куча» и «лысый». Когда его спросили, какие вопросы интересуют, прежде всего, философа, он ответил: например, такие: если прибавлять к одному зерну еще одно, с какого момента появится куча и значит ли это, что куча возникает в результате прибавления одного зерна? Если волосы с головы человека выпадают по одному, с какого момента человек становится лысым. Зенон Элейский применял метафору «сад». Он говорил, что философия похожа на фруктовый сад, полный различных плодов, в котором логика является оградой, физика – деревьями, а этика – плодами. Платон использовал метафору «пещера». Он объяснял суть философствования на следующем примере: человек в нашем мире существует, как будто пребывает в подземелье. Закованный, повернутый спиной к входу в пещеру, человек видит только тени вещей, которые принимает за единственные реальности. Если его вывести в действительный мир, то он будет его считать ненастоящим, кажущимся. Его снова будет тянуть в пещеру, к привычному образу жизни.

2. Использование яркого литературного языка. Многие философы для разъяснения своей философии применяли литературный язык с высоким слогом, наглядностью и четкостью логики изложения. Так, Вольтер писал: «Философ свободен и в цепях». Кант сущность своей философии объяснял с помощью следующего яркого эссе: «Две вещи наполняют душу изумлением и благоговением: это звездное небо надо мною, и нравственный закон во мне. Я вижу их перед собою и непосредственно связываю это с сознанием моего существования. Первое связано с тем местом, которое я занимаю во внешнем чувственном мире и расширяет эту связь в нечто необозримое великое, где миры встают за мирами... Второе – неразрывно связано с моим «Я», с моей личностью и переносит меня в мир, обладающий бесконечностью и ощущаемый только разумом. Первый взгляд на бесконечное количество миров как будто уничтожает мое значение как существа... а второй взгляд, наоборот возвышает мою ценность, как ценность интеллектуальной единицы». Л.Фейербах писал: «Слово делает человека свободным, кто не умеет высказываться, тот раб». Э.Фромм разъяснял свою основную философскую идею с помощью следующего яркого положения: «Что для современного человека важнее: иметь собственность, обладать ею, но подвергать себя всем связанным с этим превратностям судьбы, или же не иметь ничего и не хотеть иметь, но зато чувствовать себя счастливым, пребывать в единении со всем миром и потому быть». Многие философы использовали яркий литературный язык при определении названия своих работ. Большинство их работ имеют емкие, часто поэтические названия, которые влекут читателя к обязательному их прочтению. Например, Августин назвал свой основной труд: «Исповедь», Боэций – «Утешение философией», Т.Кампанелла – «Город Солнца», Н.Лосский – «Условие абсолютного добра», Г.Маркузе – «Одномерный человек», Г.Марсель – «Быть и иметь», Ф.Ницше Ф. – «По ту сторону добра и зла», Б.Паскаль – «Логика сердец», Платон – «Диалоги», Ж.Сартр – «Бытие и ничто», Л.Толстой – «Царство Божие – внутри нас», П.Чаадаев П. – «Апология сумасшедшего», А.Швейцер – «Благоговение перед жизнью», А.Шопенгауэр – «Афоризмы житейской мудрости», О.Шпенглер – «Закат Европы» и т.д.

3. Использование сравнения философских положений с материально-выраженными и чувственно-воспринимаемыми предметами и явлениями. Многие философы для разъяснения своей философии применяли различного рода сравнения. Это доказывают следующие наиболее известные примеры: Августин – «Всем нравится прекрасная лошадь, но почему-то совершенно нет желающих ею стать»; Аристотель – «Человек вне общества: или Бог, или зверь»; Ф.Бэкон: «Человек и впрямь похож на обезьяну: чем выше он залезает, тем больше демонстрирует свою задницу»; Гермес Трисмегист – «Человек – это смертный Бог»; Т.Гоббс: «Человек человеку – волк»; Д.Локк: «Философ – это мусорщик, убирающий мусор из нашего знания»; Ф.Ницше: «Мир – это сон и дым пред глазами того, кто от века не знает покоя»; А.Шопенгауэр: «Чем больше я узнаю людей, тем больше я люблю собак».

Образность мышления помогала философам:

- привлекать внимание интересующихся людей к своим философским идеям,
- раскрывать сущность своих философских идей доступным для большинства людей способом;
- популяризировать свои философские идеи среди людей, не являющимися философами по профессии;
- облегчать людям запоминание важных философских положений и идей;
- обеспечить распространение своих философских идей среди своих учеников и последователей.



Таким образом, образность мышления философов, во-первых, это способ представления мыслей в виде наглядно оформленных представлений, обеспечивающий их понятность для многих людей, во-вторых, обеспечивается философами посредством использования наглядных метафор, яркого литературного языка и сравнений с реальными предметами и явлениями, в-третьих, позволяет философам раскрывать сущность своих философских идей и популяризировать их среди людей доступным способом.

---

## Список литературы

1. Барабашев А.Г. Философия как схематизм образного мышления. URL: <http://www.metodolog.ru/00560/00560.html> (дата обращения: 29.05.17).
2. Таранов П.С. Философский биографический словарь, иллюстрированный мыслями. – М.: Эксмо, 2004. – 896 с.
3. Сабиров А.Г. Философия науки. – Елабуга: Изд-во ЕГПУ. – 2006. – 62 с.
4. Sabirov A.G. Heuristic Potentials of Biographical Method in Historical and Philosophical Studies // Mediterranean Journal of Social Sciences. – 2015. Vol. 6, No 3S3. – P. 249 – 254.

© Сабиров А.Г., 2017.

# ПРОБЛЕМА ОСОЗНАНИЯ СМЕРТИ В ЭКЗИСТЕНЦИАЛЬНОЙ ФИЛОСОФИИ И ФИЛОСОФИИ СТОИЦИЗМА

26.06.2017

Копанева Кристина Александровна

Елабужский институт Казанского (Приволжского) федерального университета

**Ключевые слова:** ЖИЗНЬ; СМЕРТЬ; БЫТИЕ; ЧЕЛОВЕК; СМЫСЛ ЖИЗНИ; LIFE; DEATH; EXISTENS; MAN; THE MEANING OF LIFE.

**Аннотация:** В статье рассматриваются особенности восприятия смерти в философских концепциях экзистенциалистов и стоиков.

Что является наибольшим счастьем для человека? Что для этого необходимо сделать? На эти и подобные вопросы можно отвечать по-разному. Так, к примеру, Гомер, утверждал: наибольшее счастье для человека – это вообще не родиться, а родившись, быстрее дойти до врат ада и покинуть его. Для Сократа, вершиной счастья является подготовка человека к смерти.

М. Хайдеггер, один из крупнейших представителей экзистенциальной философии, обращаясь к данной проблеме, утверждал, что предназначение человека в том, чтобы жить, осознавая свою конечность, готовя себя к печальному концу. В своих трудах, М. Хайдеггер, характеризуя сущность и предназначение человека, противопоставляет его «настоящее» и «ненастоящее» бытие. Если существование «ненастоящее», то, обреченность на смерть человеком не осознается, она скрыта тленом и суетой окружающего его враждебного мира. «Настоящее» же существование связано с осознанием человеком бренности своего бытия, своей смертности, конечности. [1, с. 65-69]. В своих работах, Хайдеггер ставил задачу вывести самосознание из способа бытия самого индивида, из его «экзистенции». Под экзистенцией, М. Хайдеггер понимал жизненное предназначение человека, его судьбу, способ восприятия человеком мира и своего положения в нем. «Ненастоящее» существование, утверждал философ, противно самой природе человека, который, являясь живым существом, смертен. Смерть, же будучи исключительно личным проявлением экзистенции, оставляет позади всякие пределы «неистинного бытия». Вместе с тем человеку и самому иногда удается преодолеть пределы смерти. Это происходит в критических жизненных ситуациях, пограничных между существованием и не существованием. Это – тяжелая болезнь, клиническая смерть, сильный эмоциональный стресс и т.д. Оказавшись в таких ситуациях, человек переживает экзистенциальный страх, ужас перед тем, что он не способен осознать. Страх же является основным содержанием человеческого существования. Это связано с тем, что он рационально не осознается, а значит, не может быть подавлен усилием воли. В основе любого страха, лежит боязнь неведомого, т.е., страх перед смертью.

Экзистенциальные ощущения являются осознанием человеком стоимости своего существования, ставящей перед ним жизненные задачи, формирующей цели и смысл его жизни. Отсюда, важной задачей философа становится необходимость помочь человеку преодолеть страх, сформировать у него веру в Жизнь и желание Жить.

Помимо экзистенциалистов, проблемой смерти активно занимались стоики. Философ-стоик – человек, осознающий бренность своего существования, утверждающий превосходство души над телом, а значит, всю жизнь готовящийся к освобождению души от своей физической оболочки, т.е., к смерти. Готовясь к смерти, человек не должен обнаруживать свой страх перед ней, иначе, эта подготовка будет лишена всякого смысла.

Один из представителей римского стоицизма Марк Аврелий, утверждал, к примеру, что нет никакого различия между жизнью в три дня или жизнью в три жизни, иными словами, нет разницы между жизнью

долгой и жизнью короткой [2, с. 67]. Философ призывал людей не бояться смерти, а стремиться к ней, как стремятся закончить свое существование все живые существа. Ведь смерть является таким же закономерным событием, как молодость и старость. Поэтому, человек не должен отвергать смерть, ненавидеть ее, нужно ожидать ее как обычное природное явление. Как человек ждет появления ребенка, так и душа человека должна ждать момента, когда она покинет тело. На вопрос же о том, что такое смерть, следует ответить, что смерть есть часть природы, бояться же природы глупо и наивно [2, с. 46].

Вера в потусторонний мир в христианстве, также уменьшает страх смерти, заменяя его страхом будущего наказания за земные грехи. Этот страх, во многом, формировал образцы нравственного поведения средневекового человека, обуславливал его презрение к телесно-физическому миру, полному грехов и искушений. В средневековой философии бытийность человека определялась наличием у него разума и веры, как инструментов, с помощью которых можно доказать существование Бога и бессмертие души человека. При этом, любая истина, а особенно, божественная, полученная посредством откровения, не может быть противна вере, даже если она противоречит фактам.

Таким образом, делая общий вывод, можно утверждать, что в целом, философия рассматривает смерть с позиций обреченности человеческого существования, бессмысленности жизни, представляющей, в целом, лишь медленное угасание жизненных сил человека, горе. В тоже время, философия рассматривает человека как существо, «сотканное» из противоречий. В этом состоит его дуальная, психофизическая природа. Противоречивость сущности человека состоит, в том числе, в осознании неизбежности смерти и одновременном стремлении оставаться как можно дольше живым. Желание жить – естественное желание, поскольку это осознаваемый процесс, в отличие от смерти, которая в полной мере не познана, во многом непредсказуема. Мысли о смерти, заставляют человека задумываться о смысле жизни, о качестве своих поступков, о моральном долге, ответственности перед законом и людьми, т.е. о тех, качествах, которые делают человека Человеком. «Осознание бренности бытия, страх перед смертью – есть важнейшие факторы, личностного развития человека, а значит, и общества в целом» [3].

---

## Список литературы

1. Хайдеггер М. Бытие и время. Пер. с нем. В.В. Бибихина. – Харьков: «Фолио», 2003. – 503 с.
2. Марк Аврелий. Наедине с собой. Размышления. – М.: Эксмо, 2015. – 448 с.
3. Смирнов С.В. Жизнь, смерть, бессмертие (к проблеме философского осмысления) // NovaUm.Ru (Электронный журнал). – 2017 г. – № 5. URL: <http://novaum.ru/public/p149> (дата обращения 20.06.17).

© Копанева К.А., 2017.

# ЗАГАДКА ЧЕЛОВЕЧЕСКОГО МОЗГА

26.06.2017

Шарипов Шавкат Шухратович

Елабужский институт Казанского (Приволжского) федерального университета

---

**Ключевые слова:** МОЗГ; АНТРОПОЛОГИЯ; ИНТЕЛЛЕКТ; ТЕЛЕПАТИЯ; ЯСНОВИДЕНИЕ; BRAIN; ANTHROPOLOGY; INTELLIGENCE; TELEPATHY; CLAIRVOYANCE.

---

**Аннотация:** В статье рассматриваются некоторые особенности человеческого мозга: интеллект, сверхординарные способности.

---

Мозг – это самый изучаемый, и, в тоже время, самый малоизученный орган человеческого тела. До сих пор наука не дает однозначного ответа на то, какой отдел(ы) мозга является носителем сознания человека, каким образом возникают мысли, какие принципы обеспечивают работу и особенности проявления функций этого сложного биологического механизма.

Мозг человека является предметом изучения целого ряда естественных наук – анатомии, антропологии, физиологии, цитологии, гистологии и т.д.

Данные антропологии – науки, изучающей закономерности развития человека, позволяют утверждать: в процессе эволюции наш мозг постоянно увеличивался в размерах. Так, у первых представителей рода Номо – австралопитеков, этот орган в объёме составлял всего 500 см<sup>3</sup>, у неандертальцев – он был уже в три раза больше (1500 см<sup>3</sup>), а у кроманьонцев достигал 1800 см<sup>3</sup>. При этом, быстрее всего развивались лобные доли, связанные с мышлением, сознанием и речью [1, с. 109-118].

Наличие интеллекта – особенная черта, отличающая мозг человека от мозга животных, ставя, тем самым, его, на более высокую ступень эволюционного развития. Интеллект – есть способность человека решать творческие задачи, умение оперировать сложными понятиями. Животные не обладают интеллектом, лишь у некоторых из них (вороны, дельфины, обезьяны), есть зачатки мышления, разума и не более того.

Что есть такое интеллект как высшая сознательная функция? Существует ли предел умственных возможностей человека? Современная наука определяет коэффициент человеческого интеллекта с помощью теста IQ. Если верить его результатам, самыми умными в мире людьми признаны японцы. Их средний национальный показатель IQ составляет 111 баллов (общемировой – 100). Но больше всего научный мир потрясли исследования новозеландских социологов: человечество умнеет с каждым годом, то есть по уровню интеллекта нынешняя молодежь значительно опережает старшее поколение [2, с. 203].

Что касается предела развития умственных способностей, то однозначно говорить о таком невозможно. Степень развития интеллекта, конечно, в основном определяется наследственными факторами, но на него воздействуют и особенности социальной среды, образования, воспитания, наши привычки, экологическая обстановка, пищевой рацион. Совокупность этих факторов во многом определяет региональный и этническо-расовый диспаритет показателей IQ, имеющий место, к примеру, в странах с неблагоприятной экологической обстановкой (Африка, Центральная Азия) и государствах Западной Европы и Северной Америки; беднейших (Гана, Гаити) и экономически развитых странах (США, Япония).

Помимо известных, человеческий мозг обладает также многими, до конца не изученными способностями: телепатией, ясновидением, экстрасенсорными способностями.

Телепатия – способность мозга к передаче мыслей на расстоянии. Считается, что этим мистическим даром обладали уже жрецы древнего Египта. В нацистской Германии, в свое время была организована даже специальная служба, изучающая телепатические способности человека. А в 2009 году специалисты кафедры физиологии человека и животных биологического факультета МГУ объявили о создании революционного прибора, с помощью которого, любой человек может управлять компьютером с помощью силы мысли. Это фантастическое устройство получило название «Интерфейс». Надев на голову специальную шапочку с электродами, человек сосредотачивался на действиях, которые хочет выполнить, прибор расшифровывал эти сигналы и давал команду компьютеру.

Есть примеры, когда одной только силой мысли человек справился с болезнью, которую официально медицина считала неизлечимой. Ученым сегодня известно, что человеческое тело содержит практически полную таблицу Менделеева. А значит по идее, в нем присутствует все необходимое: витамины, микро- и макроэлементы, необходимые для борьбы с любым недугом. Еще древние египтяне утверждали: каждый орган и более того, каждая клетка нашего организма обладает самостоятельным мышлением. А причина любой болезни: наши негативные мысли. Наше подсознание воспринимает эти мысли как руководство к действию и отдает «распоряжение» клеткам. Отсюда вывод: научившись управлять своим телом и разумом, человек получит безграничную власть над собой, своими мыслями, действиями и собственными физиологическими процессами. Разгадка тайны мозга, позволит нам задействовать все заложенные в нем резервы, позволив человеку получить безграничные интеллектуальные способности, в том числе, способность читать и передавать мысли, предвидеть будущее, лечить заболевания силой своего внушения. Именно по данному направлению, считает большинство ученых, пойдет дальнейшая эволюция человечества.

Мозг человека, таким образом, – один из самых загадочных органов нашего тела. Несмотря на большие успехи наук, его изучающих, до сих пор ученые не могут ответить на вопросы, связанные с расшифровкой природы интеллекта, со способностями мозга к телепатии, ясновидению и экстрасенсорике, с возможностями разумного контроля, мозга, над физиологическими процессами, протекающими в организме.

---

## Список литературы

1. Курчанов Н.А. Антропология и концепции биологии: учебное пособие. – СПб.: СпецЛит, 2007. – 192 с.
2. Клефт Б. Вселенная внутри вас. – Минск: Поппури, 2014. – 228 с.

© Шарипов Ш.Ш., 2017.

# Филологические науки

# АМБИВАЛЕНТНОСТЬ СИМВОЛИКИ ИГРАЛЬНОЙ КАРТЫ: «ДАМА ТРЕФ» В. Я. БРЮСОВА

18.05.2017

Сабилова Людмила Владимировна

Елабужский экономико-юридический колледж

**Ключевые слова:** АМБИВАЛЕНТНОСТЬ; БРЮСОВ; ДАМА ТРЕФ; КАРТОЧНАЯ МАСТЬ; СИМВОЛИКА ИГРАЛЬНОЙ КАРТЫ; AMBIVALENCE; A CARD SUIT; BRYUSOV; QUEEN OF CLUBS; SYMBOLOGY OF A PLAYING CARD.

**Аннотация:** Сквозная идея статьи отобразить семантическую двойственность игральные карт и сравнительно-описательный обзор мифологических символов — прототипов игральные карт на основе стихотворения «Дама трэф» 1915 года В. Я. Брюсова.

Творчество В. Я. Брюсова (1873-1924 гг.) как выразителя русской культуры, зачинателя русского модернизма, как основоположника символистской поэтической школы многогранно. Поэзия, обладая высшим уровнем символов языкового арсенала, поддерживает и интеллектуально обогащает вдумчивого, креативного читателя. Амбивалентная атрибутика символики игральные карт и мастей, будучи субстанцией субкультуры в контексте культуры Серебряного века, притягивала внимание, занимая собственную нишу в созидательной деятельности уникального художника пера В. Я. Брюсова. Лингвокультурная и философско-эстетическая проблематика совершенствования искусства слова В. Я. Брюсова проявлялись в художественном самовыражении литературных образов в социо-коммуникативном формате символической конфигурации феномена игры [6].

Фигуры карточных персонажей «Дамы трэф» В. Я. Брюсова содержат антитезу иносказания и продолжение литературной традиции А.С. Пушкина эпохи Золотого века. Стихотворение «Дама трэф» — коллизия человеческих взаимоотношений в символической амбивалентности классической игровой карты. [6] Таинственное, двойственное отношение автора к персонажу и читателю, делает это произведение пронизывающе актуальным. Колода игральные карт имеет ирреальный порядок расположения карт и разностороннюю атрибутику. С точки зрения С.Н. Колосовой стихотворная композиция «Дамы трэф» имеет две части, как и карта две стороны, внешнюю и внутреннюю, двойное, перевернутое изображение. Женские портреты передают загадочную непостижимость женской души. Это портреты — впечатления. [5, С. 158-161] В.Я. Брюсов филигранно рисует две сюжетные линии в «Даме трэф» — эпическую и лирическую на образе игровой карты. В.Я. Брюсов прямодушно повествует: «Я знаю, что вы — старомодны, / Давно и не девочка вы. / Вы разбросили кудри свободно / Вдоль лица и вокруг головы». [2]

За каждой картой — символом закреплена соответствующая роль и интрига: «Нашел бы придирчивый критик, / Что напрасно вы — в епанче, / Что смешон округленный щитик / У вас на правом плече» [2]. Епанча — это женская короткая шубейка без рукавов, завезена с арапского Востока. Щитик на плече — заколка в виде щита.

В будничном ракурсе дана внешность дамы трэф: «Что, быть может, слишком румяны / Краски у вас на губах и щеке / И что сорван просто с поляны / Цветок в вашей правой руке». [2] Ироническая двойственность карт-людей отмечается наречием «слишком»: «слишком румяны», «слишком стар и сед». [2]. Дама трэф означает тайное расположение и предвещает счастливое свидание. Дама трэф наделена природной интуицией. Мадам Помпадур, фаворитка французского короля Людовика XV (1710-1774 гг.) была изображена в образе дамы трэф. Кратко остановимся на символике масти трэф. В обиходно-разговорной речи масть трэф — крести. Символ трэфовой масти — белый клевер — трилистник, приносящий удачу и крест. Крест в лирике

воспринимается как судьба или жизненная тропа. Крест — один из главных христианских символов и предмет христианского культа. В христианском символизме трилистник представляет Святую Троицу: Отец, Сын и Святой Дух. Святое Семейство состоит из трех элементов: власти, чести и славы, они не разделимы в одном Боге. Символ креста использовался в различных формах языческого поклонения силам природы до появления христианства. Трефы — масть рабочего сословия. Феодалный класс, каста масти трэф: крестьянство. Масть трэф черного цвета символизирует холодное время года и темное время суток: осень и зима, ночь и вечер. Это мужской символ плоти и сила пламени. Символ стихии трэф — огонь. В религии кельтов листьям клевера приписывалась магическая сила. В ряде традиций трилистник символизировал важнейшие триады: единство, гармонию, совершенство; прошлое, настоящее и будущее. Это эмблема плодородия, изобилия и возрождения. Языческая религия утверждает, символ трилистника — жизнь, смерть и возвращение к жизни — бесконечный цикл. Три силы природы: земля, воздух, вода. Три круга символизируют женский элемент и элемент плодородия. В нашей интерпретации В.Я. Брюсов представляет символическую триаду знаковых фигур: автор произведения — лирическая героиня — игральная карта. [6] Прообраз карты трэфовой дамы согласно древнегреческой мифологии Argine. В переводе с английского Argine- крестовая дама. Анаграмма Argine трактуется от латинского слова Regina — королева или Аргия — имя нескольких персонажей. В кельтской мифологии дама трэф — Гвинебра — легендарная супруга короля бриттов Артура V-VI вв. [6] Она одна из первых эталонных образов Прекрасной Дамы в средневековой куртуазной литературе. Целомудренный вариант эпических сказаний гласит, что сэр Ланселот, один из рыцарей Круглого Стола короля Артура, ради своей дамы сердца Гвинебры совершал подвиги. Традиционно валет трэф соответствует рыцарю Ланселоту Озерному в игральные карты. [6] В стихотворении портрет трэфового валета начертан одним штрихом: «А смотрит слишком лукаво. / На вас с алебардой валет». [2] Алебарда — реквизит рыцаря. Алебарда слово французского происхождения, старинное холодное оружие с топориком или секирой на конце. В. Я. Брюсов отображает портрет короля в эпическом ключе: «Со скиптром и странной державой, / Ваш муж слишком стар и сед» [2]. У трэфового короля — геральдические символы: скипетр — укороченный жезл, древнейший символ власти, употреблялся ещё фараоном. Держава -державный шар — государственный символ власти с короной и крестом. На Руси держава означало державное яблоко. Мифологический образ короля трэф — Александр Македонский. Царь с 336 — 323 гг. до н.э. Полководец, создатель мировой державы, распространитель греческой цивилизации. [1] Стихотворение «Дама трэф» вошло в сборник В. Я. Брюсова «Девятая камена». В древнеримской мифологии камни — италийские богини, покровительницы искусств и наук. Камни созвучны слову carmen — песня, наречение, заговор. [4] Семантические рамки прототипа дамы раскрывают страстность героини: «Но зато вы — царица ночи, / Ваша масть — чернее, чем тьма, / И ваши подведенные очи / Любовь рисовала сама». [2]

У В.Я. Брюсова пейоративный оттенок в первой части: дама трэф — антураж общих впечатлений. Во второй части характеристика дамы имеет мелиоративный оттенок: чувство лирического героя к даме. Амбивалентность дамы трэф — муза-источник поэтического вдохновения и пылкая чаровница: «Вы вздыхать умеете сладко, / Приникая к подушке вдвоем, / И готовы являться украдкой, / Едва попрошу я о том». [2] Идеальный замысел стихотворения символичен — две части текста и две стороны карты — две стороны жизни. Неуловимая маска-карта и портрет лирической героини сиюминутен: «Чего нам еще ждать от дамы? / Не довольно ль быть милой на миг? / Ах, часто суровы, упорны, упрямы / Дамы черв, бубен и пик!». [2] Поэт — символ любви: «Я из целой колоды люблю только даму трэф». [2] По определению М.Л. Гаспарова страсть у В. Я. Брюсова вечна, «ибо она — стихия, ибо она культура» [3] В. Я. Брюсов декларирует: «Не вздыхать же долгие годы / У ног неприступных дев! / И я из целой колоды / Люблю только даму трэф». [2] Поэт подчеркивает символистскую концепцию объединяющего взаимопроникновения иллюзорности и действительности. В. Я. Брюсов в «Даме трэф», демонстрируя языковую палитру красок повседневных будней, трансформирует их в палитру красок фантазийной выпренности, что делает семантику его слога восхитительной. В. Я. Брюсов предвидел в социально-политических метаморфозах прошлого универсальные модели развития общества. Итак, символы карт поэтического текста открывают семантические значения и ожидают рефлексивного осознания со стороны читателя. Игральная карта, обладая кумулятивной функцией, вмещает комплекс социокультурных символов с колоритным репертуаром. Полисимволизм игральные карты и амбивалентность карточных мастей предоставляет новое поле исследования для интегративных отраслей знания. Цифровая символика карточной номинации с выраженной прикладной ориентацией способна повлиять на сопоставительные исследования в истории языка, лексикографии, литературоведении, машинном переводе,



социоллингвистики, теории вероятностей. Мы согласны с Ю. М. Лотманом 1922- 1993, что символ — механизм памяти культуры, символы помогают понять и сохранить социокультурный опыт народа всей планеты [6].

## Список литературы

1. Александр Великий Энциклопедический словарь Брокгауза и Ефрона: в 86 т. (82 т. и 4 доп.). — СПб., 1890—1907. URL: [https://ru.wikisource.org/wiki/ЭСБЕ/Александр\\_Великий](https://ru.wikisource.org/wiki/ЭСБЕ/Александр_Великий) (дата обращения: 14.03. 2017)
2. Брюсов В.Я. Дама Треф. URL: <http://www.stihi-rus.ru/1/Bryusov/46.htm>- 27.03.17.)
3. Гаспаров М.Л. Поэтика Серебрянного века. URL: [http://destructionen.narod.ru/gasparov\\_ser\\_vek.htm](http://destructionen.narod.ru/gasparov_ser_vek.htm) (дата обращения: 30.04.17.)
4. Камены. Римская мифология. Боги. URL: [http://world-of-legends.su/roman/roman\\_gods/id1401](http://world-of-legends.su/roman/roman_gods/id1401) (дата обращения: 01.05.2017)
5. Колосова С.Н. Портрет в стихотворении В.Я. Брюсова «Дама трэф» // Филологические традиции в современном литературном и лингвистическом образовании. Выпуск 4. – 2005- С.158-161.
6. Сабирова Л.В. Прототипы символов-образов карточных персонажей пьесы «Червонный валет» поэта М. И. Цветаевой и символичность пословиц художника Питера Брейгеля старшего. // Science Time. — № 11(35). — Казань: мат. межд. научно — практ. конф. Общества науки и творчества, 2016. — С. 438-444.

© Сабирова Л.В., 2017.

# Юридические науки

# ЗАЩИТА ПРАВ ПРИОБРЕТАТЕЛЯ В ОБЯЗАТЕЛЬСТВАХ ИЗ НЕОСНОВАТЕЛЬНОГО ОБОГАЩЕНИЯ

05.05.2017

Непомнящих Алексей Алексеевич

Хакасский государственный университет им. Н. Ф. Катанова

---

**Ключевые слова:** НЕОСНОВАТЕЛЬНОЕ ОБОГАЩЕНИЕ; ПРИОБРЕТАТЕЛЬ; ПОТЕРПЕВШИЙ; ЗАТРАТЫ; UNJUST ENRICHMENT; THE ACQUIRER; VICTIM; EXPENSES.

---

**Аннотация:** В статье проведен сравнительно-правовой анализ норм о защите прав приобретателя в обязательствах из неосновательного обогащения, анализ российской судебной практики. Сделаны предложения о совершенствовании данного института в Российской Федерации.

---

Институт неосновательного обогащения в настоящее время имеется в различных правовых порядках мира. Являясь общей охранительной мерой, как правило, этот институт защищает интересы потерпевшей стороны и гораздо меньше или вовсе не защищает приобретателя неосновательного обогащения.

В Гражданском кодексе Российской Федерации (а именно в ст. 1108) закреплено положение, согласно которому при возврате неосновательно приобретенного имущества или его стоимости приобретатель имеет право на возмещение понесенных необходимых затрат по содержанию и сохранению данного имущества [2]. Данное право будет утрачено приобретателем при умышленном удержании им объекта неосновательного обогащения.

Похожие положения содержат и гражданские законодательства иных государств. Как отмечают К. Цвайгерт, Х. Кётц, наличие данных норм в кодексах стран континентальной Европы произошло в результате некоторого переосмысления норм римского частного права и развития института неосновательного обогащения [5, с. 287].

Обращаясь к законодательствам Германии, Франции, Швейцарии – государств, законодательство которых традиционно считается образцом и ориентиром практически для всех европейских стран, — мы также можем найти некоторые положения, которые могут служить интересам приобретателя неосновательного обогащения.

Обращаясь к Германскому гражданскому уложению, мы не отыщем нормы, сходной со ст. 1108 ГК РФ: положениями о неосновательном обогащении, содержащимися в ГГУ, вопрос возврата улучшений или стоимости понесенного бремени содержания не урегулирован. По-видимому, разрешение данного вопроса возложено на правоприменительные органы. При предъявлении подобных исков, как представляется, суды могут руководствоваться положениями иных разделов ГГУ, в частности, § 994, гласящем, среди прочего: «Владелец может потребовать от собственника возмещения связанных с содержанием вещи необходимых расходов».

В Гражданском кодексе Франции нормы о неосновательном обогащении помещены в группу положений, именуемой «О квазидоговорах». Французский законодатель Франции прямо предусмотрел возможность защиты прав приобретателя неосновательного обогащения. Статья 1381 ФГК гласит: «Тот, кому вещь возвращена, обязан возместить, в том числе и недобросовестному владельцу, все необходимые и уместные расходы, которые были понесены для сохранения вещи».

Теперь обратимся к законодательству Швейцарии. Нормы о неосновательном обогащении выделены в отдельную главу; ст. 65 данной главы Швейцарского обязательственного закона содержит следующее положение: «Ответчик имеет право на возмещение произведенных им необходимых или полезных затрат; однако, если он был недобросовестен уже на момент получения, полезные затраты ему возмещаются только в размере суммы, равной приросту стоимости вещи на момент возврата».

А.А. Богустов, проводя анализ законодательства некоторых стран Восточной Европы, также сделал замечания относительно закрепления в них положений, защищающих интересы приобретателя. В частности, им сформулирован вывод о том, что гражданское законодательство Латвии почти не содержит норм, которые могли бы быть использованы приобретателем. Польское законодательство же, по-видимому, претерпело влияние ШОЗ, в связи с чем положения о защите прав приобретателя (ст. 408 ГК Польши) практически дублируют положения последнего. Законодательство Литвы очень схоже в этом вопросе с положениями ГК РФ [6, с. 243-244].

Таким образом, проведя анализ гражданского законодательства некоторых государств в отношении содержащихся в них положений о неосновательном обогащении, мы можем отметить, что защита прав и интересов приобретателя неосновательного обогащения закрепляется не во всех из них. Даже некоторые образцовые правовые акты (Германия) напрямую не регулируют этот вопрос, оставляя его разрешение правоприменительным органам на основе общих положений. В некоторых государствах защита интересов приобретателя регламентирована самым общим образом (Латвия), в других же этому вопросу посвящено достаточное количество норм, позволяющих не только обосновать приобретателю свою позицию, но и помогающих судебным органам сделать наиболее правильный и справедливый зачет требований потерпевшего и приобретателя (Швейцария, Польша).

Возвращаясь к положениям Гражданского кодекса Российской Федерации, отметим, что суды, применяя нормы статьи 1108, возлагают на приобретателя, по общему правилу, бремя доказывания следующего: 1) разумности понесенных расходов; 2) их размера; 3) отсутствия определенных действий по удержанию конкретного имущества [11]. Представляется, что данная позиция не совсем справедлива. Учитывая то, что права потерпевшего нормами о неосновательном обогащении защищены лучшим образом, бремя доказывания удержания имущества приобретателем следует возложить на первого. Кроме того, применение ст. 1108 ГК РФ связано с требованиями приобретателя к потерпевшему. Кому, как не последнему, отстаивать возможно имевшее место удержание имущества со стороны приобретателя, для того, чтобы требования о возврате расходов не были удовлетворены?

Интересна практика применения ст. 1108 ГК РФ к отношениям об использовании недвижимого имущества. Если заключаемый договор аренды ничтожен, то арендатор, производивший улучшения арендованного имущества, теряет право на истребование стоимости таковых по основаниям ст. 1108 [7]; данная позиция коррелирует с положениями об умышленном удержании объекта неосновательного обогащения и представляется правильной. Также часто приоритет суды в спорах такого рода отдают положениям ст. 623 ГК РФ, согласно которым, среди прочего, стоимость неотделимых улучшений не подлежит возврату в том случае, если арендодатель не давал согласие на их проведение [10]. Такая же позиция сохраняется даже при признании договора незаключенным [9]. В то же время, при отсутствии договорных отношений между сторонами, при наличии добросовестности со стороны приобретателя, неосновательное обогащение даже в виде неотделимых улучшений подлежит возврату по основаниям ст. 1108 ГК РФ [8].

Из анализа постановления Седьмого Арбитражного апелляционного суда по делу № 07АП-10443/10 (А03-6052/2010) также можно сделать вывод о том, что, несмотря на то, что расходы должны быть обоснованы приобретателем, решающее значение, признать ли достаточными эти обоснования, остается за судом. В частности, суд указал: «Работы по установке внешнего освещения и ремонт ворот также являются необходимыми и относимыми к содержанию и сохранению имущества», однако приобретателем не было представлено никаких экспертиз и технических заключений в обоснование, в отличие от иных расходов.

Основываясь на проведенном нами анализе судебной практики, возвратимся к положениям ст. 65 Швейцарского обязательственного закона: «...необходимых или полезных затрат...». Предполагаем, что

введение подобной формулировки к нормам о неосновательном обогащении в Гражданский кодекс Российской Федерации было бы удачным. Приобретатель может нести не только необходимые расходы на имущество, но и, будучи рачительным хозяином, всячески улучшать его. А как мы убедились, признание необходимости и относимости затрат зависит не только от представленных доказательств, но и от позиции суда. Возможность обоснования не только необходимости, но и полезности затрат, позволит: 1) снизить субъективную составляющую при принятии решений о необходимости и относимости улучшений объекта неосновательного обогащения; 2) послужит большей защитой интересов приобретателя. Полезным представляется (также по аналогии со швейцарским законодательством) введение норм о том, что неосновательное обогащение подлежит возврату и недобросовестному приобретателю, если произведенные им улучшения повысили полезность или стоимость имущества, ведь, как следует из судебной практики, приобретатель может многократно повысить стоимость, например, недвижимого имущества, однако в итоге не сумеет возместить затраты по причине недействительности договора аренды.

## Список литературы

1. Германское гражданское уложение 1896 г. [Электронный ресурс] // URL: <http://www.twirpx.com/file/250517/> — (дата обращения: 06.04.2017).
2. Гражданский кодекс Российской Федерации. Часть вторая от 26 янв. 1996 г. № 14-ФЗ: принят Гос. Думой Федер. Собр. Рос. Федерации 22 дек. 1995 г.: введ. Федеральным законом от 26 янв. 1996 г. № 15-ФЗ : в ред. Федер. закона от 23 мая 2016 г. № 146-ФЗ // Рос.газ.. – 1996. – 06 февр., 07 февр., 08 февр., 10 февр.; 2016 – 25 мая.
3. Гражданский кодекс Франции (Кодекс Наполеона).- М.: Инфотропик Медиа, 2012. — С. 4 — 592.
4. Швейцарский обязательственный закон. Федеральный закон о дополнении Швейцарского гражданского кодекса (Часть пятая: Обязательственный закон) : от 30 марта 1911 г. (по состоянию на 1 марта 2012 г.).- М.: Инфотропик Медиа, 2012. — С. XVII — XXXV, 1 — 526.
5. Цвайгерт К., Кетц Х. Введение в сравнительное правоведение в сфере частного права: В 2 т. Т. 2 / Пер. с нем. — М.: Междунар. отношения, 1998. — 512 с.
6. Обязательства, возникающие не из договора: сборник статей / Ф.Х. Альманса Монтойя, А.А. Амангельды, Д.В. Афанасьев и др.; отв. ред. М.А. Рожкова. — М.: Статут, 2015. — 444 с.
7. Решение Арбитражного суда Республики Хакасия от 8 июля 2005 г. по делу № А74-36/2005 14 [Электронный ресурс]. Документ опубликован не был. Доступ из справ.-правовой системы «КонсультантПлюс» (дата обращения: 02.05.2017).
8. Постановление Седьмого Арбитражного апелляционного суда от 14 декабря 2010 г. по делу № 07АП-10443/10 (А03-6052/2010) [Электронный ресурс]. Документ опубликован не был. Доступ из справ.-правовой системы «КонсультантПлюс» (дата обращения: 02.05.2017).
9. Постановление 1 арбитражного апелляционного суда от 8 ноября 2011 г. по делу № А43-28816/2010 [Электронный ресурс]. Документ опубликован не был. Доступ из справ.-правовой системы «КонсультантПлюс» (дата обращения: 02.05.2017).
10. Определение ВАС от 9 июля 2014 г. № ВАС-8665/14 [Электронный ресурс]. Документ опубликован не был. Доступ из справ.-правовой системы «КонсультантПлюс» (дата обращения: 02.05.2017).
11. Постановление 13 арбитражного апелляционного суда от 3 ноября 2015 г. по делу № А56-64537/2013 [Электронный ресурс]. Документ опубликован не был. Доступ из справ.-правовой системы «КонсультантПлюс» (дата обращения: 02.05.2017).

© Непомнящих А.А., 2017.

# ТЕРРОРИЗМ КАК РЕАЛЬНАЯ УГРОЗА БЕЗОПАСНОСТИ В СОВРЕМЕННОМ ОБЩЕСТВЕ

12.05.2017

Леонтьев Илья Николаевич

Хакасский государственный университет им. Н. Ф. Катанова

---

**Ключевые слова:** УГРОЗА; ТЕРРОРИЗМ; ТЕРРОРИСТИЧЕСКИЕ ДЕЙСТВИЯ; БЕЗОПАСНОСТЬ; ТЕРРОРИСТИЧЕСКИЕ ОРГАНИЗАЦИИ; RISK; TERRORISM; ACTS OF TERRORISM; SECURITY; TERRORIST ORGANIZATION.

---

**Аннотация:** Терроризм представляет собой общественно-опасное деяние, направленное на получение политической власти, путем: насилия (психологического или физического), осуществления террористических актов, шантажа, запугивания. Все террористические действия приводят к жертвам со стороны мирного населения.

---

Мировое сообщество определило, что терроризм является одной из наиболее важных глобальных проблем современности, на ряду с экологической проблемой и проблемой третьей мировой войны. От негативного воздействия террористической деятельности не защищен ни один человек. Решение данной проблемы требует глубокого анализа исторических корней возникновения терроризма, причин возникновения, и целей, которые преследуют экстремисты.

В Российской Федерации, согласно статье 3 Федерального закона от 06.03.2006 N 35-ФЗ (ред. от 06.07.2016) «О противодействии терроризму», под терроризмом понимается: идеология насилия, связанная с устрашением населения и иными формами противоправных действий [2].

Еще в древности терроризм (terrorism) носил, чаще всего, религиозный характер, реже политический. Так, например, в действиях древней секты сикариев (sicarii) четко прослеживается сочетание религиозного фанатизма и немного политического терроризма: в мученичестве, страданиях они видели нечто приносящее радость и верили, что после свержения ненавистного режима Господь явится своему народу и избавит их от всех мук и страданий. Как правило, всё это сопровождалось употреблением наркотических средств, что приводило к одурманиванию сознания человека, подталкивая его на противозаконные действия.

В современном же обществе терроризм (terrorism) стал носить больше политический характер, нежели чем религиозный. Так, например, известная всему миру террористическая организация ИГИЛ (Исламское государство Ирака и Леванта), которая заявила о себе в 2013 году, начала войну не только с Сирией, но и стала осуществлять террористические акты по всему миру. ИГИЛ (IGIL) преследует геополитические цели – создание Халифата. На протяжении долгого времени Ближний Восток следовал велению Корана и был объединен под властью халифа. Под управлением халифов арабы завоевали весь Ближний Восток и Северную Африку и на эти обширные территории распространили ислам, объединив все мусульманские сообщества под единой защитой правления, скрывая всё это религиозными началами.

Проблема терроризма в современном обществе является очень актуальной, некоторые исследователи считают эту проблему, чуть ли не самой глобальной проблемой планеты. Ведь количество террористических организаций, которые были созданы за 20-ое столетие, насчитывает около 500 единиц. Данными организациями было совершено более 6700 террористических актов, в ходе которых погибло более 4000 человек и ранено более 7000 человек.

К причинам, порождающим терроризм (terrorism) в современном мире, можно отнести:

- желание мелких и средних преступных группировок получить власть на глобальном уровне, в результате которых они превратятся в крупные террористические организации,
- желание получить полную независимость каких-либо республик, и нейтрализации оккупационного режима, например, ИРА (Ирландская Республиканская Армия),
- изгнание нежелательных элементов со своих территорий, например, Аль-Каида.

В современном обществе террористические организации (terrorist organization), в силу отсутствия своих собственных структур по изготовлению средств осуществления террористических актов, находят ресурсы, как материальные, так и финансовые у различных государств и спецслужб, которым выгодно ввести террористический режим на какой-либо территории, преследуя свои цели. Так, например, ЦРУ (Центральное Разведывательное Управление) множество раз обвинялось мировым сообществом в спонсировании террористических актов ИРА (IRA), но спецслужбы США это всячески отвергают. Или Турция, как государство, обвиняется в поставке оружия и финансовых средств террористической организации ИГИЛ. Организаторы ИГИЛ безумны и в бой их ведет не рациональная политическая доктрина, а религиозное безумие.

Если бы террористические организации не находили поддержки, у различных крупных официальных структур, то они бы не смогли существовать и навязывать свою идеологию, разрастаясь до невероятных размеров.

Бороться с терроризмом очень сложно, так как практически невозможно предугадать место действия и время совершения террористического акта.

Баранов Н.А. выделяет следующие меры борьбы с терроризмом:

- правовые меры борьбы с терроризмом, включающие в себя законодательные акты, а также международные конвенции по борьбе с терроризмом и организованной преступностью;
- общие предупредительные меры, в том числе установление контроля над «рынками» оружия и других средств массового поражения;
- административно режимные меры, к которым следует отнести меры по межгосударственному сотрудничеству в области борьбы с терроризмом;
- специальные (оперативные, розыскные, технические и охранные) меры предупреждения террористических проявлений [5].

Так же, не стоит исключать роль социальных институтов (social institutions) в борьбе с терроризмом. Различные институты общества, такие как семья, школа, институт должны формировать у детей и подростков правильные жизненные ценности и идеалы. Так, например, в семье родители должны объяснять ребенку «что такое хорошо и что такое плохо», смысл понятий — добро и зло, направлять ребенка в нужном направлении. Школа вносит свой весомый вклад в стабилизацию психологического состояния общества. Оставаясь государственным общественным институтом, школа обладает огромным пропагандистским потенциалом, который распространяется не только на миллионы учащихся, но и на их родителей, ближайших родственников учащихся, учителей.

Духовное и нравственное развитие человека сознательно помогает выстраивать на основе традиционных моральных норм и нравственных идеалов отношения к себе, людям, обществу, государству и миру в целом.

Важную и ключевую роль в борьбе с терроризмом играют различные государственные и международные антитеррористические организации. К государственным антитеррористическим формированиям, как правило, относятся все правоохранительные органы. В Российской Федерации к органам, которые в большей или меньшей степени занимаются антитеррористической деятельностью, относятся: ФСБ (Федеральная служба безопасности), СВР (Служба Внешней Разведки), НАК (Национальный Антитеррористический Комитет), МВД (Министерство внутренних дел), МО (Министерство Обороны).

Таким образом, проблему терроризма в современном обществе можно решить следующим образом:

- необходимы меры по усилению всех государственных границ, улучшению контроля над деятельностью зарубежных организаций для того, чтобы снизить возможность проникновения экстремизма из третьих стран.
- главы всех государств должны объединить усилия по прекращению региональных всплесков экстремизма, потому что отдельные региональные террористические конфликты могут спровоцировать террористические акты;
- повысить социальный уровень незащищенных слоев общества, так как именно из этого слоя населения вербовщики терроризма набирают себе исполнителей террористических актов (либо за деньги, либо кардинально меняют духовные, нравственные ценности и идеалы человека);
- развить досуг молодого поколения (создание патриотических кружков, условий для творческой деятельности, курсы повышения квалификации и профессионализма, занятия физической культурой и спортом, участие в экскурсиях и т.п.) и развивать общегосударственную гуманистическую идею, с целью предотвращения воздействия агитаторов и вербовщиков террористических организаций на молодежь и подростков. Способствовать формированию у подрастающего поколения иммунитета к противоправному поведению.

## Список литературы

1. Конституция Российской Федерации от 12 дек. 1993 г.: в ред. Законов Рос. Федерации о поправках к Конституции Рос. Федерации от 30 дек. 2008 г. № 6-ФКЗ и № 7-ФКЗ, от 05 февр. 2014 г. № 2-ФКЗ // Собр. Законодательства РФ. — 2014. — № 15. — Ст. 1691.
2. Федеральный закон от 06.03.2006 N 35-ФЗ (ред. от 06.07.2016) «О противодействии терроризму»
3. Исаев Б.А., Баранов Н.А. Политические отношения и политический процесс в современной России. Учебное пособие. СПб.: Питер, 2008. 395 с.
4. Исаев Б.А., Баранов Н.А. Современная российская политика: учебное пособие. Для бакалавров. СПб.: Питер, 2012. 448 с.
5. Баранов Н.А. Учебное пособие: Политические отношения и политический процесс в современной России: Курс лекций. В 3-х ч. СПб.: БГТУ, 2004. 30 с.
6. Аналитик. Политика и экономика. [Электронный ресурс]: <http://www.news-usa.ru/otkuda-vzyalsya-igil-i-kakie-tseli-presleduet.html>

© Леонтьев И.Н., 2017.



# ПРАВОВАЯ ЗАЩИТА ИНТЕРЕСОВ ТОРГОВО-РЕМЕСЛЕННОГО НАСЕЛЕНИЯ В РОССИЙСКОЙ ИМПЕРИИ В XVIII ВЕКЕ

17.05.2017

Ефремова Ирина Сергеевна

Курский государственный университет

**Ключевые слова:** МАГИСТРАТ; РАТУША; КУПЕЧЕСТВО; МЕЩАНСТВО; МАНУФАКТУРА; ЮРИДИЧЕСКАЯ РЕГЛАМЕНТАЦИЯ; ГРАЖДАНСКОЕ ПРАВОСОЗНАНИЕ; MAGISTRATE; TOWN HOLL; MERCHANTS; PETTY BOURGEOISIE; LEGAL REGULATION; CIVIL CONSCIOUSNESS.

**Аннотация:** В настоящей статье освящены вопросы государственной поддержки коммерческой деятельности как основе экономического потенциала страны. Особое внимание уделено правовой защите интересов торгово-ремесленных категорий населения (купцов и мещан).

Реформирование системы государственного управления неразрывно связано с качественными изменениями социально-экономической действительности, влекущими за собой деформации общественного правосознания. К нач. XVIII в. нестабильность внешнеполитического пространства поставила ребром вопрос о ликвидации политико-экономической отсталости Русского Царства. Фундаментальной основой преобразовательной деятельности стала реорганизация управленческого аппарата, призванная стабилизировать и структурировать системы хозяйствования и налогообложения, привести в порядок финансы и урегулировать внутривнутриполитическую обстановку в стране. Ключевой территориально-политической единицей управленческой системы с самого начала оформления института государственности были города.

Восстановление экономического потенциала страны не представлялось возможным без обеспечения социально-правовой защищенности торгово-ремесленного населения. Первым шагом на пути к модернизации системы городского управления стало принятие двух Именных указов от 30 января 1699 г., регламентировавших учреждение земских изб и Бурмистерской палаты. Вступление в силу этих нормативно-правовых актов имело целью минимизировать расхищение поступавших в казну налогов воеводами и служащими приказов, а также привнести в механизм городской администрации элементы выборности и коллегиальности [8, с. 598–600.]. Освободив посадское и торговое население от «...обид, налогов, взяток и поборов» [8, с. 599], царь-реформатор Петр I установил фиксированный размер оклада, уменьшив его стоимость. Последующее законодательство стремилось расширить «ведомственную защищенность» [15, с. 105–109] торгово-промышленного населения за счет специализации судопроизводства. Так, в Именном указе и «Наказных статьях инспекторам ратушского правления» от 9 февраля 1705 г. (Именным указом от 17 ноября 1699 г. Бурмистерская палата была переименована в Ратушу [9, с. 669–670]) за государственные преступления по ряду статей представители купеческого сословия изымались из юрисдикции Преображенского приказа, поручаясь правосудию Ратуш. Помимо этого, особыми правами в вопросах судопроизводства жители городов пользовались и в отношении некоторых финансовых (казнокрадство, взяточничество) и уголовных преступлений [10, с. 287–288].

Однако по причине непросвещенности большей части населения в гражданско-правовых вопросах остановить процветание волокиты и взяточничества, глубоко укоренившихся в государственную систему, было не просто [14, с. 28]. В условиях затяжной войны погрешности в функционировании хозяйственно-управленческого механизма требовали немедленной корректировки. Апогеем петровских преобразований в оформлении института правовой защищенности городского населения стала магистратская реформа, подготовленная камер-советником Генрихом Фике посредством апробации на русской почве шведского опыта [14, с. 70].

В соответствии с Именным высочайшим указом, адресованным Сенату, от 13 февраля 1720 г. «О назначении князя Трубецкого обер-президентом Санкт-Петербургского и прочих магистратов» в крупнейших торгово-промышленных центрах страны организовывались магистраты и ратуши как выборные коллегиальные административно-судебные учреждения [11, с. 131]. Правовой статус и правоспособность этих структур определялись «Регламентом, или уставом Главного магистрата» от 21 января 1721 г. и «Инструкцией всем магистратам, данной в 1724 году из Главного магистрата». В оформившейся четырехступенчатой системе «городовой магистрат – магистрат провинциального города – магистрат губернского города – Главный магистрат» каждая вышестоящая инстанция носила апелляционный характер по отношению к низшей. При этом Главный магистрат дополнительно обладал полномочиями «ревизионно-решающего» органа, занимаясь пересмотром смертных приговоров [15, с. 107]. Уже в преамбуле к Регламенту декларировалась основная цель реформы: «...рассыпанную хламину российского купечества паки собрать...» [13, с. 187]. В связи с чем в главе 2 названного Устава среди основных функций магистратов указано: «...купечество и мануфактуры размножать ...и в лучшее состояние производить...» [13, с. 188]. Реализация полномочий этих учреждений, направленных на повышение экономического потенциала городов, обеспечение их внутренней стабильности и благоустройства, прежде всего осуществлялась посредством создания надлежащих условий для проживания и продуктивной деятельности торгово-промышленного сословия. Стоит отметить, что «Регламент» и «Инструкция» защиту интересов городского населения определяли как «государственную пользу» [3]. Глава 7 «Регламента» впервые вводит понятие «гражданство» как особую категорию лиц, попадавших под юрисдикцию магистратского суда. По мнению Н.З. Кобозевой, в петровском законодательстве формула «городское гражданство» носила несколько собирательный характер, получив свое традиционное оформление в качестве исключительной социальной среды лишь в екатерининскую эпоху [6, с. 68–69]. Тем не менее, положения учредительных документов регламентировали временные рамки судебных разбирательств, определяли особенности судопроизводства в зависимости от его гражданской или уголовной направленности, стремились избавить городских обывателей от излишнего налогового бремени. Так, в ст. 10 и 17 «Инструкции» магистратам предписывалось составить подробнейшее описание экономического состояния города и провести перепись населения с пометкой о материальном положении той или иной категории граждан. Эти меры были призваны обеспечить прогрессивность налогового законодательства, «...дабы каждый платил по своей возможности без отягощения...» [3].

Таким образом, петровские преобразования заложили основу института выборного сословного представительства и коллегиального начала. При этом, по справедливому замечанию историка права Ф.М. Дмитриева, эти нововведения в указанный период еще не получили должной реализации [2, с. 460, 461].

В екатерининское время посредством принятия «Учреждений об управлении губерний Всероссийской Империи» от 7 ноября 1775 г. система гражданско-правовой защиты интересов городских обывателей получила строго очерченную форму. В условиях эпохи прогрессивный характер этого законодательного акта не вызывал сомнений. Недаром в исследовательской среде его зачастую расценивают как «робкий» шаг к зарождению конституционного начала [4, с. 149]. Построение вертикали власти, состоявшей из системы сословно-представительных органов, наряду с окончательным обособлением суда от администрации способствовали структурному оформлению «ведомственной защищенности» городского гражданства [14, с. 68].

Магистраты и ратуши, претерпев статусную деформацию, заняли место ключевых протекторов юридических прав торгово-ремесленного населения. Стремившись к оформлению российского варианта «разделения властей», Императрица нормативно закрепила за магистратами положение судебных органов, оставив управленческую сферу за городскими думами [5, с. 114–115]. Одновременно их юридические полномочия получили более очерченную структуру. Верша суд над купцами и мещанами, эти учреждения по-прежнему были зависимы от вышестоящих органов. Кроме губернских магистратов и Сената, игравших роль апелляционных инстанций по ряду спорных вопросов, решения уголовных и гражданских дел могло подаваться на пересмотр в соответствующие Палаты, а их исполнение контролировалось городским головой, стряпчими и прокурором [7, с. 125–129].

В екатерининском законодательстве статус городского гражданства получил окончательное закрепление путем внедрения обывательских книг. Любой мещанин или купец, внесенный в этот список,

подлежал магистратской юрисдикции и имел право за внесением пошлины требовать рассмотрения своей тяжбы в магистрате [3, с. 84–86]. Кроме того, особая категория правонарушений, совершенных умалишенными, малолетними или ближайшими родственниками, а также касаемых ущемления имущественных прав вдов и сирот, передавалась на рассмотрение в Состные и Сиротские суды [12].

Таким образом, XVIII век стал поворотным моментом в модернизации административно-экономической политики русского государства. Претворение в жизнь прогрессивных основ новой системы управления осуществлялось одновременно с ростом гражданского правосознания. Обеспечение хозяйственной стабильности воспринималось в неразрывной связи с юридической регламентацией гражданско-правовой защищенности интересов торгово-ремесленных слоев, деятельность которых определяла экономический потенциал России.

## Список литературы

1. Грамота на права и выгоды городам Российской Империи (далее – Грамота) // Российское законодательство X–XX вв.: в 9-ти т. Т. 5. Законодательство периода расцвета абсолютизма / отв. ред. Е.И. Индова. – М.: Юридическая литература, 1987. – С. 68–128.
2. Дмитриев Ф.М. История судебных инстанций и гражданского апелляционного судопроизводства от Судебника до Учреждения о губерниях. – М., 1859. – 589 с.
3. Инструкция всем магистратам, данная в 1724 году из Главного магистрата [Электронный ресурс]. – Режим доступа: <https://www.litres.ru/raznoe/instrukciya-vsem-magistratam-dannaya-v-1724-godu-iz-glavnago-magistrata/> – (дата обращения: 29 ноября 2016).
4. Каменский А.Б. От Петра I до Павла I: реформы в России XVIII века в исторической ретроспективе (опыт целостного анализа). – М.: РГГУ, 2001. – 575.
5. Киселев М.А., Криворучко А.С. Проблема организации дворянского самоуправления и подготовка «Учреждений для управления губерний» в 1775 году // Вестник Пермского университета. – 2014. – Вып. 3. – С. 113–121.
6. Кобозева З.М. Мещанское сословие г. Самары в пространстве власти и повседневности (вторая половина XIX – начало XX в.), или Рассказ «о душе с повинностями». – Самара: Самарский университет, 2012. – С. 68–69.
7. Милосердов А.С. Преобразования Екатерины II в сфере управления и судостроительства // Образование и наука: вопросы теории и практики. – 2015. № 1. – С. 125–129.
8. Полное собрание законов Российской Империи с 1649 года (далее – ПСЗРИ). – Собрание первое: в 45-ти т. – СПб., 1830. – Т. III. – Ст. 1674.
9. ПСЗРИ. – Собрание первое: в 45-ти т. – СПб., 1830. – Т. III. – Ст. 1718.
10. ПСЗРИ. – Собрание первое: в 45-ти т. – СПб., 1830. – Т. IV. – Ст. 2028.
11. ПСЗРИ. – Собрание первое: в 45-ти т. – Т. VI. 1830. – Ст. 3520.
12. ПСЗРИ. Собрание первое: в 45-ти т. – СПб., 1830. – Т. XX. – Ст. 14392.
13. Регламент, или устав Главного магистрата // Реформы Петра I: сборник документов / сост. В.И. Лебедев. – М., 1937. – С. 187–206.
14. Серов Д.О. Судебная реформа Петра I: Историко-правовое исследование. – М.: ИКД «Зерцало-М», 2009. – 488 с.
15. Серов Д.О. Ревизионно-решающий порядок в уголовном процессе России конца XV – первой четверти XVIII вв. // Журнал российского права. – 2008. – № 6. – С. 102–109.

© Ефремова И.С., 2017.

# ВИДЫ И ПОРЯДОК ПРИМЕНЕНИЯ ДИСЦИПЛИНАРНЫХ ВЗЫСКАНИЙ В ТРУДОВОМ ПРАВЕ РОССИЙСКОЙ ФЕДЕРАЦИИ

20.05.2017

Парфёнова Ольга Николаевна

Хакасский государственный университет им. Н. Ф. Катанова

---

**Ключевые слова:** ПРОСТУПОК; ДИСЦИПЛИНАРНАЯ ОТВЕТСТВЕННОСТЬ; ДИСЦИПЛИНАРНОЕ ВЗЫСКАНИЕ; MISKONDUCT; DISCIPLINARY LIABILITY; DISCIPLINARY ACTION.

---

**Аннотация:** В статье рассмотрены виды и порядок применения дисциплинарных взысканий к работникам, осуществляющим деятельность по трудовому договору, и к гражданским служащим, выявлены различия.

---

Совершение дисциплинарного проступка работником предполагает наложение одного из дисциплинарных взысканий, предусмотренных законодательством Российской Федерации.

Работник, осуществляющий деятельность по трудовому договору, может быть привлечен к общей дисциплинарной ответственности, то есть к нему можно применить одно из дисциплинарных взысканий, предусмотренных статьями 192 Трудового кодекса Российской Федерации (далее – ТК РФ), а именно: замечание, выговор, увольнение (по соответствующим основаниям) [1].

Исходя из буквального толкования норм ТК РФ, работодатель самостоятельно определяет, какое именно дисциплинарное взыскание применить к тому или иному работнику, однако, уволить работника можно лишь по специальным основаниям, предусмотренным статьями 81 ТК РФ (например, по пункту 5 статьи 81 ТК РФ). Отметим, что перечень видов дисциплинарных взысканий является закрытым, а применение к работнику нескольких дисциплинарных взысканий за один проступок не допускается.

Статьей 193 ТК РФ регулируется порядок применения дисциплинарного взыскания к работнику. В рассматриваемой статье указано, что работодатель обязан потребовать объяснение от работника, привлекаемого к дисциплинарной ответственности. Работник имеет право предоставить объяснение в течение двух рабочих дней, по истечении которых работодатель, в случае отсутствия объяснения от работника, составляет акт о не предоставлении объяснения и применяет в течение одного месяца со дня обнаружения проступка дисциплинарное взыскание (в срок не включается время болезни, отпуска работника, срок ожидания мнения представительного органа работников). По общему правилу, давность применения дисциплинарного взыскания не может превышать шестимесячный срок со дня совершения проступка. Приказ о применении дисциплинарного взыскания должен быть объявлен работнику лично с проставлением его росписи на нем в течение трех рабочих дней либо, в случае отказа работника от ознакомления с приказом, работодателем составляется акт об этом. Запись о применении дисциплинарного взыскания не подлежит занесению в трудовую книжку (кроме случаев увольнения работника в связи с совершением дисциплинарного проступка).

Помимо общей дисциплинарной ответственности, предусмотренной ТК РФ, в трудовом праве имеет место специальная дисциплинарная ответственность, которая предусматривается специальным законодательством, регламентирующим труд отдельных категорий работников [4].

Рассмотрим перечень видов, а также порядок применения дисциплинарных взысканий к гражданским служащим по ФЗ от 27 июля 2004 года № 79-ФЗ «О государственной службе Российской Федерации» (далее – Федеральный закон, ФЗ «О государственной гражданской службе РФ») [2].

В целом, перечень видов дисциплинарных взысканий, применяемых к гражданским служащим, совпадает с теми, которые применяются к работникам, осуществляющим деятельность по ТК РФ. Однако в пункте 3 указан вид дисциплинарного взыскания, который не применяется к работникам, действующим по ТК РФ, – предупреждение о неполном должностном соответствии.

Отметим, что порядок применения дисциплинарного взыскания к работникам по трудовому договору и гражданским служащим по служебному контракту, несколько различается. В частности, в Федеральном законе не указан срок для предоставления гражданским служащим объяснения. Также частью 2 статьи 58 Федерального закона установлено, что перед тем, как применить дисциплинарное взыскание, необходимо проведение служебной проверки, время проведения которой не засчитывается в месячный срок со дня обнаружения проступка, предоставленный для привлечения к дисциплинарной ответственности. Служебная проверка призвана к всесторонней и объективной оценке возникшей ситуации, установлению факта совершения дисциплинарного проступка, причастности лица к его совершению, причин, которые повлияли на совершение проступка и прочих фактов. Срок проведения служебной проверки – не более одного месяца со дня принятия решения о ее проведении. По завершении проведения служебной проверки составляется заключение по результатам служебной проверки, согласно которому будет сделан вывод о том, подлежит либо не подлежит привлечению к ответственности гражданский служащий.

Помимо указанного выше, отметим, что срок ознакомления гражданского служащего с актом о применении в отношении него дисциплинарного взыскания составляет не три, а пять рабочих дней.

В анализируемом законодательстве отмечено, что лица, привлекаемые к дисциплинарной ответственности, имеют право обжаловать соответствующие акты о привлечении к ней. Работник (ТК РФ) имеет право обжаловать дисциплинарное взыскание в комиссию по рассмотрению индивидуальных трудовых споров либо в государственную инспекцию труда, а гражданский служащий может обжаловать дисциплинарное взыскание либо в комиссию государственного органа по служебным спорам, либо в суд (досудебное урегулирование спора не является обязательным).

Что касается перечня видов дисциплинарных взысканий, то здесь можно согласиться с мнением Е.В. Кирильчик, которая говорит о целесообразности их сокращения в отношении гражданских служащих до двух – выговора и увольнения [3].

Указанная выше позиция основана на оценке действующего законодательства и фактическом отсутствии различия в правовых последствиях применения замечания, выговора либо «предупреждения» о неполном служебном соответствии. Мнение о том, что замечание – это наиболее «мягкий» вид дисциплинарного взыскания, а «предупреждение» о неполном служебном соответствии либо выговор – более «жесткие» виды дисциплинарных взысканий не находит своего подтверждения в действующем законодательстве Российской Федерации.

На основании изложенного можно сделать следующие выводы.

Основные положения, касающиеся порядка их применения в ТК РФ и ФЗ «О государственной гражданской службе РФ» совпадают, за исключением некоторых особенностей, предусмотренных для лиц, проходящих гражданскую службу. Перечень действующих видов дисциплинарных взысканий, применяемых к гражданским служащим, целесообразно сократить до двух – выговора и увольнения. Отметим, что при применении дисциплинарных взысканий к лицам, осуществляющим трудовую деятельность в соответствии с ТК РФ, по аналогии также является возможным применение лишь двух указанных выше видов дисциплинарного взыскания.

## Список литературы

1. Трудовой кодекс Российской Федерации от 30 дек. 2001 г. № 197-ФЗ: принят Гос. Думой Федер. Собр. Рос. Федерации 21 дек. 2001 г.: одобр. Советом Федер. Собр. Рос. Федерации 26 дек. 2001 г.: в ред. Федер. Закона от 03 июля 2016 г. № 347-ФЗ // Рос. газ. – 2001. – 31 дек.; 2016. – 04 июля.
2. О государственной гражданской службе Российской Федерации: Федер.закон от 27 июля 2004 г. № 179-ФЗ: принят Гос. Думой Федер. Собр. Рос. Федерации 07 июля 2004 г.: одобр. Советом Федер. Собр. Рос. Федерации 15 июля 2004 г.: в ред. Федер. Закона от 03 апр. 2017 г. № 64-ФЗ // Рос. газ. – 2004. – 31 июля.
3. Кирильчик Е.В. О совершенствовании системы дисциплинарных взысканий государственных гражданских служащих // Е.В. Кирильчик. – Иркутск: Пролог: журнал о праве, 2013. – С. 11-13.
4. Пономарева Т.Л. О стадиях дисциплинарного производства // Т.Л. Пономарева. – Челябинск: Вестник Южно-Уральского государственного университета, 2009. – С.109-111.

© Парфёнова О.Н., 2017.

# ПРИНЦИП ДЕМЕНИ ИЛИ ИЗБИРАТЕЛЬНОЕ ПРАВО ДЕТЕЙ: ПОЗИЦИЯ ПРОТИВ. СУЩЕСТВУЕТ ЛИ РЕАЛИЗАЦИЯ ДАННОГО ПРАВА В РОССИЙСКОЙ ФЕДЕРАЦИИ И РЕСПУБЛИКЕ ХАКАСИЯ

28.05.2017

Диденко Кристина Евгеньевна

Хакасский государственный университет им. Н. Ф. Катанова;

Чаптыков Никита Сергеевич

Хакасский государственный университет им. Н. Ф. Катанова

---

**Ключевые слова:** ПРИНЦИП ДЕМЕНИ; ИЗБИРАТЕЛЬНОЕ ПРАВО; ДЕТСКОЕ ИЗБИРАТЕЛЬНОЕ ПРАВО; ПРАВОВЕДЕНИЕ; ТЕОРИЯ ГОСУДАРСТВА И ПРАВА; ПОЛИТОЛОГИЯ; ЗАКОНОДАТЕЛЬСТВО РОССИЙСКОЙ ФЕДЕРАЦИИ; ЗАКОНОДАТЕЛЬСТВО РЕСПУБЛИКИ ХАКАСИЯ; PRINCIPLE OF DEMENY; SUFFRAGE; CHILDREN'S SUFFRAGE; JURISPRUDENCE; THEORY OF STATE AND LAW; POLITICAL SCIENCE; LEGISLATION OF THE RUSSIAN FEDERATION; THE REPUBLIC OF KHAKASSIA.

---

**Аннотация:** Статья посвящена идее детского избирательного права и вопросу о том, существует ли реализация этого права в Российской Федерации, а также в частном порядке на примере разбирается законодательство Республики Хакасия. Рассмотрев вкратце историю возникновения данного принципа в разных странах, авторы останавливаются на невозможности существования данного права в Российской Федерации и Республике Хакасия в настоящее время.

---

«Родители или лица с детьми получают больше голосов на выборах, чем лица с совершеннолетними детьми, а также лица без детей.» М. Вебер.

Принцип Демени — это абсолютное зло для избирательной системы в целом. Оно, конечно, приведет к повышению количества избирателей, но не к качеству самого голосования, а также позволит некоторым гражданам злоупотреблять данным правом.

Принцип Демени, а именно принцип детского избирательного права — заключается в предоставлении детям избирательного права, при этом реализация самого права осуществляется родителями или опекунами. Принцип получил свое название в честь демографа Пола Демени, который описал данную идею в 1986 г. Демени настаивает на том, что дети не должны быть лишены права избирать, а задача родителей состоит в том, чтобы удовлетворять это право вплоть до совершеннолетия их детей.

Однако, как таковая, идея детского избирательного права, значительно старше заявлений Пола Демени. Она была достаточно популярна во Франции в 1920-е гг., а соответствующий законопроект даже выносился на обсуждение в Национальном собрании. В мировом масштабе наиболее активно детское избирательное право начало обсуждаться в конце XX в.

В России эту идею выдвинул социолог Лев Семашко в 2000 г.

В 2003 году Германия попыталась применить «принцип Демени», однако подобный законопроект не получил должной поддержки, в первую очередь у представителей законодательной ветви власти.

Венгрия также сделала шаги по внедрению «принципа Демени» в свою систему и, как оказалось, пошла дальше многих государств. Законопроект был поддержан правящей партией Фидес, однако к апрелю 2011 года стало ясно, что по крайней мере в ближайшее время, «принцип Демени» в практику не войдет и проект был отложен на неопределенный срок. В итоге Венгрия оказалась первой и единственной страной мира, в которой были сделаны реальные шаги для внедрения и реализации детского избирательного права. Так, согласно проекту конституции, составленной правящей партией Венгрии, венгерские матери с несовершеннолетними детьми получали по одному голосу на выборах за каждого малолетнего ребенка, в дополнение к своему.

Несмотря на то, что внедрение детского избирательного права, на первый взгляд, несет массу преимуществ, следует отметить и отрицательные моменты данной концепции, которые, к сожалению, могут оказаться фатальными.

1. Основная масса людей видят в «принципе Демени» просто увеличение количества голосов у родителей, которые по умолчанию должны на выборах выражать интересы своих детей. Однако на практике, очевидно, такая «добросовестность» родителей не всегда будет иметь место, ведь собственное мнение о государстве у ребенка может сформироваться значительно раньше совершеннолетия и при этом не совпадать родительским.

2. Идея детского избирательного права, в таком виде, в котором она существует в настоящее время, нарушает фундаментальную основу самой демократии – принцип всеобщего, равного избирательного права.

3. Ввиду того, что явка на выборы не является обязательной, не все дети смогут реализовать свое право, даже если их политические взгляды схожи с родительскими, по той причине, что родители в силу тех или иных обстоятельств не явятся на выборы.

4. Также возникает вопрос, как быть с тысячами детей, которые находятся в детских домах? Это ведь такие же полноценные граждане, которые окажутся просто не услышанными. Кто будет голосовать за них? Правильно, никто.

И, наконец, не понятно, в том случае если семья полноценная, то кто должен распоряжаться этим правом? Отец или мать? Этот пункт в любом случае нарушает равенство мужчины и женщины.

Законодательство Российской Федерации гласит, что избирательным правом обладают граждане, которые на момент голосования достигли восемнадцатилетнего возраста, а, следовательно, детское избирательное право в нашей стране отсутствует. Что же касается Республики Хакасия, то в ней в соответствии с Законом Республики Хакасия «О выборах депутатов Верховного Совета Республики Хакасия» избирательным правом обладает «Гражданин Российской Федерации, проживающий в Республике Хакасия, достигший на момент голосования возраста 18 лет, место жительства которого находится на территории соответствующего избирательного округа...» [2]

Из вышеперечисленного можно сделать вывод, что, в Российской Федерации и Республике Хакасия в частности, избирательное право для детей, отсутствует на законодательном уровне, что само собой делает дискуссии на этот счет если не бессмысленными, то, по крайней мере, на данный момент, безрезультатными.

Таким образом, несмотря на кажущееся благородство идеи детского избирательного права, она на деле оказывается лишь утопией, недоработанной, недоразвитой концепцией, которая поставит под удар не только устоявшиеся политические принципы, но и всеобщие принципы гуманизма, равенства и свободы, которые таким трудом достались современному обществу.



## Список литературы

1. Федеральный закон 12.06.2002 N 67-ФЗ (ред. от 03.04.2017) «Об основных гарантиях избирательных прав и права на участие в референдуме граждан Российской Федерации»// режим доступа: [http://www.consultant.ru/document/cons\\_doc\\_LAW\\_37119/](http://www.consultant.ru/document/cons_doc_LAW_37119/)
2. Закон Республики Хакасия от 09.06.2012 N 50-ЗРХ (с изменениями на: 12.12.2016) «О выборах депутатов Верховного Совета Республики Хакасия» // режим доступа: <http://pandia.ru/text/77/358/79666.php>
3. Гришин, Н.В., Мармилова, Е.П. Избирательные права детей: идея и перспективы реализации // Н.В. Гришин, Е.П. Мармилова, Каспийский регион: политика, экономика, культура. – 2013. — №4. — С.75-80
4. Семашко, Л. М., Дэвид, М. Р. Избирательное право детей — ключ к решению проблем детства. Л.М. Семашко, М.Р. Дэвид СПб: Издательство СПбГПУ, 2004 — 77 с.

© Диденко К.Е.; Чаптыков Н.С., 2017.

# ПРОБЛЕМЫ НИЗКОЙ ИЗБИРАТЕЛЬНОЙ АКТИВНОСТИ В РОССИЙСКОЙ ФЕДЕРАЦИИ

28.05.2017

Ратахин Никита Витальевич

Хакасский государственный университет им. Н. Ф. Катанова

**Ключевые слова:** ГРАЖДАНИН; ИЗБИРАТЕЛЬНАЯ АКТИВНОСТЬ; МОЛОДЕЖЬ; ФОРМИРОВАНИЕ ГРАЖДАНСКОГО ОБЩЕСТВА; CITIZEN; ELECTORAL TURNOUT; THE YOUTH; THE FORMATION OF CIVIL SOCIETY.

**Аннотация:** В статье проанализированы основные причины низкой избирательной активности граждан Российской Федерации. Рассмотрены возможные пути решения проблемы через формирование активной гражданской позиции избирателей начиная с подросткового возраста.

Формирование гражданского общества в России – одна из важнейших проблем, которую государство пытается решить продолжительное время. Многие жители нашей страны до сих пор считают, что понятия «гражданское общество» (совокупность социальных отношений и институтов, функционирующих независимо от политической власти и способных на нее воздействовать) и «демократия» — абстрактны, заимствованы из чужого (западного) опыта» [1, С. 212].

Алексис де Токвиль, исследователь американской демократии, утверждал, что «гражданское общество – это развитые гражданские институты, особая сфера деятельности по производству публичных благ, область, где действуют методы и способы действий, связанные не с принуждением, а с договорами или добровольчеством, активные участвующие граждане» [1, С. 21]. Для того чтобы все эти признаки гражданского общества «работали», необходимо с детства формировать новый тип гражданина – способного нести ответственность за свои поступки, дела, знающего не только свои права, но и обязанности, умеющего активно преобразовывать жизнь вокруг. То есть, необходимо еще в школьном возрасте формировать так называемые социальные компетенции, которые позволяют усвоить не только этические нормы (что такое хорошо и что такое плохо), но и принять для себя нормы социализации, сформировать мировоззрение. Это невозможно без специальной подготовки.

Но, к сожалению, у людей не сложилось по-настоящему гражданское мировоззрение, это особенно видно по отношению граждан к выборам, которое остается негативным у большинства жителей г. Черногорска и Хакасии. Еще Д. Дьюи писал: «Внешними и основным образом чисто техническими знаками и олицетворением демократии являются избирательная урна и мнение большинства. Это лишь способы адаптации к окружающей действительности, но в основании этого процесса лежит великая идея: способность, право и обязанность каждого гражданина воплощать в жизнь свою активную общественную позицию, а также высказывать убеждения, касающиеся его положения в общественном устройстве и отношения данного социума к его личному благосостоянию» [2, С. 34].

Между тем бросается в глаза то обстоятельство, что сам институт выборов в постсоветской России находится в состоянии перманентного обновления. Стремление во что бы то ни стало сохранить по итогу очередных выборов установившуюся в обществе стабильность сопровождается постоянным изменением избирательной системы в государстве, что непременно ведет к деградации всего избирательного процесса.

Следует определить круг проблем, существующих сегодня в обществе и связанных с участием граждан в избирательной кампании:

1. В общественной жизни государства выработался скептицизм к действиям существующей власти, к сформировавшейся избирательной системе и в результате этих событий фиксируется разочарованность обычного избирателя в непредвзятости и продуктивности проведения выборов. Ярким свидетельством тому стало число избирателей, кто не участвует по тем или иным причинам в голосовании на выборах, сознательно не реализует свое конституционное право на участие в избрании органов власти.

2. Необходимо повышать правовую культуру избирателей, в том числе это касается участия молодежи в выборной кампании. В нашей стране одну треть населения составляют жители до 35 лет. Это будущее нашей страны.

3. Наиболее распространенная форма коммуникации между кандидатом и избирателем — бесконтактный политический спам, который можно охарактеризовать как массовое распространение информации о кандидате, не предусматривающее обратной связи. Что тоже не способствует развитию доверительного отношения к выборам у граждан [3, С.32].

4. Имеется еще один негативный фактор, снижающий электоральную активность населения, который отмечали практически все эксперты, — это использование граждан на выборах в качестве объекта манипулирования. Население вовлекают в избирательный процесс, используя различного рода шоу, формируют эмоциональную связь, которая реализуется в акте голосования, а потом благополучно забывают о ней до следующих выборов.

Подводя итог необходимо отметить, что жизнь в гражданском обществе требует от человека умения вырабатывать собственное мнение, ясно выражать свою позицию, учитывая потребности, права, взгляды окружающих. Этому многим жителям сообщества необходимо научиться. Участие в выборах закладывает в человеке те личностные качества, которые необходимы для формирования общественно-активного гражданина, проявляя свою гражданскую позицию, индивид должен понимать, что его личный выбор может повлиять на общество целиком. Таким образом, развитие в обществе принципов демократизации, партнерства, добровольчества помогают сформировать новый тип гражданина – гражданина, ответственного за результаты собственной деятельности.

---

## Список литературы

1. Автономов А.С. Гражданское общество: учебник для вузов. М.: Издательская группа «Юрист», 2016. — 398 с.
2. А.А. Макарец. Избирательное право и процесс в России: учебное пособие/ авторы А.А. Макарец; СИУ — филиал РАНХиГС. — Новосибирск: изд-во СибАГС. — 2014. — 194 с.
3. Вискулова В.В. Гарантирование избирательных прав граждан в свете принципов избирательного права и правовой самостоятельности субъектов Российской Федерации: Монография. — Благовещенск: Изд-во АмГУ, 2013. — 300 с.
4. Глотов С.А., Какителашвили М.М., Фомиченко М.П. Избирательное право и избирательный процесс Учебное пособие / Под ред. д.ю.н. проф. С.А. Глотова. — М.: Международный юридический институт, 2013. — 320 с.

© Ратахин Н.В., 2017.

# ПРАВОСОЗНАНИЕ: ПОНЯТИЕ И СУЩНОСТЬ. ОСОБЕННОСТИ СТАНОВЛЕНИЯ ПРАВОСОЗНАНИЯ НА ПРИМЕРЕ ПРАВОСОЗНАНИЯ ЮРИСТОВ

28.05.2017

Куниц Дарья Александровна

Хакасский государственный университет им. Н. Ф. Катанова

**Ключевые слова:** ПРАВОСОЗНАНИЕ; ПРОФЕССИОНАЛЬНОЕ ПРАВОСОЗНАНИЕ; ЮРИСТ; ЮРИДИЧЕСКАЯ ДЕЯТЕЛЬНОСТЬ; ПРАВОСОЗНАНИЕ ЮРИСТА; THE SENSE OF JUSTICE; PROFESSIONAL SENSE OF JUSTICE; LAWYER; LEGAL PROFESSION; LEGAL CONSCIOUSNESS LAWYER.

**Аннотация:** В данной статье рассматривается понятие правосознания и его многообразные значения в юридической науке. Также в статье рассматривается правосознание юристов, как особый вид правового сознания отдельной группы.

Понятие правосознания является предметом научного исследования многих ученых. Известно, что основными элементами, из которых складывается правосознание, являются отражения правовой действительности, ее познания и отношения человека к ней. В юридической науке понятие правосознание имеет множество значений:

- как знание, т.е. правосознание представляет собой систему знаний о праве, об истории и становлении развития права, его современного состояния и т.д.;
- как отражение, т.е. правосознание есть отражение правовых явлений и представлений о должном правопорядке;
- как отношение, т.е. правосознание выступает отношением человека к действующему праву, к поведению людей, к своим правам и обязанностям;
- как восприятие, т.е. правосознание является интеллектуальным и эмоциональным восприятием правовой информации;
- как представление о праве.

В условиях становления Российского государства возникает потребность в повышении правосознания обычных граждан, а особенно правосознание профессиональных групп общества, т.к. от них во многом зависит законность, правопорядок и становление российского, демократического, правового и социального государства. [5, с.3.]

Юристы представляют одну из профессиональных групп российского общества. Особенности правосознания юристов заключается в правовой идеологии и правовой психологии, правовых знаний, ценностных ориентиров, а также чувств, эмоций, которые характерны для данной профессии.

Основным признаком, по которому можно отнести правосознание отдельного лица к правосознанию юриста – это связь с юридической деятельностью.

Под юридической деятельностью понимают трудовую, государственно-властную деятельность уполномоченных органов, которая направлена на достижение задач и выполнению функций (создание нормативно-правовых актов, осуществления правосудия, толкование права и т.д.) [3, с.5.]

Однако в современной юридической науке мнения ученых о понимании профессиональной юридической деятельности юристов расходятся. Так, В.Н. Кудрявцев определяет профессиональную деятельность юристов как правовое поведение должностных лиц [5, с.23.].

С.Н. Назаров понимает ее как «нормативно регламентированную систему последовательно осуществляемых субъектом права в установленных процессуальных формах действий, операций и способов, а также используемых средств, направленных на достижение правовых целей» [2, с.12.].

Кроме того, важной особенностью профессии юриста является его творческий потенциал, ведь в юридической деятельности исключаются стандарты, стереотипы и прочее. Необходимость проявляется в мышлении.

Н.Я. Соколов определяет правосознание юриста как «одну из коллективных форм правового сознания общества, выступающую в виде системы, правовых взглядов, знаний, чувств, ценностных ориентаций и других структурных образований правового сознания общности людей, профессионально занимающихся юридической деятельностью, которая требует специально образовательной или практической подготовки». [7, с.20].

Юридическое правосознание включает в себя практическое и теоретическое правосознание. Следовательно, профессиональное правосознание образуется из ряда компонентов, которые формируются в ходе юридической подготовки и профессиональной деятельности юриста.

Правосознание юристов-практиков основывается на положительном отношении к праву и к практике его применения, привычке соблюдать закон, а также солидарности с законодателем. В такой деятельности необходимы углубленные знания определенных отраслей права и законодательства. Их деятельность включает определение правовой нормы, ее толкование, принятие решений о применении нормы закона.

К правосознанию юриста-теоретика вполне подходит такая степень выражения, как правовая методология. Для них теория права является концептуальной формой правосознания. Основой деятельности юристов-теоретиков является разработка идей, концепций, правовая пропаганда, т.е. научные выступления, семинары, публикации в СМИ, и многое другое.

В действительности деление правосознание юриста на практическое и теоретическое является условным. Как правило, современные российские юристы совмещают практическую деятельность с теоретической (преподавание в университете или научная деятельность), что несомненно самым положительным образом сказывается на формировании и развитии права и сознания.

Как же сами юристы оценивают профессиональное правосознание? Этот вопрос является актуальным, поскольку от юристов во многом зависит эффективность правотворческой, правоприменительной и правоохранительной деятельности.

В марте 2012 года НИИ РПА Минюста России провел мониторинг о профессиональной культуре юристов во всех регионах Российской Федерации, среди которых было опрошено 702 юриста.

В анкете задавались различные вопросы, среди которых: «Как много среди окружающих Вас людей, которым бы Вы полностью доверили рассмотреть дело ваших родственников?». 65% юристов считают, что среди их коллег мало профессионалов, которым можно доверить рассмотрение дела; 7,4% считает себя единственным квалифицированным юристом. Более оптимистично были настроены 18%, которые считают, что его окружают профессиональные коллеги.

Таким образом, правосознание позволяет познать юристам объективную истину, служит защитой от давления извне при рассмотрении дел, не позволяя поддаваться внушению [4, с.36].

Совокупность правосознания и профессионального поведения юриста образует единую систему юридического бытия [1, с. 67]. Идеальное правосознание юриста предполагает уважительное отношение к праву и закону. Умение соотносить правопонимание с конкретной нормой права позволяет говорить о практической реализации уважения к праву в профессиональной деятельности юриста.

Большинство юристов оценивает правосознание своих коллег как низкое, что говорит о низкой правовой культуре данной категории профессионалов.

---

## Список литературы

1. Баранов П.П. Профессиональное правосознание и поведение работников правоохранительных органов. / П.П. Баранов // Личность и власть: межвузовский сб. науч. работ. — Ростов-на-Дону.: Рост. ВШ МВД РФ. — 1995. — С. 60-67.
2. Карташов В.Н. Юридическая деятельность: сущность, структура, виды. // В.Н. Карташов. — Ярославль. 1989. — 190 с.
3. Кристи Н. Пределы наказания. // Н.Кристи. — М.: 1985. — 156 с.
4. Кудрявцев В.Н. Право и поведение: норма и патология. // В.Н. Кудрявцев. — М.: 1982. — 148 с.
5. Назаров С.Н. Теоретико-правовые основы юридической деятельности контрольно-надзорных органов в условиях формирования правового государства: Автореф. дисс. канд. юрид. наук. // С.Н. Назаров. — Ростов-на-Дону. 2000. — 215 с.
6. Соколов Н.Я. Профессиональное сознание юристов. // Н.Я. Соколов. — М.: 1998. — С.256
7. Соколов Н.Я. Юристы как социально-профессиональная группа / Н.Я. Соколов // Государство и право. — 2004. — № 9. — С. 30.

© Кунц Д.А., 2017.

# О ПОНЯТИИ «ПУБЛИЧНЫЕ ТОРГИ» И НЕОБХОДИМОСТИ ЕГО ИСПОЛЬЗОВАНИЯ В ЗАКОНОДАТЕЛЬСТВЕ

01.06.2017

Непомнящих Алексей Алексеевич

Хакасский государственный университет им. Н. Ф. Катанова

**Ключевые слова:** ДОГОВОР; ТОРГИ; ПУБЛИЧНЫЕ ТОРГИ; CONTRACT; AUCTION; PUBLIC AUCTION.

**Аннотация:** В статье анализируется понятие публичных торгов, их специфика. Выявлены подходы к необходимости использования данной дефиниции в гражданском законодательстве РФ.

Федеральным законом от 8 марта 2015 г. № 42-ФЗ «О внесении изменений в часть первую Гражданского кодекса Российской Федерации» в Гражданский кодекс, среди прочих, была привнесена новелла, касающаяся торгов – введена статья 449<sup>1</sup> «Публичные торги». Данное понятие уже использовалось в нормативных правовых актах до введения указанной статьи в Кодекс. В частности, оно было использовано (и имеется до сих пор) в Федеральных законах «Об исполнительном производстве», «Об ипотеке (залоге недвижимости)», Постановлении Правительства РФ «Об утверждении Правил проведения публичных торгов по продаже объектов незавершенного строительства». Гражданский кодекс Российской Федерации также оперировал данным понятием, однако не раскрывал его содержания. Введение в ГК РФ статьи 449<sup>1</sup> явилось реализацией положений Концепции развития гражданского законодательства, касающихся изменений положений ГК о заключении договора на торгах (п. 8.1, п. 8.6 разд. V Концепции). Тем не менее, понятие публичных торгов по настоящее время остается спорным в цивилистической доктрине: дискуссии ведутся относительно правильности данного определения, а также того, стоит ли вообще выделять подобное понятие в инструментарии гражданского права касательно торгов.

Существование в гражданском законодательстве РФ понятия «публичные торги» является в некоторой степени отражением правовой традиции: данный термин употреблялся ещё в дореволюционном законодательстве, затем был отражен и в Гражданских кодексах советского периода [6, с. 17]. Ныне законодатель определил публичные торги как торги, проводимые в целях исполнения решения суда или исполнительных документов в порядке исполнительного производства, а также в иных случаях, установленных законом [1]. Особое положение публичных торгов подчеркнуто законодателем. Так, установлено, что публичные торги в первую очередь регулируются специальными нормами ГК РФ, их касающимися, а также процессуальным законодательством (в т.ч. законодательством об исполнительном производстве, через положения которого собственно и сформулировано определение публичных торгов), а уже в субсидиарном порядке к ним применимы нормы, определяющие общие правила проведения торгов (ст. ст. 448, 449 ГК РФ). Л. А. Новоселова подчеркивает, что публичные торги определяют особый механизм в области гражданско-правовых отношений; слово «публичные» определяет не возможность привлечения публики на такие торги, а их особый характер, сближающий публичные торги с областью публичного права [6, с. 22].

А. В. Ермакова пришла к выводу, что выделение термина «публичные торги» несостоятельно; автор считает, что следует заменить данный термин на «открытые торги», приводя соответствующую аргументацию [5, с. 14-15]. В то же время, подчеркивая, как мы уже говорили, специфику публичных торгов наличием публичных интересов, А. В. Ермакова считает, что следует расширить способы применения данного института применительно ко всем торгам, которые связаны с интересами публично-правовых образований, органов государственной власти [5, с. 16].

М. Ф. Казанцев, говоря о классификации торгов, отмечает, среди прочего, что торги можно разделить на открытые и закрытые в зависимости от степени свободы участия в них [7, с. 161], что также предусмотрено

ст. 448 ГК РФ. Помня о выводе Л. А. Новоселовой относительно термина «публичный», также учитывая классификацию М. Ф. Казанцева, как нам представляется, выводы А. В. Ермаковой следует подвергнуть критике. Публичные торги не суть открытые, это, как становится всё более очевидным – вид торгов, который устраивается организатором, как правило, как открытые торги, то есть такие, в которых могут участвовать любые лица (за исключениями, предусмотренными законом). Кроме того, довод автора о том, что легальная дефиниция публичных торгов отсутствует в законодательстве, ныне несостоятелен.

Термин «публичные торги» подвергается критике и со стороны других ученых-цивилистов. В частности, О.А. Беляева пишет: «...представляется целесообразным в принципе отказаться от использования данного термина, поскольку публичные торги суть открытые, т.е. такие торги, в которых может принять участие неопределенный круг лиц» [3, с. 73]. В другой своей работе О. А. Беляева, анализируя понятийный аппарат Федерального закона «Об ипотеке (залоге недвижимости)», приходит к выводу, что понятие «публичные торги» и «открытый аукцион» не имеют принципиальных отличий [4, с. 36]. Вместе с тем Ольга Александровна Беляева отметила справедливость мнения Л. Ф. Гатаулиной о том, что публичные торги есть вид торгов, а аукцион – форма торгов, причем одно из этих понятий не исключает другого [3, с. 73].

Трудно не согласиться с мнением Л. Ф. Гатаулиной, учитывая также, что законодательно аукцион, конкурс и др. определены как формы проведения торгов (п. 4 ст. 447 ГК РФ). Учитывая вышесказанное, напрашивается вывод о том, что замена понятия «публичные торги» иными предложенными терминами (иными законодательно закрепленными понятиями видов торгов) представляется невозможной. Некоторые авторы полагают, что во избежание подобной терминологической путаницы следует заменить понятие «публичные торги» иным. Например, О.А. Беляева, поддерживая позицию Н. Н. Тупикина, считает, что предложенная им дефиниция «торги, которые проводятся на основе свободного волеизъявления» является весьма удачной, и ей следует воспользоваться для отграничения торгов, проводимых в частном интересе и в интересах публичных [3, с. 64]. Однако, как мы отмечали, термин «публичные торги» в некотором смысле является традиционным для российского законодательства, поэтому вряд ли возможен отказ от него и замена во всех нормативных правовых актах на иной термин; также это приведет к ещё большей путанице в процессе правоприменения законодательства о торгах.

Выделим некоторые особенности, присущие публичным торгам:

1. Особо детализированный правовой режим, что мы затрагивали выше. Причем это касается не только отмеченных нами ГК РФ, Федеральных законов, но и многих подзаконных нормативных правовых актов (Постановления Правительства РФ, ФССП РФ и др.). Учитывая то, что организатором торгов может выступить орган местного самоуправления, можно сказать, что порядок проведения конкретных публичных торгов может быть регламентирован муниципальными правовыми актами.

2. Публичные торги имеют особенности субъектного состава. Как мы отмечали, термин «публичные» означает наличие публичных интересов в проведении торгов; публичные торги являются принудительными, реализуемыми государственными и муниципальными органами. Реализацией имущества, по общему правилу, должно заниматься Росимущество в лице своих территориальных органов или иные специализированные организации (как представляется, возможно заключение договора комиссии или иных подобных договоров).

3. Несмотря на то, что публичные торги, как правило, проводятся в форме открытого аукциона, законодатель ограничивает перечень лиц, которые могут участвовать в публичных торгах (п. 5 ст. 449<sup>1</sup> ГК РФ);

4. Установлены особенности извещения о проводимых публичных торгах (п. 4 ст. 449<sup>1</sup> ГК РФ).

5. По итогам проведения публичных торгов большой перечень лиц может оспаривать их результат – это обладатели как вещных, так и обязательственных прав на предмет торгов, помимо лиц, непосредственно участвующих в торгах. Проведение публичных торгов и их оспаривание имеет и публично-правовые последствия, а не только гражданско-правовые.

Специфика публичных торгов заключается в том, что при их проведении наличествуют публичные интересы, в связи с чем становится необходимой отдельная законодательная регламентация особенностей проведения данного вида торгов, в том числе по способам защиты прав организатора, участвующих в торгах лиц и должника. Имеются особенности субъектного состава в публичных торгах. Преимущественное проведение публичных торгов в какой-либо форме не даёт основания соединять или же отождествлять понятие



«публичные торги» с иными терминами института торгов (определениями видов и форм проведения торгов). Также порой в правоприменительной практике термин «публичные торги» и иные («аукцион», «открытый аукцион») отождествляются [см., например: 8], что является недопустимым. Введение в Гражданский кодекс понятия публичных торгов, определение особенностей их проведения представляется верным ходом законодательной мысли, который приведет к более правильной регуляции отношений в сфере торгов, будет способствовать единообразию правоприменительной практики.

## Список литературы

1. Гражданский кодекс Российской Федерации. Часть первая от 30 нояб. 1994 г. № 51-ФЗ: принят Гос. Думой Федер. Собр. Рос. Федерации 21 окт. 1994 г.: введ. Федеральным законом от 30 нояб. 1994 г. № 52-ФЗ : в ред. Федер. закона от 28 дек. 2016 г. № 497-ФЗ // Рос. газ.. – 1994. – 8 дек.; 2017 – 9 янв.
2. Концепция развития гражданского законодательства Российской Федерации // Вестник ВАС РФ. — 2009. – № 11.
3. Беляева О.А. Правовые проблемы аукционов и конкурсов. — М.: Юриспруденция, 2011. — 296 с.
4. Беляева О. А. Торги: теоретические основы и проблемы правового регулирования: автореферат диссертации на соискание ученой степени доктора юридических наук. 12.00.03. / Ольга Александровна Беляева. – М., 2012. — 54 с.
5. Ермакова А. В. Особенности правового регулирования торгов, организуемых в сфере публичных интересов: автореф. дисс... на соискание ученой степени канд. юрид. наук: 12.00.03. / Анна Валентиновна Ермакова. – М., 2010. — 36 с.
6. Новоселова Л. А. Публичные торги в рамках исполнительного производства. — М.: Статут, 2006. — 253 с.
7. Гражданский кодекс Российской Федерации. Общие положения о договоре. Постатейный комментарий к главам 27 — 29 / В.В. Витрянский, Б.М. Гонгало, А.В. Демкина и др.; под ред. П.В. Крашенинникова. — М: Статут, 2016. — 223 с.
8. Постановление Арбитражного суда Поволжского округа от 22.09.2016 г. № Ф06-12154/2016 по делу № А12-735/2016 [Электронный ресурс]. Документ опубликован не был. Доступ из справ-прав. системы «КонсультантПлюс». – (дата обращения: 27.05.2017).

© Непомнящих А.А., 2017.

# ПРОБЛЕМА КОРРУПЦИИ: ИСТОРИЯ И СОВРЕМЕННОСТЬ

01.06.2017

Маргиани Анастасия Левановна

Хакасский государственный университет им. Н. Ф. Катанова

**Ключевые слова:** КОРРУПЦИЯ; АНТИКОРРУПЦИОННАЯ ДЕЯТЕЛЬНОСТЬ; АНТИКОРРУПЦИОННЫЕ МЕРЫ; ВЗЯТОЧНИЧЕСТВО; CORRUPTION; ANTICORRUPTION; ANTICORRUPTION MEASURES; WATCHMICHELLE.

**Аннотация:** В статье раскрывается понятие коррупции, приводятся цитаты из юридических источников различных эпох, а также оценивается коррупционная составляющая в современной Российской Федерации.

Проблема коррупции является одной из самых насущных и актуальных проблем современного российского государства. В последнее время участились случаи коррупционных скандалов, которые осуждаются большей частью жителей страны [6, с.18-20]. Но реагировать по – другому невозможно, потому что люди, создающие закон, сами же его и нарушают. А становится реальным это лишь потому, что коррупционеры вливаются в ряды правоохранительных органов [4, с. 58-59].

Прежде чем перейти к историческому анализу коррупционных действий отметим, что актуальность данной темы связана с обширным распространением этого явления и требует немедленного поиска методов и способов решения этой проблемы, совершенствования законодательства в данной области. Изучение застоя коррупции в России на протяжении всей ее истории необходимо прежде всего для того, чтобы определить характер коррупционного воздействия, разработать в дальнейшем эффективные меры по борьбе с коррупцией, а также создать условия, в которых невозможно развития данного явления.

Борьба с коррупцией ведется на протяжении всей истории российского государства.

Например, в Судебнике Ивана III записано: «А посулов вояром, и окольничим, и диаком от суда и от печалования не имати. А судом не мстити, ни дружити никому...».

Судебник 1550 года предусматривал санкции за коррупционную деятельность. Так, Иван Грозный стремился, «чтобы и их родов в стране больше не осталось, всех несправедливых управителей и властителей в стране, которые не служили его предкам верно и добросовестно. И так хотел сделать, чтобы вершили суд новые управители, которых бы он посадил по судебникам, без подношений, даров». Но в совокупности с санкциями за коррупционные махинации существовала и система кормления – когда управитель оставлял часть вырученных денег себе за службу. То есть это самый легальный способ получения взятки. Но по многочисленным жалобам Иван Грозный отменил кормления в 1556 году [5, с.12-16].

Также Петр I продолжил борьбу с коррупцией. Он ввел первые надзорные органы – фискалы. Но количество взяток не уменьшилось. И Петр принял решение издать указ, что если кто – либо возьмет взятку, то будет повешен. На что генерал – прокурор Ягужинский ему ответил: «Вы останетесь без подданных». Таким образом, сам член Правительствующего Сената признался, что общество того времени является достаточно коррумпированным.

В период дворцовых переворотов никто из правителей, кроме Екатерины II, не мог решить проблему коррупции. Для снижения коррупции в обществе она увеличивала размер жалования чиновников, а также вводила строгие меры наказания за дачу взяток.

В XIX веке необходимо упомянуть антикоррупционные меры Николая I. Он создал Третье отделение Его Императорского Величества Канцелярии, призванное бороться с лихоимством. Но в то же время император знал и о том, что его приближенный Кокошин берет взятки. Поэтому, для того чтобы искоренить коррупцию в обществе, для начала необходимо бороться с ней в верхах [5, с.12-16].

В советский период декретом СНК «О взяточничестве» от 1918 года вводилась уголовная ответственность – лишение свободы до 5 лет совместно с принудительными работами и для тех, кто дает и для тех, кто берет взятки. В 1922 году введена смертная казнь (расстрел) за это преступление.

Во время правления Сталина борьба с коррупцией велась не расстрелом, а привлечением к уголовной ответственности родственников и членов семьи коррупционера, его ближайшего окружения; доносами и агитационными мероприятиями в обществе. Конечно, Сталин не ликвидировал коррупцию полностью («дело врачей», «дело ткачей» и др.), но минимизировал количество этих случаев.

Таким образом, за весь период истории России удачными меры борьбы с коррупционерами оказались лишь у Ивана Грозного и у И.В. Сталина. Но, конечно, их меры борьбы приемлемы лишь для их эпохи – Грозный боролся битьем кнутом на площади, а Сталин положительно относился к доносам и гонениям за ближайшим окружением коррупционеров.

На сегодняшний день уровень коррупции и в государстве, и конкретно в правоохранительных органах достаточно высок. Около 90% населения страны считает самой коррумпированной государственную и муниципальную службу и органы полиции, затем идет судебная власть – 84% и законодательная – 80% [8, с. 29-30].

Яркими примерами в доказательство сказанного служат дела последних лет – Минобороны, Оборонсервиса, Космодрома «Восточный», которые отнюдь не минимизируют уровень коррупции, а наоборот подталкивают чиновников на совершение еще большего количества правонарушений (дела против Захарченко, Улюкаева, Сугрובה и др.).

Таким образом, до настоящего времени коррупция в России не преодолена. Это не удалось ни Грозному, ни Сталину со своими жесткими мерами борьбы. Жажда наживы, стремление к власти всегда порождали, порождают и будут порождать чиновников брать взятки. Но с коррупцией необходимо бороться, чтобы снизить ее уровень до минимума. Для снижения уровня коррумпированности российского общества государственным структурам в определенной мере необходимо перенимать опыт западных государств, в которых высокая гражданская ответственность не насаждается властями сверху, а является неотъемлемой частью европейского общества [5, с.12-16]. Для того, чтобы искоренить коррупцию необходимо, чтобы в сознании большинства граждан честность и ответственность стояли на первом месте. И искоренение начинать необходимо не только с высших эшелонов власти. Начинать необходимо с себя. Так как борьба с собой — это лучший метод борьбы с коррупцией, проводимой государством.

---

## Список литературы

1. Ардельянова Я.А. Коррупция, доверие и неравенство в современных обществах // Вестник Московского университета. — 2014. — N 2. — С. 212-219.
2. Васильев В.И. Борьба с коррупцией и местное самоуправление // Журнал российского права. — 2012. — N 4. — С. 5-17.
3. Гальперин С.Б. Формирование государственной системы мониторинга коррупционных проявлений / С.Б.Гальперин, А.А.Крылов, А.И.Селиванов // Микроэкономика. — 2013. — N 2. — С. 68-72.
4. Гринько С.Д. Предупреждение коррупции в правоохранительных органах // Аспирант и соискатель. — 2013. — N 4. — С. 58-59.

5. Дмитриев Ю.А. Борьба с коррупцией: фикция или реальность? // Государство и право. — 2012. — N 5. — С.12-16.
6. Зорькин В.Д. Коррупция как угроза стабильному развитию общества // Журнал российского права. — 2012. — N 7. — С.18-20.
7. Карпович О.Г. Актуальные вопросы борьбы с коррупцией в России // Российская юстиция. — 2010. — N 4. — С. 44-47.
8. Шульга В.И. Коррупция в статистике современной России // Территория новых возможностей. — 2015. — №1. — С. 28-33.

© Маргиани А.Л., 2017.

# ЮРИДИЧЕСКАЯ ОТВЕТСТВЕННОСТЬ ЗА ХИЩЕНИЕ ГОСУДАРСТВЕННОГО ИМУЩЕСТВА: СРАВНЕНИЕ С ЗАРУБЕЖНЫМИ СТРАНАМИ

02.06.2017

Серге Анай-Хаак Артаевна

Хакасский государственный университет им. Н. Ф. Катанова

**Научный руководитель:** Тарасова О.Е., к.ф.н., доцент, ФГБОУ ВО ХГУ.

**Ключевые слова:** ЮРИДИЧЕСКАЯ ОТВЕТСТВЕННОСТЬ; ХИЩЕНИЕ; ГОСУДАРСТВЕННОЕ ИМУЩЕСТВО; СРАВНИТЕЛЬНО-ПРАВОВОЕ ПРАВОВЕДЕНИЕ; LEGAL RESPONSIBILITY; THEFT; STATE PROPERTY; COMPARATIVE LAW.

**Аннотация:** В данной работе рассматриваются вопросы юридической ответственности за хищение государственного имущества в законодательстве Российской Федерации и в законодательстве зарубежных стран. Посредством сравнительно-правового анализа предмета исследования анализируются позиции авторов и определяется необходимость введения института юридической ответственности за хищение чужого имущества в настоящее время.

По теме настоящей статьи прежде всего необходимо отметить, что она в определенной мере носит характер исторического дискурса поскольку в нашей стране ответственность за хищение государственного имущества была характерна для законодательства советского периода, когда государственное имущество было объектом особой защиты со стороны государства в отличие от личного имущества граждан. Тем не менее, актуальность темы настоящей статьи остается крайне значимой так как в последнее время часто звучат предложения о необходимости усиления ответственности за коррупционные преступления, в частности за хищение государственного имущества. Кроме того, серьезные доводы и аргументы приводятся в обоснование необходимости отдельной криминализации хищений военного имущества. Все это соответственно требует также изучения законодательного опыта зарубежных стран в части анализа эффективности дифференциации юридической ответственности за хищение имущества в зависимости от его формы собственности.

Понятие «хищение» получило широкое распространение уже в советской правовой доктрине и первоначально оно использовалось лишь применительно к преступлениям против социалистической собственности, закон не использовал его по отношению к преступлениям против личной собственности. Термин «социалистическая собственность» по терминологии того времени объединял государственную и общественную собственность. Как отмечает О.В. Борисова, хищение государственной собственности наказывалось наиболее строго, так за хищения государственной собственности на сумму более 10 тысяч рублей виновному могло быть назначено наказание в виде смертной казни [6, с. 104].

Конституция РФ установила, что: «в Российской Федерации признаются и защищаются равным образом частная, государственная, муниципальная и иные формы собственности» (ч. 2 ст. 8) [1]. Тем самым закон определяет равенство всех форм собственности. В период разработки и принятия Уголовного кодекса РФ этот принцип был воплощен в унификации норм о преступлениях против собственности – ликвидации присущей УК РСФСР дифференцированной охраны государственной и личной собственности граждан.

Большинство уголовных законов стран Европы не используют категорию «хищение». В качестве родового понятия здесь используется категория «кража», что специфично в целом для Германии, Швейцарии, Австрии, Швеции, Испании и иных стран. Во всех демократических странах предметом юридической охраны является именно «чужая собственность» вне зависимости от ее принадлежности государству, коммерческой

организации либо же частному лицу. Определенное исключение представляет Испания, в уголовном законодательстве которой отдельными пунктами ст. ст. 236 и 250 УК устанавливается ответственность за хищение культурных ценностей, соответственно предусматривающих наказание за кражу и мошенничество. Растрата и хищение государственного имущества законодательством Испании отнесено к преступлениям коррупционной направленности, дела этой категории относятся к компетенции специальной прокуратуры по борьбе с коррупционными преступлениями в системе государственной службы [9, с. 157].

Отдельные положения, выделяющие юридическую, а именно уголовную ответственность за хищение государственной собственности, содержатся в законодательстве главным образом развивающихся государств, ранее относившихся либо тяготеющих к группе стран социалистического лагеря. В частности, уголовный закон Китайской Народной Республики проводит схожее с испанским правовое регулирование, где под коррупцией в Уголовном кодексе понимается присвоение, хищение, получение обманным путем или незаконное овладение другими способами общественными ценностями государственными работниками с использованием служебного положения (ст. 382) [4]. Термин «общественные ценности» имеет широкое понимание и включает в себя прежде всего именно государственную собственность.

В настоящее время в России важность решаемых государственным и муниципальным сектором экономики задач может повлечь определенный соблазн усилить охрану публичной собственности. По мнению О.В. Борисовой, проявлением такой усиленной охраны служит выделение квалифицирующего признака кражи из нефтепровода, нефтепродуктопровода, газопровода (п. «б» ч. 3 ст. 158 УК РФ). Критерием дифференциации в данном случае фактически является не место, а предмет хищения (нефть, нефтепродукты, газ), который принадлежит юридическим лицам со значительным участием государства [6, с. 110]. Это также различные законопроекты, где под предлогом борьбы с коррупционными преступлениями, так или иначе предлагаются похожие меры.

В данном отношении напротив может быть признанной оправданной введение норм уголовной ответственности за хищение военного имущества, что предусмотрено во многих зарубежных странах. Так Уголовный кодекс КНР предусматривает ответственность военнослужащих за хищение, кражу оружия и вооружения или материальных ценностей военного назначения (ст. 438) [4]. При этом за совершение этого преступления предусматривается наказание в виде пожизненного лишения свободы и смертной казни.

Действующий Военно-уголовный закон Австрии 1971 г. также содержит специальный состав хищения, под которым понимается хищение, совершенное военнослужащим с использованием созданного военными действиями чрезвычайного положения, с причинением ущерба боеготовности войск [5, с. 61].

Все это дает основания для подобного рода предложений, которые обусловлены характером военной службы и ее особыми условиями.

Таким образом, рассмотрение предшествующего российского опыта и опыта зарубежных стран показывает, что конституционный принцип равной защиты всех форм собственности должен оставаться неизменным. Любые попытки введения отдельных норм за хищения государственной собственности лишь показывают несостоятельность законодателя, который посредством казуальной техники только усложняет правовое регулирование. Исключением может служить введение усиленной ответственности за хищение военного имущества, в том числе вооружения и военной техники.

## Список литературы

1. Конституция Российской Федерации: принята всенародным голосованием 12 декабря 1993 г. в ред. Закона РФ о поправках к Конституции от 21 июля 2014 г. № 11-ФКЗ // Собрание законодательства РФ. 2014. № 31. Ст. 4398.

2. Уголовный кодекс Российской Федерации от 13.06.1996 № 63-ФЗ в ред. от 7 марта 2017 г. // Собрание законодательства РФ. 1996. № 25. Ст. 2954.
3. Уголовный кодекс Испании. Пер. с испанского В.П. Зыряновой, Л.Г. Шнайдер. Под ред. Н.Ф. Кузнецовой, Ф.М. Решетникова. М.: Зерцало, 1998. 218с.
4. Уголовный кодекс Китайской Народной Республики: по состоянию на 1 сентября 2014 г. Пер. с китайского Хуан Даосю. Под ред. А.И. Коробеева. 2-е изд., перераб. и доп. СПб.: Юридический центр, 2014. 416с.
5. Бокова И.Н., Рудаков С.А. Ответственность за кражу по уголовному законодательству стран дальнего зарубежья // Следователь. 2004. № 8. С. 57-64.
6. Борисова О.В. Уголовно-правовое обеспечение равенства форм собственности // Lex russica. 2015. № 1. С. 104-111.
7. Вишнякова Н.Д. Понятие «хищение» в российском уголовном праве и уголовном праве зарубежных стран // Российский следователь. 2008. № 16.
8. Камаев Р.Р. К вопросу о необходимости криминализации хищения военного имущества // Военно-юридический журнал. 2013. № 10. С. 7-9.
9. Насонов С.А. Европейские модели производства в суде присяжных: суд присяжных в Испании (сравнительно-правовое исследование) // Актуальные проблемы российского права. 2015. № 8. С. 154-160.
10. Сухаренко А.Н., Трунцевский Ю.В. Китайский опыт борьбы с коррупцией: состояние и тенденции // Международное публичное и частное право. 2016. № 4. С. 40-42.
11. Уголовное законодательство зарубежных стран: Англии, США, Франции, Германии, Японии: Сборник законодательных материалов. Под ред. И.Д. Козочкина. М.: Зерцало, 2001. 346с.

© Серге А.А., 2017.

# ПРОБЛЕМЫ РЕАЛИЗАЦИИ ПРАВ ЧЕЛОВЕКА И ГРАЖДАНИНА РОССИЙСКОЙ ФЕДЕРАЦИИ И СПОСОБЫ ИХ УСТРАНЕНИЯ

07.06.2017

Суровова Юлия Сергеевна

Хакасский государственный университет им. Н. Ф. Катанова

**Ключевые слова:** ПРАВО; ПРОБЛЕМЫ РЕАЛИЗАЦИИ ПРАВА; ТЕОРИЯ ГОСУДАРСТВА И ПРАВА; ПРАВА ЧЕЛОВЕКА; ПРАВА ГРАЖДАНИНА; НОРМА ПРАВА; ПРАВОВОЙ НИГИЛИЗМ; ПРАВОВОЙ ИДЕАЛИЗМ; LAW; PROBLEMS OF REALIZATION OF LAW; THEORY OF GOVERNMENT AND RIGHTS; HUMAN RIGHTS; CITIZEN'S RIGHTS; RULE OF LAW; LEGAL NIHILISM; LEGAL IDEALISM.

**Аннотация:** В статье проанализированы проблемы реализации прав человека и гражданина и рассмотрены основные способы их решения.

В условиях формирования правового государства и гражданского общества наиболее актуальными проблемами в теории юридической науки становятся проблемы реализации прав человека и гражданина.

Пути и конкретные средства реализации права являются различными. Во-первых, они зависят от того, в какой именно области общественных отношений применяются нормы, во-вторых, каков характер регулирования и в-третьих, кто применяет норму (гражданин, либо государственные органы). В настоящее время формирование гражданского общества и построение демократической правовой системы невозможно безэффективного правового регулирования, повышения роли и авторитета закона, точной реализации предписаний правовых норм.

Ключевой проблемой реализации норм является проблема отношения людей к праву. На этом пути, безусловную проблему создает правовой нигилизм. Здесь можно говорить о трех вариантах развития событий. Первый, когда общество признаёт правовую норму и охотно соблюдают, исполняют, используют и применяют. Второй, когда граждане соблюдают предписание правовой нормы, однако не используют её, то есть относятся к ней безразлично. Третий, самый неблагоприятный – когда граждане не только не поддерживают норму, они выступают против неё, а нередко и нарушают её. В подобных ситуациях невыполнение нормы влечет за собой ответственность и несомненно можно отметить, что за этими вариантами скрыта проблема поддержки гражданами закона, проблема легитимности закона, закона правового и неправового.

Следует отметить, что для преодоления правового нигилизма необходимо предпринять комплекс мер, например,

- совершенствование нормативной базы;
- пропаганда уважения права и свобод других людей;
- правовое просвещение.

Помимо правового нигилизма не менее важной проблемой является проблема правового идеализма или, так называемого, правового фетишизма, сущность которого заключается в слепой вере части населения во всемогущество одного только принятия закона.

Подобного рода идеализм, так или иначе, проявляется во всех сферах жизни общества, в том числе правовой, что и дает основание называть его правовым, или юридическим, в противоположность правовому (юридическому) нигилизму.



В. Р. Петров полагает, что «главными причинами распространения в России на уровне общественного сознания правового идеализма является социально-экономический, правовой, а на ряде исторических этапов развития страны, и политический кризисы, преобладание в обществе чисто прагматического подхода к праву как к орудию и средству разрешения всех проблем, планирование и проведение масштабных мероприятий без соответствующего правового обеспечения, декларативный характер большинства законов и бездействие отдельных из них» [5, с. 30].

«Правовой нигилизм на всех этажах государственного здания и среди населения не знает пределов, потому и называется беспределом. Борьбаться с ним обычными методами малоэффективно и непродуктивно, нужны глубоко продуманные, экстраординарные меры» [7, с. 45].

Необходимо, как советовал ещё И. А. Ильин сделать всё, «чтобы приблизить право к народу, чтобы укрепить массовое правосознание, чтобы народ понимал, знал и ценил свои законы, чтобы он добровольно соблюдал свои обязанности и запреты и лояльно пользовался своими полномочиями. Право должно стать фактором жизни, мерою реального поведения, силою народной души» [3, с. 48].

Так как правовой идеализм и правовой нигилизм тесно связаны между собой и являются родственными явлениями, то и бороться с ними необходимо синхронно.

Таким образом, можно сделать вывод, о том, что реализация норм права играет очень важную роль в развитии государства и права, а также и общества в целом.

Если правовой нигилизм означает отрицание или недооценку права, то, правовой идеализм – его переоценку, идеализацию. Бесспорно, оба эти явления питаются одними корнями, а именно, юридическим невежеством, незрелым правосознанием, дефицитом политико-правовой культуры. Такое отношение к правовым нормам порой объясняется невыполнением или ненадлежащим выполнением государством своих функций.

Данное явление можно рассмотреть на примере Хакасии. Анализ статистических данных свидетельствует о нарушении конкретных прав человека и гражданина. Так, в 2016 году было выявлено, что число жалоб на нарушение прав граждан в сфере здравоохранения заметно выросло, на 50% по сравнению с предыдущим годом. Особенно это касалось вопроса по оказанию медицинской помощи и льготного лекарственного обеспечения. Изучив статистику, по данным Росстата на декабрь 2016 года, на отложенном спросе в точках отпуска лекарственных препаратов по территории Республики Хакасия находилось свыше 7 тысяч не обеспеченных лекарствами рецептов по региональной льготе [2, с. 15].

В целом следует отметить явное недовольство населения, вызывающее задержки бесплатного получения необходимо жизненных лекарств и реабилитационных средств для инвалидов. И это недовольство отдельных нуждающихся в лекарственных препаратах людей усугубляется глобальностью данной проблемы, в республике Хакасии насчитывается свыше 31 тысячи человек, ведь каждый третий взрослый житель Хакасии – пенсионер, а каждый четвёртый – федеральный или региональный льготник.

Несомненно, существующая ситуация не может негативно не сказываться на правосознании населения республики и выступает фактором, способствующим усилению деформации правосознания.

## Список литературы

1. Конституция Рос. Федерации от 12 дек. 1993 г.: в ред. Законов Рос. Федерации о поправках к Конституции Рос. Федерации от 30 дек. 2008 г. № 6-ФКЗ, № 7-ФКЗ, от 5 января 2014 г. № 2-ФКЗ, от 21 июля 2014 г. № 11-ФКЗ // Собр. законодательства Рос. Федерации. – 2009. – № 1, ст. 1; 2009. – № 1, ст. 2; 2014. – № 6, ст. 548; 2014. – № 30 (часть I), ст. 4202.

2. Воронцов А. В. Здравоохранение и его роль в воспроизводстве населения: статистико-социологический анализ / А. В. Воронцов // *Здоровье – основа человеческого потенциала: проблемы и пути их решения.* – 2016. – № 1 / том 5. – С. 23-27.
3. Ильин И. А. О сущности правосознания: учеб. / И. А. Ильин. – М.: Издательство «Рарогъ», 1993. – 31 с.
4. Костюк Н. Н. Актуальные проблемы реализации прав физических лиц в российской федерации / Н. Н. Костюк // *Ленинградский юридический журнал.* –2010. – №2. – С. 45-81.
5. Петров В. Р. Причины и формы деформации в современных условиях / В. Р. Петров // *Ученые записки МОУП. Чебоксары.* – 1999. – Т.3. – С. 30-31
6. Сенников И. Е. Правовое регулирование и реализация права: проблемы взаимодействия / И. Е. Сенников // *Пробелы в российском законодательстве. Юридический журнал.* – 2011. – №5. – С. 50-62.
7. Сысоев И. Н. Правовой нигилизм, способы его преодоления в современных условиях / И. Н. Сысоев // *Бизнес в законе. Экономико-юридический журнал.* – 2008. – С. 44-45.

© Суrowова Ю.С., 2017.

# СИСТЕМА МЕР ПО ПРОТИВОДЕЙСТВИЮ ТЕРРОРИЗМУ В РОССИЙСКОЙ ФЕДЕРАЦИИ

10.06.2017

Маргиани Анастасия Левановна

Хакасский государственный университет им. Н. Ф. Катанова

**Ключевые слова:** АНТИТЕРРОРИСТИЧЕСКИЕ МЕРЫ; ГОСУДАРСТВЕННЫЕ МЕРЫ ПО БОРЬБЕ С ТЕРРОРИЗМОМ; БОРЬБА С ТЕРРОРИЗМОМ; ПРОТИВОДЕЙСТВИЕ ТЕРРОРИЗМУ; ANTI-TERRORISM MEASURES; STATE ACTION AGAINST TERRORISM; COMBATING TERRORISM; COUNTER-TERRORISM.

**Аннотация:** В статье раскрываются понятие антитеррористическая деятельность, мнения различных ученых на определение, формирование и функционирование мер по борьбе с терроризмом, способы осуществления государственными органами антитеррористической политики в Российской Федерации.

В XXI веке Российская Федерация испытывает постоянные волнения от террористических атак.

Поэтому за последнее время в российской юридической науке понятие «антитеррористическая деятельность» рассматривается достаточно подробно, подвергаясь детальному анализу. А.Н. Перенджиев рассматривает антитеррористическую деятельность как одно из главных направлений движения государства на мировой арене. Это «меры, направленные на профилактику и борьбу с терроризмом, пресечение, устранение и предупреждение террористических актов с целью сохранения существующего общественного и государственного строя, целостности и суверенности государства, а также обеспечения безопасности граждан и объектов от действий террористов» [5, с. 178-180]. Безусловно, для того чтобы деятельность по противодействию террористам была достаточно эффективной необходимы усилия не одного государства, а всего мирового сообщества, их служб безопасности и разведки, правоохранительных органов. А слаженны и четки взаимоотношения нескольких государств только тогда, когда их интересы едины в борьбе с терроризмом. Примером этому могут служить:

1. Покушение на объекты совместной защиты – посольства, делегации, средства транспорта и т.д;
2. Покушение террористов на сложившиеся международные отношения между государствами и т.д.

Именно поэтому в Российской Федерации деятельность по противодействию терроризму осуществляют уполномоченные как федеральные, так и местные органы власти, функциональные особенности которых направлены на проведение мероприятий по противодействию терроризму, негосударственные объединения, а также сами граждане, оказывающие содействие органам государственной власти [4].

Согласно Федеральному закону «О противодействии терроризму» Президент РФ определяет основные направления политики государства в этой сфере, а также устанавливает компетенцию государственных органов по противодействию терроризму.

Также Федеральное Собрание РФ устанавливает законодательную основу по противодействию терроризму.

Контролирующие функции в этом направлении остаются за Прокуратурой РФ.

Правительство РФ устанавливает компетентную составляющую государственных органов исполнительной власти в этом направлении, разрабатывает и реализует антитеррористические мероприятия,

обеспечивает продвижение антитеррористической деятельности государственной власти (федеральных и местных).

Особое место в организации антитеррористической деятельности принадлежит:

1. Вооруженным силам РФ;
2. Министерству обороны РФ;
3. Федеральной службе безопасности РФ;
4. Министерству внутренних дел РФ.

В основном Вооруженные силы РФ применяются для пресечения террористических актов силовыми методами в территориальных водах, воздушном пространстве, на территории континентального шельфа РФ, пресечения активизации международных террористических организаций [2].

Федеральная служба безопасности РФ занимается пресечением террористической деятельности, выявлением лиц, причастных к террористическим атакам, получением сведений, угрожающих безопасности общества и подрывающих ее [1].

Следуя Федеральному закону «О полиции» сотрудники полиции вправе участвовать в мероприятиях по противодействию террористическим атакам, в контртеррористических операциях, обеспечивать безопасность и защиту гражданских объектов и мест с массовым пребыванием людей [3].

Министерство внутренних дел РФ, в свою очередь, занимается локализацией, пресечением вооруженных столкновений, изыманием оружия среди населения, проведение деятельности по разоружению незаконных вооруженных группировок и их ликвидации, обезвреживанию лиц, представляющих опасность для общества.

А в целом, координирующая деятельность по организации и проведению антитеррористических мер принадлежит:

1. Национальному антитеррористическому комитету-занимается подготовкой и формированием политики государства в сфере противодействия терроризму, организует мероприятия по улучшению законодательства в этом направлении, осуществляет координацию по противодействию терроризму федеральных и местных органов власти;
2. Федеральному оперативному штабу;
3. Антитеррористическим комиссиям-организует проведение антитеррористических мероприятий на местах и возглавляется главами субъектов РФ;
4. Оперативные штабы в субъектах РФ [4].

Таким образом, можно сделать вывод, что в противовес терроризму как сложной социально-политической системе может быть противопоставлен комплекс антитеррористических мер. Следует отметить, что эффективность борьбы с терроризмом возрастает только тогда, когда противодействие терроризму оказывается усилиями всего международного сообщества.

В Российской Федерации на сегодняшний день активно развивается система мер по борьбе с терроризмом, которая должна решить некоторые вопросы – ликвидировать поводы, причины и факторы, влияющие на развитие терроризма; выявить и пресечь преступления террористической направленности, а также минимизировать либо локализовать негативные последствия террористических атак [2].

## Список литературы

1. О Федеральной службе безопасности: Федер. закон Рос. Федерации от 03.04.1995г. № 40-ФЗ: принят Гос. Думой Федер. Собр. Рос. Федерации 22.02.1995г.: в последней ред. Федер. закона от 06.07.2016г.
2. О противодействии терроризму Федер. закон от 06.03.2006г. N 35-ФЗ: принят Гос. Думой Федер. Собр. Рос. Федерации 26.02.2006г.; одобрен Сов. Федерации Федер. Собр. Рос. Федерации 01.03.2006г.: в последней ред. Федер. закона от 06.07.2016г.
3. О полиции Федер. закон от 07.02.2011г. N 3-ФЗ: принят Гос. Думой Федер. Собр. Рос. Федерации 28.01.2011г.; одобрен Советом Федерации Федер. Собр. Рос. Федерации 02.02.2011г.: в последней ред. Федер. закона от 03.07.2016г.
4. Концепция противодействия терроризму в Российской Федерации. Утв. Президентом РФ 05.10.2009.
5. Мельков С.А., Перенджиев А.Н. Террористическая угроза и «Теневая экономика»: есть ли взаимосвязь? // Власть. — 2016. — №10. — С.178-185.
6. Косарев М.Н. Состояние и перспективы противодействия терроризму в России: теоретические и практические аспекты // Вестник Уральского юридического института МВД России. — 2016. — №4. — С. 37-41.

© Маргиани А.Л., 2017.

# СИСТЕМА МОТИВАЦИИ ГРАЖДАНСКИХ СЛУЖАЩИХ: ОПЫТ РОССИЙСКОЙ ФЕДЕРАЦИИ И МЕХАНИЗМЫ, ИСПОЛЬЗУЕМЫЕ ЗА РУБЕЖОМ

10.06.2017

Парфёнова Ольга Николаевна

Хакасский государственный университет им. Н. Ф. Катанова

---

**Ключевые слова:** МОТИВАЦИЯ; ГРАЖДАНСКИЙ СЛУЖАЩИЙ; СТИМУЛИРОВАНИЕ ГРАЖДАНСКИХ СЛУЖАЩИХ; MOTIVATION; CIVIL SERVANT; INCENTIVES FOR CIVIL SERVANTS.

---

**Аннотация:** В данной статье рассмотрена система мотивации гражданских служащих в Российской Федерации, а также изучены некоторые механизмы мотивации, применяемые за рубежом.

---

Развитие государства напрямую зависит от эффективности работы государственных органов и, соответственно, компетентности государственных служащих (в частности, гражданских служащих), которые принимают непосредственное участие в формировании и реализации государственной политики.

Исходя из указанного выше отметим тот факт, что проблема повышения эффективности деятельности гражданских служащих актуальна в настоящее время.

Система мотивации служебной деятельности призвана стимулировать эффективную работу гражданских служащих, повышать привлекательность государственной службы [2].

Отметим, что система мотивации в законодательстве Российской Федерации представлена весьма нечетко.

Однако, учитывая, что стимулирование служебной деятельности может носить как материальный (денежный, неденежный), так и нематериальный характер, отнесем к системе мотивации, прежде всего, денежное содержание, гарантии при прохождении государственной службы, ответственность, ротацию, аттестацию, а также возможности обучения и карьерного роста. Несмотря на столь сложную и, казалось бы, комплексную систему мотивации, многообразие стимулов, уровень мотивации гражданских служащих остается довольно низким. Это связано, в частности, с отсутствием в системе мотивации конструкции оценки эффективности служебной деятельности, результаты которой позволили бы отдельным гражданским служащим, наиболее эффективно осуществляющим служебную деятельность, иметь право на получение денежного содержания в большем размере (конкурентная оплата служебной деятельности). Также в Российской Федерации в целом отмечается достаточно низкий уровень денежного содержания гражданских служащих (ниже среднего уровня оплаты труда).

Несомненно, реформировать систему мотивации гражданских служащих несколько сложнее, нежели лиц, занятых в коммерческом секторе в связи с преобладанием на государственной службе административно-командных стимулов. Однако, несмотря на данный факт, реформирование системы возможно. Для того, чтобы определить какие инновации необходимо внедрить в систему мотивации гражданских служащих Российской Федерации рассмотрим стимулы, применяемые по отношению к государственным служащим за рубежом.

В качестве примера государства, в котором функционирует эффективная система оценки эффективности деятельности конкретного государственного служащего, что позволяет индивидуализировать подход к мотивации конкретного гражданского служащего, авторы зачастую приводят Францию.

Так, автор А.С. Горбатов говорит об эффективности системы мотивации во Франции и раскрывает систему оценки труда госслужащих, в которую входит оценочное собеседование и аттестация [1].

Остановимся подробнее на процедуре оценочного собеседования, так как подобный механизм в Российской Федерации не применяется. В рамках оценочного собеседования непосредственным начальником служащего в весьма неформальной обстановке происходит обсуждение его личных результатов, сравнительный анализ результатов деятельности госслужащего с теми целями и задачами, которые возложены на него. В процессе такого собеседования непосредственный начальник также выясняет заинтересованность государственного служащего в продвижении по карьерной лестнице, интерес к службе, делая вывод о том, каким образом нужно мотивировать данного госслужащего к ещё более эффективной служебной деятельности.

Интересной представляется система, действующая в Германии. В данной стране государственные служащие, наиболее эффективно осуществляющие служебную деятельность, могут самостоятельно выбрать один из двух вариантов – продвижение по карьерной лестнице либо государственная служба без карьерного роста, но с постепенным увеличением оплаты труда. Также в Германии большие испытательные сроки при приеме на службу, что позволяет в конечном счете привлекать наиболее талантливых и заинтересованных в службе специалистов.

Система оплаты труда в Великобритании также построена на принципе дифференциации госслужащих в зависимости от индивидуальных результатов их деятельности (наименее эффективные, эффективные, наиболее эффективные госслужащие). Данная система, несомненно, также подразумевает оценку служебной деятельности госслужащих, осуществляемую непрерывно.

Подводя итог вышеуказанному, отметим, что уровень мотивации гражданских служащих в Российской Федерации является невысоким, несмотря на достаточно разветвленную систему мотивации. Это связано, прежде всего, с низким уровнем денежного содержания гражданских служащих, отсутствием заинтересованности в повышении эффективности служебной деятельности ввиду недифференцированного подхода к определению размера денежного содержания. На основе изучения систем мотивации некоторых зарубежных стран следует сказать о целесообразности введения в модель управления служебной деятельностью гражданских служащих в Российской Федерации системы, позволяющей индивидуализировать результаты деятельности конкретного гражданского служащего путем проведения соответствующей оценки, в зависимости от которой назначать денежное содержание (то есть использовать механизм конкурентной оплаты труда).

---

## Список литературы

1. Горбатов С.А. Оценка эффективности деятельности государственных служащих / С.А. Горбатов // Политика, государство и право. – 2014. – № 11 [Электронный ресурс]. URL: <http://politika.snauka.ru/2014/11/1980> (дата обращения: 20.05.2017).
2. Усынина А.Н. Мотивация государственных гражданских служащих / А.Н. Усынина // Электронный вестник Ростовского социально-экономического института. – 2013. – № 2. – С. 47-51.

© Парфёнова О.Н., 2017.

# ВИДЫ ДОГОВОРА ХРАНЕНИЯ

11.06.2017

Еминцева Юлия Алексеевна

Хакасский государственный университет им. Н. Ф. Катанова

**Ключевые слова:** ДОГОВОР ХРАНЕНИЯ; ВИДЫ ДОГОВОРА ХРАНЕНИЯ; ОСОБЕННОСТИ ОТДЕЛЬНЫХ ВИДОВ ДОГОВОРА ХРАНЕНИЯ; THE CONTRACT OF STORAGE; THE STORAGE CONTRACT; THE SPECIFICS OF INDIVIDUAL TYPES OF THE CONTRACT OF STORAGE.

**Аннотация:** В статье рассмотрены виды договора хранения, их особенности, признаки и дополнительные характеристики, а также приводятся мнения авторов по рассматриваемым вопросам.

Гражданским кодексом предусмотрены следующие виды договора хранения:

- а) хранение на товарном складе;
- б) хранение в ломбарде;
- в) хранение ценностей в банке;
- г) хранение вещей в номерах хранения транспортных организаций;
- д) секвестр - хранение вещей, являющихся предметом спора;
- е) хранение вещей в гардеробах организаций;
- ж) хранение вещей в гостиницах.

Хранение на товарном складе предусмотрено статьями 907 – 918 ГК РФ.

Статья 907 ГК РФ гласит: «По договору складского хранения товарный склад (хранитель) обязуется за вознаграждение хранить товары, переданные ему товаровладельцем (поклажедателем), и вернуть эти товары в сохранности». Данный договор возмездный, реальный, взаимный. Хранителем по данному договору признается организация, осуществляющая хранение в качестве предпринимательской деятельности и другие услуги, связанные с хранением. Если договором, законом или лицензией предусмотрена обязанность товарного склада принимать товары независимо от того, кто является поклажедателем, то договор признается публичным.

Договор складского хранения заключается в письменной форме, в подтверждение чего поклажедателю выдаются складская квитанция, простое складское свидетельство, двойное складское свидетельство. Последние два документа являются ценными бумагами, однако некоторые российские ученые с этим фактом не согласны. Б.И. Пугинский говорит о том, что «от собственно ценных бумаг надо отличать товарораспорядительные документы, которые лишь по недоразумению иногда именуют ценными бумагами» [1]. О.Г. Неверов пишет: «Хотя по своему происхождению и правовой природе эти два объекта близки, они существенно отличаются по своему функциональному предназначению в обороте строгой каузальностью. Наделение товарораспорядительных документов свойствами ценных бумаг вызвано сугубо практическими соображениями и не меняет их главной черты, выражающейся в том, что подобные документы являются не имущественным правом требования, а договором» [2]. С ними не согласна А.А. Котелевская, которая полагает, что «вышеупомянутые авторы рассматривают ценные бумаги в крайне узком смысле, не учитывая тенденции их применения» [3]. Данное мнение выглядит более приближенным к истине. Да, товарораспорядительные бумаги отличаются от других ценных бумаг, однако, оно обладает признаками, присущими ценной бумаге. Так, статья 142 ГК РФ под ценной бумагой понимает «документы, соответствующие установленным законом требованиям и удостоверяющие обязательственные и иные права, осуществление или передача которых возможны только при предъявлении таких документов (документарные ценные бумаги)». Складские свидетельства служат именно этой цели.



Хранение в ломбарде предусмотрено статьями 919-920 ГК РФ. Отношения по хранению в ломбарде связаны либо с хранением вещей по договору хранения, либо с основной его деятельностью – выдачей предназначенных для личного потребления кредитов под залог, который считается залогом. Закладываемые вещи хранятся в ломбарде без права пользования ими. Договор хранения в ломбарде носит характер взаимный, возмездный, реальный, является публичным.

В целом можно выделить следующие особенности хранения в ломбарде:

1. Деятельность ломбарда должна быть лицензирована.
2. В подтверждение заключения договора ломбардом выдается именная сохранный квитанция, однако при ее отсутствии факт заключения договора может быть подтвержден иными письменными доказательствами.
3. Вещь, передаваемая на хранение, должна быть оценена по взаимному соглашению в соответствии с теми ценами, которые устанавливаются на вещи такого рода в момент и месте их принятия на хранение.
4. Ломбард обязан за свой счет страховать вещи, переданные на хранение в пользу поклажедателя.
5. По истечению срока, на который была передана вещь, поклажедатель обязан ее забрать. Однако, если он этого не сделал, вещь хранится в ломбарде следующие два месяца за тем условием, что поклажедатель продолжает платить за такое хранение. Если по истечению указанного срока поклажедатель не выполнит свою обязанность и не заберет вещь, ломбард имеет право продать ее на публичных торгах. Но также ломбард может продолжать хранить вещь и взимать за это плату с поклажедателя.
6. Сумма, вырученная за продажу невостребованной вещи, возвращается поклажедателю за вычетом причитающего хранителю вознаграждения.

Ко всему прочему Ю. В. Соколов выделяет еще одну особенность, отличающую регулирование данного договора — императивное начало. Он обосновывает это большим списком обязанностей хранителя и невозможностью от них отступить. Возможно, это так, однако, и в других специальных видах хранения на хранителя возлагается ряд обязанностей, но это не говорит об императивности договора. Согласно гражданскому законодательству, а именно статье 420 ГК РФ: «Договором признается соглашение двух или нескольких лиц об установлении, изменении или прекращении гражданских прав и обязанностей. Об императивности стоит говорить относительно того бремени обязанностей, выполнение которых обеспечивает осуществление деятельности в соответствии с законом.

Хранению ценностям в банке посвящены статьи 921-922 ГК РФ. В соответствии с договором хранения банк принимает на хранение деньги, драгоценные металлы, документы и иные ценности. Обеспечение сохранности вещи может производиться двумя способами: с помещением их в индивидуальный сейф или без такового. Во втором случае договор регулируется общими положениями гражданского кодекса о договоре хранения, за исключением одной особенности: письменная форма сопровождается выдачей поклажедателю именного сохранный документа по предъявлению которого он может впоследствии забрать то, что оставил на хранение.

Во втором случае банк предоставляет клиенту индивидуальный сейф (ячейку в сейфе). Его преимущество заключается в том, что у поклажедателя появляется возможность самому помещать ценности в сейф и изымать их оттуда, для чего банком поклажедателю предоставляется ключ от сейфа, идентификационная карточка или иной знак, или документ, подтверждающий право клиента на доступ к ячейке. По договоренности с банком клиентом может получить право самостоятельно работать в банке со своими ценностями.

Особенность данного договора заключается и в том, что «к договору о предоставлении банковского сейфа в пользование другому лицу без ответственности банка за содержимое сейфа применяются правила настоящего Кодекса о договоре аренды» (ч.4 ст. 922 ГК РФ).

Хранение вещей в номерах хранения транспортных организаций регулируется статьей 923 ГК РФ. Данный вид хранения является публичным и осуществляется двумя способами: путем передачи вещи в камеру хранения, обслуживаемую работниками транспортной организации (ручные) и путем помещения вещей в автоматическую камеру хранения (камера самообслуживания).

Не всякие вещи могут быть приняты в ручные камеры хранения. Существуют ограничения по весу и упаковке. Так, на внутреннем водном транспорте вес одного места не должен превышать 50 кг [4]. Также запрещено сдавать на хранение животных и птиц, огнестрельного оружия, зловонных, огнеопасных, отравляющих, легковоспламеняющихся, взрывчатых и других опасных веществ, а также вещей, которые могут испачкать или повредить вещи других поклажедателей.

Поклажедателю выдается номерной жетон или квитанция, которые удостоверяют право поклажедателя забрать свои вещи, а в случае утери такого жетона или квитанции поклажедателю выдаются его вещи только после его письменного заявления, а также предоставленных доказательств, свидетельствующих о принадлежности ему соответствующей вещи. Объекты хранения возвращаются под расписку.

Организации внутреннего водного транспорта обязаны хранить вещи в течение 30 дней, на железнодорожном транспорте этот срок не превышает одних календарных суток. В случае если по истечении этого срока, поклажедатель не внесет плату, вещь хранится еще в течение суток затем передается в общее складское помещение. Соглашением сторон может устанавливаться более длительный срок хранения. Невостребованные вещи по истечении следующих 30 дней могут быть реализованы хранителем в порядке, предусмотренном п.2 ст. 899 ГК РФ.

В случае помещения вещей в автоматические камеры хранения, организация отвечает лишь за исправность этих камер и замков, она не контролирует как помещение вещей в такую камеру, так и их изъятие. То есть данный вид договора не является хранением в чистом виде, а носит смешанный характер, включая в себя договор аренды и охраны.

Хранение в гардеробах организаций также регулируется специальными нормами ГК РФ (ст. 924 ГК РФ). Под гардеробами понимаются специально отведенные для этого места, оборудованные организациями и транспортными средствами в целях хранения верхней одежды, головных уборов и подобных вещей, принадлежащих посетителями или самим работникам организации.

Хранителем в данном случае может выступать только организация или владелец транспортного средства. Письменная форма соблюдается посредством выдачи жетона или иного номерного знака, подтверждающего факт заключения договора.

Хранение в гардеробах является безвозмездным договором, но данное положение могут изменить стороны по соглашению. Возмездность может быть обусловлена также иным очевидным способом (п. 1, 2 ст. 891 ГК РФ). Хранитель обязан обеспечить сохранности вещи в обоих случаях, приняв все необходимые для этого меры, предусмотренные законом, иными нормативно-правовыми актами, договором или обычаем делового оборота.

Эти же правила распространяются на те случаи, когда граждане оставляют свои вещи в специально отведенных для этого организациями и транспортными средствами местах без сдачи их на хранение (п.2 ст. 924 ГК РФ), что рассматривается как публичная оферта, а факт оставления вещи в этом месте как акцепт.

Определенными особенностями обладает и договор хранения вещей в гостинице, к которым также приравниваются пансионаты, мотели, санатории и другие организации временного проживания или нахождения граждан.

Гостиница отвечает за сохранность вещей, сданных на хранения без особого на то соглашения (п.1 ст.925 ГК РФ). Часто можно встретить таблички с надписями: «организация за утраченные вещи ответственности не несет», однако никакой юридической силы они не имеют, так как п. 4 ст. 925 ГК РФ говорит о том, что указанное заявление гостиницы не освобождает ее от ответственности. П. 1 ст. 925 ГК РФ акцентирует внимание на том, что гостиница несет ответственность за сохранность лишь тех вещей, которые в нее внесены, а именно: вверены ее работникам или оставлены в гостиничном номере либо ином другом предназначенном для этого месте. Так, районный суд не удовлетворил апелляционную жалобу акционерного общества на решение мирового судьи, удовлетворившего иски о взыскании убытков, причиненных гражданином, отдыхающим в

вышеуказанной организации. Исковые требования основывались на том, что во время проживания истца в санатории в результате протечки в потолке образовалась течь дождевой воды, которая попала на ноутбук, тем самым испортив его. Соответственно, санаторием было нарушено обязательство, предусмотренное статьей 925 ГК РФ, что повлекло порчу имущества гражданина.

П. 3 ст. 925 ГК РФ освобождает гостиницу от ответственности в случае, если обнаруживший пропажу вещи клиент не обратится с заявлением об этом в администрацию данной организации. Данное положение не распространяется на драгоценные вещи клиента, деньги и иные ценности, так как в отношении этих объектов дополнительно заключается соглашение о передаче на хранение либо помещении в постельные шкафы своих вещей в предоставленный гостиницей индивидуальный сейф. В последнем случае стоит говорить о договоре аренды банковского сейфа, поэтому гостиница может быть освобождена от ответственности, в случае утраты вещей, положенных в сейф, если докажет, что доступ к сейфу без ведома клиента был невозможен либо стал возможным вследствие непреодолимой силы (п.2. ст. 925 ГК РФ).

При возникновении спора о праве на движимую или недвижимую вещь между двумя или более лицами представляется целесообразным передать эту вещь на хранение третьим лицам. Данный вид хранения предусмотрен ст. 926 ГК РФ и именуется как секвестр. Он может носить договорный и судебный характер.

В первом случае, стороны сами договариваются о передаче спорной вещи третьему лицу для обеспечения ее сохранности, на которое возлагается обязанность возвратить ее тому лицу, которому она будет присуждена судом или отдана по договоренности между спорящими сторонами. Оформляется данное действие договором.

При судебном секвестре суд сам передает предмет спора на хранение третьему лицу, которое назначается либо судом, либо определяется соглашением между спорящими сторонами. В обоих случаях обязательно соглашение хранителя, если из закона не вытекает иное.

Данный договор всегда возмездный, так как предполагается выплата вознаграждения хранителю, которая при судебном секвестре устанавливается нормативно и по соглашению сторон при договорном регулировании. Однако иное может быть установлено законом или решением суда (п. 4 ст. 926 ГК РФ).

## Список литературы

1. Пугинский, Б. И. Коммерческое право. М.: Юрайт, — 2000. — 314 с.
2. Неверов, О. Г. Товарораспорядительные документы. М., — 2002. 182 с.
3. Котелевская, А.А. Договор складского хранения и особенности правовой природы складских свидетельств// журнал российского права. — 2006. — № 3(111). — С. 95 — 104.
4. Правила оказания услуг по перевозке пассажиров, багажа, грузов для личных (бытовых) нужд на внутреннем водном транспорте: Пост. Правительства Рос. Федерации от 06 фев..2003г. № 72: в ред. Пост. Правительства от 14 мая 2013 г. № 411// Рос. газ. 2003.20 фев.; Собр. законодательства Рос. Федерации. 2013. 20 мая.

© Еминцева Ю.А., 2017.

# ОТВЕТСТВЕННОСТЬ СТОРОН ПО ДОГОВОРУ ХРАНЕНИЯ

11.06.2017

Еминцева Юлия Алексеевна

Хакасский государственный университет им. Н. Ф. Катанова

---

**Ключевые слова:** ГРАЖДАНСКОЕ ПРАВО; ДОГОВОР ХРАНЕНИЯ; ОТВЕТСТВЕННОСТЬ ДОГОВОР ХРАНЕНИЯ; CIVIL LAW; THE STORAGE CONTRACT; THE LIABILITY OF THE STORAGE CONTRACT.

---

**Аннотация:** В данной работе рассматривается ответственность сторон по договору хранения, а также мнения авторов по проблемным аспектам; приведены примеры из судебной практики, решающие эти вопросы.

---

При нарушении условий договора стороны несут ответственность в соответствии с гражданским законодательством, договором стороны могут предусмотреть дополнительную ответственность.

Статья 901 ГК РФ устанавливает ответственность хранителя за утрату, недостачу или повреждение вещей, переданных на хранение, профессиональный хранитель, ко всему прочему, несет ответственность за отказ принять вещь на хранение в определенный документом срок. Данное положение учитывается и при определении размера и условий ответственности. Так непрофессиональный хранитель несет ответственность при недостаче, повреждении или утрате вещи лишь при наличии вины, тогда как для профессионального хранителя данное условие не носит обязательного характера. Приведем пример из судебной практики. Гражданка обратилась в суд с целью возмещения ущерба, полученного в результате кражи дорогой шубы из гардероба психиатрической больницы. Ответчик искивые требования не признал, указывая на то, что данная организация не несет ответственности за пропажу вещей, оставленных в гардеробе, так как это не основная его деятельность. Однако суд, принял правильное решение, удовлетворив требования истца [1].

Но тем ни менее профессиональный хранитель не всегда несет ответственность за утрату, повреждение или недостачу имущества. Он освобождается от ответственности, если:

1. имели место обстоятельства непреодолимой силы;
2. имущество повредилось из-за опасных свойств самой вещи, о которой хранитель не знал и не должен был знать;
3. повреждение имущество произошло вследствие умысла или грубой неосторожности самого поклажедателя.

На практике встречаются случаи, когда профессиональный хранитель с целью уклонения от ответственности при утрате имущества ссылается на кражу, как на обстоятельства непреодолимой суде силы. Однако стоит заметить, что похищение вещей, сданных на хранение, не признаются законодательством и судебной практикой обстоятельствами непреодолимой силы. Гражданин, прибыв на железнодорожный вокзал, оставил свои вещи в камере хранения, обслуживаемой юридическим лицом, профессионально осуществляющим хранение. Вещи из этой камеры были похищены, по факту чего было возбуждено уголовное дело. Юридическое лицо, отказалось возмещать ущерб, по причине его невиновности, однако суд решил иначе, удовлетворив иск гражданина [2].

Хранитель также освобождается от ответственности за повреждение вещи в случае, если истек срок договора хранения.

Статья 902 ГК РФ устанавливает различный размер возмещения ущерба хранителем поклажедателю в зависимости от возмездности или безвозмездности договора. В первом случае возмещению подлежит ущерб в полном объеме, как реальный, так и упущенная выгода.

В случае безвозмездного хранения хранитель возмещает ущерб при следующих обстоятельствах:

1. если вещь повредилась – возмещению подлежит лишь та сумма, на которую понизилась ее стоимость. Если же качество вещи в результате повреждения понизилось настолько, что она не может быть использована по своему назначению, то поклажедатель может отказаться от нее и в этом случае, хранитель возмещает вред лишь при условии наличия вины хранителя;
2. если вещь утрачена или испорчена – хранитель возмещает всю стоимость вещи.

При нарушении других условий хранения (досрочного прекращения хранения, передачи вещи на хранение третьему лицу без согласия поклажедателя) хранитель несет ответственность в рамках той, что предусмотрена договором либо путем взыскания убытков. Гражданский кодекс ответственность за нарушения подобных обязательств не предусматривает.

Поклажедатель же несет ответственность перед хранителем относительно выплаты вознаграждения и возмещения расходов на содержание хранимой вещи. Кроме того, законодатель возлагает на поклажедателя обязанность соблюдать срок передачи вещи, то есть если он не передаст в установленный срок вещь на хранения, то будет отвечать перед хранителем за убытки. И.В. Маштаков по этому поводу говорит следующее: «речь идёт не об обязанности, а о реализации или не реализации субъективного права — права на передачу вещи на хранение, и, если поклажедатель этим правом не воспользовался в принципе, то нет оснований констатировать гражданское правонарушение с его стороны, а значит и не должно быть ответственности. Если же он решил воспользоваться этим правом, но не уложился в срок (обязанность соблюдения срока), то на лицо гражданское правонарушение — просрочка в исполнении, за что и логично наступает гражданско-правовая ответственность» [3]. С ним стоит согласиться, так как возлагать ответственность при отсутствии соответствующего правоотношения является не разумным, иначе возлагать ответственность придется на любое лицо, которое в принципе могло сдать вещь на хранение конкретному хранителю, однако, не сделало этого. Однако, не всегда сдать вещь на хранение является правом поклажедателя. Например, ООО обратилось с исковым заявлением в суд к гражданину Н с требованием о взыскании с него задолженности за содержание и хранение на специализированной транспортной стоянке, мотивируя это тем, что данное транспортное средство на основании протокола о задержании транспортного средства инспектором дорожно-патрульной службы было задержано и помещено на специализированную стоянку, принадлежащую ООО за административное правонарушение. Суд искивые требования удовлетворил ссылаясь на ст.4 Закона Курганской области от 27.06.2012г. № 36 «О порядке перемещения задержанных транспортных средств на специализированную стоянку, их хранения, оплаты расходов на перемещение и хранение, возврата транспортных средств на территории Курганской области», в соответствии с которым оплата стоимости перемещения и хранения задержанного транспортного средства производится лицом, привлеченным к административной ответственности за административное правонарушение, повлекшее применение задержания транспортного средства [4]. Помимо этого, поклажедатель обязан возмещать хранителю убытки, причиненные свойствами сданной на хранение вещи, если хранитель, принимая вещь на хранение, не знал и не должен был знать об этих свойствах.

Подводя итог, укажем, что хранитель несет ответственность за утрату, недостачу или повреждение вещей, переданных на хранение, а если хранитель является профессиональным – помимо указанного, за отказ принять вещь на хранение в определенный документом срок. Ответственность поклажедателя возникает лишь при нарушении им условий о выплате вознаграждения, возмещения расходов на содержания вещи и сроке передачи вещи на хранение.

---

## Список литературы

1. Решение по делу № 33-2530/2017 от 21.03.2017 [Электронный ресурс]. URL: <https://rospravosudie.com/court-novosibirskij-oblastnoj-sud-novosibirskaya-oblast-s/act-554674583/> (дата обращения 20.04.2017.)

2. Решение по делу № 2 – 120/13 от 14.02.2013 [Электронный ресурс]. URL: <https://rospravosudie.com/court-cherdaklinskij-rajonnyj-sud-ulyanovskaya-oblast-s/act-410702764/> (дата обращения 18.04.2017.)
3. Маштаков, И.В. Гражданские правонарушения поклажедателя, возникающие при исполнении договора хранения (общие положения)// Вестник Самарской гуманитарной академии. Серия «Право». — 2014. — № 2 (16). — С. 14-19.
4. Решение по делу № 2-141/2017 от 27.03.2017 [Электронный ресурс]. URL: <https://rospravosudie.com/court-kurtamyshskij-rajonnyj-sud-kurganskaya-oblast-s/act-554493446/> (дата обращения 20.04.2017.)

© Еминцева Ю.А., 2017.

# ПОНЯТИЕ, ПРИЗНАКИ, СУЩЕСТВЕННЫЕ УСЛОВИЯ ДОГОВОРА ХРАНЕНИЯ

11.06.2017

Еминцева Юлия Алексеевна

Хакасский государственный университет им. Н. Ф. Катанова

---

**Ключевые слова:** ГРАЖДАНСКОЕ ПРАВО; ДОГОВОР ХРАНЕНИЯ; СУЩЕСТВЕННЫЕ УСЛОВИЯ; ПОНЯТИЕ ДОГОВОРА ХРАНЕНИЯ; ПРИЗНАКИ ДОГОВОРА ХРАНЕНИЯ; СУЩЕСТВЕННЫЕ УСЛОВИЯ ДОГОВОРА ХРАНЕНИЯ; CIVIL LAW; A CONTRACT OF STORAGE; ESSENTIAL TERMS; THE CONCEPT OF A CONTRACT OF STORAGE; THE CHARACTERISTICS OF THE CONTRACT OF STORAGE; THE ESSENTIAL TERMS OF THE CONTRACT OF STORAGE.

---

**Аннотация:** В статье рассматривается договор хранения, спорные вопросы, возникающие в науке относительного его понятия, существенных условий.

---

По договору хранения одна сторона (хранитель) обязуется хранить вещь, переданную ей другой стороной (поклажедателем), и возвратить эту вещь в сохранности. Как следует из данного Гражданским кодексом РФ понятия, договор хранения является реальным, то есть считается заключенным с момента передачи вещи. Данное положение, скорее, общее правило из которого существует исключение. Так, п.2 ст. 886 ГК РФ допускает возможность заключения и консенсуального договора хранения, по которому права и обязанности сторон возникают с момента согласования существенных условий такого договора. Однако, в силу закона, здесь существует ограничение по субъектному составу, в соответствии с которым хранителем может выступать лишь коммерческая организация, либо некоммерческая, осуществляющая хранение как профессиональную деятельность.

Рассматриваемый договор может носить как возмездный, так и безвозмездный характер. Некоторые авторы придерживаются точки зрения, согласно которой договор хранения является безвозмездным, так как в понятие предусмотренном ст. 886 ГК РФ нет никакого указания на данный признак. Однако с данным мнением согласны далеко не все. Так, А.П. Сергеев говорит о возмездности данного договора, объясняя свою позицию тем фактом, что систематическое толкование ст. 896, 897, 924 ГК дает основание признать договор хранения возмездным. Однако Е.Л. Абрамцева и К.С. Боуш не согласны с мнением А.П. Сергеева, указывая, что «ни в ст. 896, ни в ст. 897, ни в ст. 924 ГК РФ не говорится четко и прямо о презумпции возмездности. Если более подробно анализировать данные статьи, то можно сделать вывод, что ст. 896 ГК РФ посвящается порядку выплаты, вознаграждения; ст. 897 ГК РФ регулирует то, когда и какие расходы хранителя подлежат возмещению; ст. 924 ГК РФ закрепляет такой вид специального хранения, как в гардеробах организаций, где презюмируется безвозмездность» [1].

Согласно п. 3 ст. 423 ГК РФ, любой гражданско-правовой договор является возмездным, если из закона, иных правовых актов, содержания или существа договора не вытекает иное. Это правило в полной мере применимо и к договору хранения, то есть если безвозмездность отношений хранения не устанавливается правовой нормой (например, п. 1 ст. 924 ГК РФ содержит общее правило о безвозмездности хранения в гардеробах), договором или логически не вытекает из его существа (это может иметь место при заключении бытовых договоров хранения между гражданами), договор хранения следует считать возмездным, и хранитель вправе требовать оплаты оказанных им услуг от поклажедателя. Как правило, договор хранения является возмездным, когда хранителем выступает профессиональный хранитель. Не стоит принимать за возмездность возмещение поклажедателем расходов на содержание вещи переданной на хранение, так как таким образом поклажедатель восстанавливает первоначальное положение.

По общему правилу договор хранения является взаимным или двусторонним. Однако, в науке по этому поводу также ведутся споры. В.Ф. Яковлев говорит о том, что «реальный безвозмездный договор – односторонний, так как хранитель в этом договоре несет только обязанности, а поклажедатель имеет только права. Однако договор хранения, заключённый как односторонний, может в силу определенных причин приобрести черты взаимного договора». Его поддерживает и М.И. Брагинский, также полагающий, что «безвозмездное хранение действительно строится на модели одностороннего договора. Однако при определенных обстоятельствах этот договор трансформируется в двусторонний» [2]. Однако, представляется правильным изначально считать рассматриваемый договор двусторонним вне зависимости от его возмездности, ведь, несмотря на то, что договор заключается в интересах поклажедателя, по его итогу права и обязанности возникают у обеих сторон. Конечно, здесь не стоит говорить о равном распределении прав и обязанностей, так как поклажедатель обладает большим объемом правомочий, что вытекает из цели договора. Однако, как видно из определения договора хранения, как минимум две обязанности у поклажедателя есть всегда: получение вещи, сданной на хранение, и возмещение расходов, потраченных на ее содержание.

Чтобы устранить вышеуказанные сомнения и противоречия, в целях упорядочения гражданско-правовых отношений, возникающих из договора хранения, представляется наиболее логичным и правильным изложить п.1 статьи 886 ГК РФ в следующей редакции: «По договору хранения одна сторона (хранитель) обязуется хранить вещь, переданную ей другой стороной (поклажедателем), и возвратить ее в сохранности, а другая сторона обязуется получить вещь обратно по истечении срока хранения, уплатить хранителю вознаграждение, если из закона, содержания договора не вытекает иное, а также возместить хранителю расходы на хранение, если они не включены в вознаграждение за хранение». В представленном определении решается вопрос относительно возмездности, безвозмездности, а также взаимности договора хранения.

Рассматриваемый договор, несмотря на то, что предметом, передаваемым на хранение, является материальная вещь, относится к сфере услуг, так как результат данного договора потребляется поклажедателем в момент исполнения данной услуги хранителем. Соответственно, возможность возникновения у поклажедателя каких-либо вещных прав на результат услуги исключается, что делает невозможным применение к договору хранения положений, регулируемых договор возмездного оказания услуг. Е.Д. Шешенин указывает на то, что «предметом договора об оказании услуг являются результаты деятельности, не существующие отдельно от исполнителя и не являющиеся вещами» [3], что подтверждает принадлежность договора хранения к сфере оказания услуг.

Еще одним важным признаком договора хранения является его цель, которая заключается в обеспечении сохранности вещи. В зависимости от вида хранения такая цель может уточняться. Например, целью складского хранения является не только обеспечение сохранности вещи, но и создание условий для дальнейшего движения в гражданском обороте товаров, находящихся на складе.

Важным моментом является факт добровольной передачи вещи во владение хранителю. Этим данный договор принципиально отличается от договора охраны (разновидности возмездного оказания услуг), в соответствии с которым право владения не передается исполнителю, он лишь осуществляет технические функции по сбережению имущества. Н.А. Новокшонова в своей работе приходит к выводу, что договор хранения помимо вышеуказанных признаков обладает еще рядом, которые проявляется в сравнении с содержанием похожих договоров, с которыми нельзя не согласиться: «... — в отличие от аренды, правомочие пользование хранитель может осуществлять только в интересах поклажедателя, а не в собственных, поэтому он не становится собственником плодов, продукции и доходов, полученных во время хранения.

— Правомочие распоряжение у хранителя может возникать только в случаях, предусмотренных законом или договором. Хранитель, распоряжаясь вещью, должен прежде всего действовать в интересах поклажедателя, а затем уже в своих.

— Хранитель никогда не становится собственником вещи, сданной на хранение, даже в случае хранения с обезличиванием.

— Встречное имущественное предоставление является дополнительным признаком договора хранения, так как договор может носить как возмездный, так и безвозмездный характер» [4].



Поклажедателем может выступать любое лицо — как физическое, так и юридическое, при этом вещь, передаваемая на хранение, не обязательно должна быть в собственности поклажедателя. Так, поклажедателем может выступать арендатор, перевозчик, наниматель и так далее.

В отношении же хранителя, которым также может быть юридическое и физическое лицо, существуют несколько ограничений. Так, физическое лицо может принимать вещь на хранение только в случае его полной дееспособности. А юридическое лицо может выступать хранителем лишь в том случае, если данная возможность предусмотрена в его учредительных документах, к тому же в некоторых случаях (для хранения определенных видов вещей) требуется получение лицензии.

Существенными условиями договора, по общему правилу, являются: условие о его предмете, условия, существенные для договоров данного вида в силу закона или иных правовых актов, а также все те условия, относительно которых по заявлению одной из сторон должно быть достигнуто соглашение. В п. 11 Информационного письма Президиума ВАС РФ от 25.02.2014 г. № 165 «Обзор судебной практики по спорам, связанным с признанием договоров незаключенными» указано, что заявление стороны договора о необходимости согласования какого-либо условия означает, что такое условие является существенным для данного договора. Необходимо отметить, что договор не может быть признан недействительным на том основании, что не согласованы его существенные условия. Такой договор является незаключенным.

На практике возникает вопрос о том, какие условия являются существенными для договора хранения. Анализ судебной практики позволяет прийти к выводу, что единственным существенным условием является предмет договора хранения.

Из смысла статей 886 и 900 ГК РФ, раскрывающих понятие договора хранения и обязанности хранителя, вытекает подтверждение того, что предмет является единственным существенным условием, позволяющим определить, какая вещь передана на хранение. Однако К.А. Боуш к существенным условиям также относит и срок договора хранения, в обоснование своей позиции указывает на то, что «закрепляя принцип свободной реализации принадлежащих гражданам и юридическим лицам субъективных прав, действующее законодательство одновременно предъявляет определенные требования, которые должны соблюдаться при их осуществлении. В этой связи, немаловажным фактором выступает срок исполнения хранителем своих функций. Такой срок может определяться условиями самого договора хранения либо быть неопределенным» [5]. Однако судебная практика данное утверждение не признает, в частности ФАС Северо-Кавказского округа в своем Постановлении от 19.06.2012 по делу №А22-848/2011 указал: «...Нормами главы 47 Гражданского кодекса Российской Федерации «Хранение» условие о сроке хранения не отнесено к числу существенных условий договора хранения. Как видно из материалов дела, 3 874 рулона сена переданы предпринимателем на хранение предприятию по акту приема-передачи товарно-материальных ценностей по состоянию на 22.11.2010 и накладной от 22.11.2010. При этом в названных документах имеется указание на то, что данное имущество принято на хранение до 30.12.2010, а в акте имеется также ссылка на спорный договор. Какие-либо отметки, свидетельствующие о несогласии поклажедателя с названным сроком хранения, в указанных документах отсутствуют. При таких обстоятельствах судебные инстанции пришли к правильному выводу о том, что путем подписания акта приема-передачи и накладной от 22.11.2010 стороны согласовали срок хранения сена».

Позиция законодателя, не признающая срок договора хранения существенным условием, представляется верной, так как при несогласовании существенных условий договора, он считается не заключенным. Но четкое установление срока касательно рассматриваемых отношений не всегда возможно, в таком случае заключение устного договора хранения при чрезвычайных обстоятельствах потеряло бы всякий смысл, так как вряд ли поклажедатель в момент пожара, спасая свои вещи, и передавая их на хранение соседу, знает, когда он сможет эти вещи забрать.

Форма договора хранения определяется статьей 887 ГК РФ, в соответствии с которой договор должен быть заключен в письменной форме. Договор между гражданами может быть заключен и устно, если стоимость вещи, передаваемой на хранение не превышает не менее чем в десять раз минимального размера оплаты труда. В этой же статье устанавливается обязательная письменная форма, независимо от субъектного состава, в случае, если на хранителя возлагается обязанность принять вещь на хранение.

Письменная форма договора считается соблюденной, если факт принятия вещи на хранение удостоверяется выдачей поклажедателю хранителем:

- 1) сохранной расписки, квитанции, свидетельства или иного документа, подписанного хранителем;
- 2) номерного жетона (номера), иного знака, удостоверяющего прием вещей на хранение, если такая форма подтверждения приема вещей на хранение предусмотрена законом или иным правовым актом либо обычна для данного вида хранения (ст. 887 ГК РФ).

Факт заключения договора хранения может подтверждаться свидетельскими показаниями, в случае если такой договор был заключен устно в чрезвычайных обстоятельствах, к которым законодатель относит пожар, стихийное бедствие, внезапную болезнь, угрозе нападения (и тому подобное), так как в такой ситуации заключение письменного договора представляется довольно проблематичным или же вовсе невозможным. Свидетельские показания могут также использоваться и при обычных обстоятельствах, когда простая письменная форма договора не соблюдена, а между поклажедателем и хранителем возник спор относительно тождества той вещи, что передана на хранение и той, что получена. Такой шаг законодателя представляется оправданным и в большей части защищает интересы поклажедателя, так как договор хранения между гражданами в бытовой жизни преимущественно заключается в устной форме, и в случае возникновения подобного спора, не используя свидетельские показания, будет достаточно трудно доказать, та ли это вещь.

Можно привести следующий пример из судебной практики: гражданка А. обратилась в суд с иском о признании договора хранения недействительным и возврате переданных по нему денежных средств к гражданке В. Обосновав это тем, что ответчику были переданы денежные средства на хранение мужем истицы при его жизни. Также она указала, что данные денежные средства являлись их совместной собственностью и после его смерти должны принадлежать ей. Гражданка В. Отрицает заключение договора хранения. В данном случае суд оказался на стороне ответчика и отказал в удовлетворении исковых требований, ссылаясь на статью 886 ГК, которая говорит о письменной форме договора хранения. В данном случае никакой расписки или иного документа, или знака, подтверждающего заключение договора, не было.

Таким образом, договором хранения признается договор, по которому одна сторона (хранитель) обязуется хранить вещь, переданную ей другой стороной (поклажедателем), и возвратить эту вещь в сохранности. Договор заключается в простой письменной форме, за исключением определенных в законе случаев. Единственным существенным условием такого договора является его предмет.

---

## Список литературы

1. Абрамцева Е.Л., Боуш К.С., Теоретические проблемы договора хранения и подряда// Академический вестник. — 2010. — № 3. — С. 56-62.
2. Брагинский, М.И. Договор хранения. М.: Статут, — 1999. — 157 с.
3. Шешенин, Е.Д. Общие проблемы обязательств по оказанию услуг//Вестн. МГУ. Сер. 11, Право. — 1983. — № 1. — С.61 — 68.
4. Новокшонова, Н.А.Характерные признаки договора хранения// Вестник Южно-Уральского государственного университета. — 2006. — № 16. — С 286 -294.

© Еминцева Ю.А., 2017.

# ПРАВА И ОБЯЗАННОСТИ ПОКЛАЖЕДАТЕЛЯ ПО ДОГОВОРУ ХРАНЕНИЯ

11.06.2017

Еминцева Юлия Алексеевна

Хакасский государственный университет им. Н. Ф. Катанова

---

**Ключевые слова:** ГРАЖДАНСКОЕ ПРАВО; ДОГОВОР ХРАНЕНИЯ; ПРАВА И ОБЯЗАННОСТИ ПОКЛАЖЕДАТЕЛЯ; CIVIL LAW; CONTRACT; RIGHTS AND OBLIGATIONS OF THE DEPOSITOR.

---

**Аннотация:** В статье рассматриваются права и обязанности поклажедателя по договору хранения, а также спорные вопросы, возникающие в науке.

---

Согласно ГК: По договору хранения одна сторона (хранитель) обязуется хранить вещь, переданную ей другой стороной (поклажедателем), и возвратить эту вещь в сохранности.

Права и обязанности поклажедателя имеют следующее содержание:

1. Обязанность передать вещь на хранение, а в случае, если такая вещь нуждается в особых условиях хранения, предупредить хранителя о свойствах вещи и особенностях ее хранения. Положение об обязанности поклажедателя передать вещь на хранение не закреплено законодательно, однако, предусмотренная п. 1 ст. 888 ГК РФ ответственность поклажедателя перед хранителем за убытки, причиненные в связи с несостоявшимся хранением за не передачу вещи на хранение в предусмотренный договором срок, представляется противоречивым. То есть нет обязанности передать вещь на хранение, но есть обязанность соблюдения срока такой передачи. И.В. Маштаков по этому поводу говорит: «обязанность соблюдения срока передачи вещи на хранение не может существовать без обязанности самой передачи. В противном случае, следует тогда говорить не об ответственности, а о некоем риске несения убытков (расходов), связанных с предполагаемым, но несостоявшимся хранением. В связи с этим, термин «ответственность», используемый в абз. 2 п. 1. ст. 888 ГК РФ, требует законодательного уточнения и соответствующего толкования правоприменительными органами» [1]. П.В. Крашенинников полагает, что обязанность по передаче вещи все-таки лежит на хранителе, он соотносит эту ситуацию с: «соотносит с положением п. 2 ст. 396 ГК РФ, согласно которому возмещение убытков (уплата неустойки) при неисполнении обязательства, в отличие от его ненадлежащего исполнения, влечет за собой освобождение должника от реального исполнения. Таким образом, хранитель не вправе требовать от поклажедателя исполнения обязанности по передаче вещи на хранение. Суд отказывает в удовлетворении таких требований» [2].

На практике обязанность по предупреждению хранителя о свойствах вещи и особенностях ее хранения является чуть ли не главной обязанностью поклажедателя, так как хранитель, не зная об особенностях хранимой вещи, будет предпринимать меры по ее сохранению равные тем, что предпринимаются для обеспечения сохранности обычных вещей, и, не учитывая имеющиеся нюансы, может повредить вещь либо ее испортить. И в этом случае хранитель освобождается от ответственности перед поклажедателем.

Поклажедатель при передаче на хранение вещи взрывоопасные, легковоспламеняющиеся или иные опасные по своей природе, обязан уведомить об этом хранителя, в противном случае хранитель при возникновении опасности для окружающих или других вещей хранителя, может их уничтожить без последующего возмещения ущерба поклажедателю. Профессиональный хранитель может обезвредить или уничтожить такие вещи только в том случае, когда на хранение они были переданы под другим наименованием и хранитель не имел возможности по визуальному облику определить природу данной вещи.

2. Обязанность выплатить хранителю вознаграждение, если иное не предусмотрено законом, договором или не вытекает из существа отношений. То есть по общему правилу хранителю выплачивается вознаграждение по завершению осуществления договора хранения, а если оплата предусмотрена по периодам, поклажедатель выплачивает соответствующую часть вознаграждения по истечении каждого периода. Если же договор хранения прерван досрочно по независящим от хранителя обстоятельствам (например, поклажедатель решил вернуть вещь), он имеет право на соразмерную часть от общего вознаграждения. Полную сумму вознаграждения хранитель имеет право требовать тогда, когда поклажедатель сдал на хранение вещь с опасными свойствами, не предупредив об этом хранителя. Однако же в случае прекращения договора хранения по воле хранителя, он не только не имеет права на оставшуюся часть вознаграждения, но и обязан возвратить уже выплаченную часть вознаграждения. Хранитель также имеет право досрочно отказаться от исполнения договора, если поклажедатель просрочил оплату более чем за половину периода, на который был заключен договор.

3. Возместить хранителю расходы на хранение. То есть поклажедатель обязан возместить все расходы, понесенные хранителем за время хранения вещи, производимые в целях обеспечения ее сохранности в обычных условиях, если иное не предусмотрено законом или договором. Такие расходы называются обычными. Еще один вид расходов – чрезвычайные расходы, о которых было сказано ранее.

4. Обязанность забрать вещь, переданную им на хранение. Такая обязанность возникает по истечению срока, оговоренного в договоре, либо сроком, предоставленном хранителем в разумных пределах. Хранитель также может истребовать вещь досрочно. На практике часто встречаются случаи, когда срок договора хранения истек, однако поклажедатель продолжает вносить плату за хранение, а хранитель не требует забрать вещь. В этом случае договор считается заключенным на неопределенный срок до востребования вещи. Если же поклажедатель уклоняется от обязанности забрать свою вещь, то хранитель, как уже было сказано ранее, с письменного уведомления первого, может продать эту вещь по цене места хранения, и вырученные деньги, за вычетом причитающихся хранителю средств и удержанных расходов на продажу, он должен отдать поклажедателю.

Таким образом, подводя итог рассмотрения прав и обязанностей сторон договора хранения, очевидным является вывод о том, что объем обязанностей хранителя существенно превышает объем обязанностей поклажедателя, однако в целом обеспечение выполнения обязательств каждой из сторон является условием осуществления их прав, так как обязанность порождает соответствующее право у противоположной стороны.

## Список литературы

1. Маштаков, И.В. Гражданские правонарушения поклажедателя, возникающие при исполнении договора хранения (общие положения)// Вестник Самарской гуманитарной академии. Серия «Право». — 2014. — № 2 (16). — С. 14-19.
2. Маштаков, И.В. Гражданские правонарушения, возникающие при перевозке пассажиров железнодорожным транспортом // Вестник Самарской гуманитарной академии. Серия «Право». — 2013. — № 2(14). — С. 181-185.

© Еминцева Ю.А., 2017.

# ПРАВА И ОБЯЗАННОСТИ ХРАНИТЕЛЯ ПО ДОГОВОРУ ХРАНЕНИЯ

11.06.2017

Еминцева Юлия Алексеевна

Хакасский государственный университет им. Н. Ф. Катанова

---

**Ключевые слова:** ГРАЖДАНСКОЕ ПРАВО; ДОГОВОР ХРАНЕНИЯ; ПРАВА И ОБЯЗАННОСТИ ХРАНИТЕЛЯ ПО ДОГОВОРУ ХРАНЕНИЯ; CIVIL LAW; CONTRACT; RIGHTS AND OBLIGATIONS OF THE CUSTODIAN UNDER THE STORAGE CONTRACT.

---

**Аннотация:** В статье рассмотрены права и обязанности хранителя, приведены примеры из судебной практики, демонстрирующие позицию судов по проблемным вопросам, касающимся прав и обязанностей хранителя по договору хранения.

---

Согласно ГК: По договору хранения одна сторона (хранитель) обязуется хранить вещь, переданную ей другой стороной (поклажедателем), и возвратить эту вещь в сохранности.

Права и обязанности поклажедателя заключаются в следующем:

1. Обязанность принять вещь на хранения по договору, заключенному в письменной форме. В соответствии с этой обязанностью в договоре хранения указывается момент передачи вещи хранителю, договором может быть также предусмотрена возможность передачи вещи в течение определенного срока, по истечении которого с хранителя снимается обязанность принимать вещь на хранение. Однако, стороны могут договориться и об ином.

В случае, когда хранение осуществляется на возмездной основе и поклажедатель уклоняется выплатить вознаграждение, хранитель имеет право потребовать от последнего выполнение его обязательства. Так, организация обратилась в районный суд с иском о взыскании задолженности с гражданина Н., с которым был заключен договор хранения транспортного средства. По данному договору истец добросовестно выполнял принятые на себя обязательства по обеспечению сохранности мотоцикла, в то время как ответчик свои обязательства по оплате услуг организации не выполняет. В данном случае суд справедливо встал на сторону организации и удовлетворил ее требования [1].

2. Обязанность хранить вещь до востребования или до определенного договором срока. Данная обязанность подразумевает невозможность прекратить договор без существенных на то оснований и возвратить вещь владельцу в предусмотренный срок. Рассмотрим пример: ЗАО обратилось с иском в суд к гражданину Ш. об обязанности ответчика вернуть предмет договора хранения. По данному договору гражданину Ш. был передан на хранение трактор, который должен был быть возвращен по первому востребованию ЗАО. Однако, когда истец потребовал вернуть трактор, гражданин Ш. отказался выдавать хранимое имущество. Суд обязал ответчика вернуть трактор, ссылаясь на статью 888 ГК, в соответствии с которой возврат имущества, принятого на хранение, является обязанностью хранителя [2].

Статья 894 ГК дает хранителю право потребовать от поклажедателя забрать вещь досрочно, в случае, если она, с согласия и ведома, хранителя стала опасной для окружающих или для находящегося у хранителя имущества. Если же поклажедатель отказывается забрать такую вещь, хранитель вправе обезвредить ее либо уничтожить. И в этом случае он освобождается от ответственности за убытки перед поклажедателем или третьими лицами.

3. Обязанность обеспечить хранителем сохранность вещи, переданной на хранение, в полном объеме, также как и своих собственных. То есть независимо от характера договора (возмездный, безвозмездный) хранитель обязан предпринимать все, зависящие от него меры, направленные на предупреждение порчи, повреждения, утраты, похищения или уничтожения объекта хранения. Кроме того, в договоре могут быть прямо предусмотрены меры, направленные на обеспечение сохранности имущества, а также то, от какой опасности необходимо вещь оградить. Когда договором не предусмотрено обеспечение сохранности вещи, хранитель обязан хранить эту вещь на основе делового оборота, а также иных правил, влияющих на ее сохранность и целостность, исходя из качества хранимой вещи, ее свойств и состояния. Так, например, организация, принявшая на хранение трансформаторное масло, принимая во внимание его горючее свойство, должна была обеспечить пожарную безопасность в месте его хранения, чего, однако, не сделало. И вследствие пожара имущество гражданина было уничтожено. На этом основании, ссылаясь на ч.1 ст. 901 ГК РФ, предусматривающую ответственность хранителя за утрату, недостачу или порчу вещей, суд вынес решение в пользу истца [3].

4. Обязанность запрашивать согласие у поклажедателя на чрезвычайные расходы, которые превышают расходы на хранение другой такой же вещи и были не предусмотрены договором. Данные расходы подлежат возмещению хранителю, в случае если они были одобрены поклажедателем или в иных случаях, предусмотренных законом или договором (ч.1. ст. 898 ГК РФ). Если же хранитель запросил у поклажедателя такое согласие, однако тот ни в срок, установленный хранителем, ни в другой разумный срок не дал своего ответа, хранитель осуществляет указанные расходы как с согласия поклажедателя. Если же хранитель произвел чрезвычайные расходы, не сообщив об этом поклажедателю, когда такая возможность была, и поклажедатель впоследствии не одобрил их, возмещению подлежат расходы лишь в пределах ущерба, который мог бы быть причинен, если бы эти расходы не были воспроизведены.

5. Обязанность хранителя незамедлительно уведомлять поклажедателя о необходимости изменений условий хранения. То есть если для обеспечения сохранности вещи, необходимо изменить условия ее хранения, то хранитель должен незамедлительно сообщить об этом поклажедателю и дождаться его согласия, но, если вещи грозит опасность порчи или уничтожения, хранитель имеет право самостоятельно изменить, способ, место или иные условия хранения. Бывают случаи, когда, несмотря на все предпринятые меры, товар не удается сохранить путем смены условий его хранения, тогда хранитель может без согласия поклажедателя продать эту вещь по цене, принятой для такого товара в месте хранения и потребовать от последнего возмещение своих расходов за счет покупной цены (ст. 893 ГК РФ).

6. Обязанность выполнять принятые им обязательства лично, если иное не предусмотрено договором. Хранитель самостоятельно обеспечивает сохранность объектов хранения, однако, если вследствие непредвиденных обстоятельств, хранитель не может осуществлять самостоятельно свои обязанности, он может передать вещи, с согласия поклажедателя, третьему лицу. Но тем ни менее договор остается в силе и за действия третьего лица первоначальный хранитель отвечает как за свои.

7. Обязанность не пользоваться хранимой вещью без согласия поклажедателя и обеспечить недоступность пользования этой вещью других лиц. Данная обязанность также направлена на сохранение вещи, так как в процессе эксплуатации может произойти ее износ или же порча. Однако, пользование вещью, сданной на хранение возможно, если есть на то согласие поклажедателя, либо пользование вещью является условием обеспечения ее сохранности. Например, если на хранение передана корова, которую необходимо регулярно доить, иначе она может заболеть или же умереть. Нельзя пользоваться вещью, переданной на хранение, без согласия поклажедателя, когда обеспечить ее сохранность можно другим способом. Например, гражданин А. уехал в длительную командировку и оставил на хранение гражданке Б. свой автомобиль без права пользования. Через какое-то время сын гражданки А., просит автомобиль покататься, обосновывая это тем, что без длительного использования существует риск порчи аккумулятора. Гражданка А. соглашается. В этом случае будет нарушено положение ст. 892 ГК РФ, так как обеспечить сохранность аккумулятора можно и другими способами: периодически заводить автомобиль или просто вытащить аккумулятор из автомобиля.

8. Возвратить поклажедателю или лицу, указанному им в качестве получателя, ту самую вещь, которая была передана на хранение. Эту обязанность хранитель должен осуществить немедленно и так как хранитель

действует в интересах поклажедателя, данная вещь всегда должна быть у него в наличии. Статья 890 ГК РФ предусматривает хранение с обезличиванием. В этом случае на хранение принимаются вещи одного и того же рода и качества, но у разных поклажедателей. В таких случаях хранитель должен вернуть равное количество вещей тем, что переданы на хранение того же рода и качества. Однако, следует учитывать естественное ухудшение, убыль или иное изменение вследствие естественных свойств вещи. Плоды и доходы от хранимого имущества также подлежат возврату поклажедателю, однако договором может быть предусмотрено право хранителя оставить их себе.

Итак, указанный перечень прав и обязанностей довольно широк, однако он не носит исчерпывающий характер. В отношении хранителей, в качестве которых выступают организации, осуществляющие хранение в качестве профессиональной деятельности, данный перечень может расширяться. Так как профессиональные хранители осуществляют платное хранение, они должны максимально обеспечивать сохранность вещи путем осуществления более широкого комплекса мер, направленных служащих указанной цели, применять специальные технические средства, способы, аппаратуру для создания условий, которые будут исключать даже случайную утрату, порчу или недостачу вещи.

---

## Список литературы

1. Решение по делу № 2-2413/2015 от 08.06.2015 [электронный ресурс] // <https://rospravosudie.com/court-kirovskij-rajonnyj-sud-g-samary-samarskaya-oblast-s/act-489053207/> URL (дата обращения 18.04.2017.)
2. Решение по делу № 2-161(1)/2016 от 16.03.2016 [электронный ресурс] // URL: <https://rospravosudie.com/court-novouzenskij-rajonnyj-sud-saratovskaya-oblast-s/act-523194893/> (дата обращения 18.04.2017.)
3. Решение по делу № А40-8293/15 от 11.06.2015 [электронный ресурс] // URL: <https://rospravosudie.com/court-as-goroda-moskvy-s/judge-nagornoj-a-n-s/act-319971054/> (дата обращения 18.04.2017.)

© Еминцева Ю.А., 2017.

# ПОНЯТИЕ, ФАКТОРЫ И ПРОБЛЕМЫ ГОСУДАРСТВЕННОГО СУВЕРЕНИТЕТА

11.06.2017

Кирсанова Екатерина Андреевна

Хакасский государственный университет им. Н. Ф. Катанова

**Научный руководитель:** Толмашова Т.М., к.э.н., доцент.

**Ключевые слова:** ГОСУДАРСТВЕННЫЙ СУВЕРЕНИТЕТ; ГОСУДАРСТВО; МЕЖДУНАРОДНЫЕ ОТНОШЕНИЯ; STATE SOVEREIGNTY; THE STATE; INTERNATIONAL RELATIONS.

**Аннотация:** Целью представленной статьи является анализ понятия и ключевых моментов, касательно проблематики правового регулирования государственного суверенитета в современных условиях. Новизна данной работы заключается в недостаточной изученности представленной проблематики в контексте сравнения различных подходов к оценке и трактовке, не только понятия государственного суверенитета, но и его сущности содержания. Анализ позволяет сформировать представления о соотношении понятий государственного суверенитета и государства, а также рассмотреть основные принципы, применяемые при оценке суверенитета современного государства, как экономически, политически, юридически и территориально независимого субъекта международных отношений.

На протяжении десятилетий в международном и российском праве аспекты концепции «государственного суверенитета» находились в центре внимания представителей юридической науки. На сегодняшний день, несмотря на относительную проработку, необходимо более подробно рассмотреть различные аспекты проблемы правового регулирования государственного суверенитета, которые происходят в обществе и государстве.

Суверенитет – это, по словам А.А. Моисеева «неотъемлемая политическая и юридическая собственность любого государства, его постоянный атрибут».

Понятие «государственный суверенитет» является базовой концепцией современного международного права. Новые тенденции в рассмотрении проблемы государственного суверенитета создают необходимые предпосылки для понимания характера современного международного права, а также содержания его основных принципов.

Государственный суверенитет имеет два подвида:

1. Внутренний, при котором государство имеет исключительное право принимать законы, юридически применять силу.
2. Внешний, при котором государство может самостоятельно проводить внешнюю политику от имени всего общества. Международные договоры, подписанные от имени правительства, обязаны исполняться всеми гражданами.

В.П. Фёдоров писал: «Суверенитет, как явление, должен рассматриваться как социальный феномен, который тесно связан с государством».

Мнение профессора Н.Б. Пастухова, что «суверенитет принадлежит государству в целом», представляется нам наиболее подходящим и убедительным. Конечно, нельзя отрицать, что государственный



суверенитет является существенным элементом концепции «государства» и что он проявляется в деятельности государственных органов.

Однако это не означает, что понятия «государство» и «государственный суверенитет» полностью идентичны.

В современных условиях только такой подход к вопросу о носителе государственного суверенитета позволяет правильно разъяснить сущность современного международного права, а также некоторые элементы его системы.

Свойства, характеризующие правовой характер государственного суверенитета – это территориальный суверенитет, т.е. верховенство государства на его территории и независимость государства в международных отношениях.

Верховенство государства и его независимость являются структурными свойствами государственного суверенитета, определяющими его характер и содержание.

Суть территориального суверенитета заключается в том, что «государство осуществляет высшую, верховную власть над всеми лицами, находящимися на национальной территории».

Территориальное превосходство, являющееся неотъемлемой чертой государственного суверенитета, означает подчинение всех лиц и организаций государству.

В то же время превосходство на территории проявляется в автономном и независимом осуществлении внутренних функций государства, что особенно отражается на выборе основных направлений экономической и социальной политики, а также при определении сферы полномочий и основных видов деятельности государственных органов, установление прав и обязанностей членов общества.

Осуществление верховной власти над всеми лицами и организациями, расположенными на территории государства, является важным свидетельством суверенитета государства в его границах. По словам профессора И. Левин: «Концентрация всей власти в руках государства, монополизация властного принуждения в руках государства является важной чертой суверенитета».

Территориальный суверенитет государства также отражается в том, что законодательная деятельность, осуществляемая через соответствующие органы, централизована в его руках. Эксклюзивная прерогатива государства – это право устанавливать правовые нормы, выражая интересы всех членов общества в целях их защиты и обеспечения соблюдения необходимых требований.

Территориальное превосходство государства отражается в субъектах государственной власти, которые имеют исключительное право использовать средства принуждения в необходимых случаях, а также общеобязательные правила поведения, реализация которых обеспечивается также посредством мер принуждения.

Таким образом, возможность одновременного существования государственной суверенной власти на территории государства наряду с высшей властью ограничена. Господство государства проявляется в абсолютной власти государства на его территории, в соответствии с которым: «государство обладает неотъемлемым правом выбирать свои политические, экономические, социальные и культурные системы без вмешательства в любой форме любого другого государства».

Важное значение, для сохранения и развития российской государственности для обеспечения суверенитета современной России играют внутрисполитические социально-экономические и политические условия (факторы), в том числе:

- 1) Развитие и реализация идеологической основы развития российской государственности;

- 2) Внедрение системы приоритетных национальных проектов на территории страны;
- 3) Разработка и реализация региональных и местных проектов экономического развития на уровне субъектов Российской Федерации и муниципальных образований в рамках приоритетных национальных проектов;
- 4) Обеспечение национальной безопасности России от любых негативных внутренних и внешних влияний;
- 5) Осуществление структурной модернизации системы государственного и муниципального управления Российской Федерации;
- 6) Создание в стране развитого и независимого гражданского общества с развитой системой институтов общественного контроля над механизмом власти и поддержанием высокого уровня культуры, морали и чувства справедливости в обществе и государстве.

Сегодня проблема понимания сущности суверенитета заключается в его чрезмерной легализации. Юридическая наука рассматривает суверенитет только в узко-позитивном смысле, соотнося его с государственной властью. Но в то же время необходимо понимать, что по своей природе государство является социальной или, другими словами, организационной частью общества.

Политическое начало суверенитета – это организация власти, попытка обосновать существующие отношения в обществе. В этом случае суверенитет является механизмом легализации государственной власти.

В действующем российском законодательстве заложен комплексный подход к проблемам государственного суверенитета. Его основу составляют Закон РФ «О безопасности», Стратегия национальной безопасности Российской Федерации до 2020 года и Концепция долгосрочного социально-экономического развития Российской Федерации на период до 2020 года.

В пункте 6 Стратегии национальной безопасности Российской Федерации до 2020 г., национальная безопасность страны определяется как состояние «защищенности личности, общества и государства от внутренних и внешних угроз, которое позволяет обеспечить конституционные права, свободы, достойные качество и уровень жизни граждан, суверенитет, территориальную целостность и устойчивое развитие Российской Федерации, оборону и безопасность государства». Под угрозой национальной безопасности понимается «объективная или гипотетическая возможность нанесения ущерба конституционным правам, свободам, достойному качеству и уровню жизни граждан, суверенитету и территориальной целостности, устойчивому развитию Российской Федерации, обороне и безопасности государства».

Понятие «угроза безопасности», содержащееся в ст. 3 Закона РФ «О безопасности», трактуется как «совокупность условий и факторов, создающих опасность жизненно важным интересам личности, общества и государства». Согласно п. 6 ст. 6 Военной доктрины Российской Федерации под военной опасностью подразумевается такое состояние внутригосударственных или межгосударственных отношений, при котором имеющийся комплекс факторов способен спровоцировать при определенных условиях возникновение военной угрозы. Военная угроза, как гласит п. в ст. 6 данной доктрины — состояние межгосударственных или внутригосударственных отношений, характеризующееся реальной возможностью возникновения между противостоящими государствами военного конфликта, высоким уровнем готовности группы государств или какого-либо одного государства, а также террористических (сепаратистских) организаций к использованию военной силы. Раздел 2 Концепции долгосрочного социально-экономического развития Российской Федерации на период до 2020 г. содержит перечень «долговременных системных вызовов», ожидающих российскую экономику.

---

## Список литературы

1. Распоряжение Правительства РФ от 17.11.2008 N 1662-р (ред. от 10.02.2017) «О Концепции долгосрочного социально-экономического развития Российской Федерации на период до 2020 года».

2. Указ Президента РФ от 12.05.2009 N 537 (ред. от 01.07.2014) «О Стратегии национальной безопасности Российской Федерации до 2020 года»
3. Указ Президента РФ от 05.02.2010 N 146 «О Военной доктрине Российской Федерации»
4. Дошдамиров, З. «Сущностные признаки суверенитета как правовой категории» // История государства и права. – 2012. – 120 с.
5. Кузнецова, Е. «Суверенитет. Незыблемый и неделимый?» // Международная жизнь. – 2004. – 200 с.
6. Моисеев, А.А. «Суверенитет государства в современном мире» // «Черные дыры в российском законодательстве». – 2007. – 155 с.
7. Пастухова, Н.Б. «Суверенитет: историческое прошлое и настоящее» // «Государство и право». – 2009. – 57 с.
8. Фёдоров, В.П. «Обеспечение суверенитета и территориальной целостности государства» // «История государства и права». – 2008. – 260 с.

© Кирсанова Е.А., 2017.

# СОЦИАЛЬНЫЕ ЛЬГОТЫ СТУДЕНТАМ

11.06.2017

Ратахин Никита Витальевич

Хакасский государственный университет им. Н. Ф. Катанова

---

**Ключевые слова:** ЛЬГОТЫ; МЕРЫ СОЦИАЛЬНОГО СОДЕЙСТВИЯ; СТУДЕНТЫ; ОБРАЗОВАНИЕ; СИСТЕМА СОЦИАЛЬНЫХ ЛЬГОТ; ВЗАИМОПОМОЩЬ ОБУЧАЮЩИМСЯ; BENEFITS; SOCIAL ASSISTANCE; STUDENTS; EDUCATION; SOCIAL BENEFITS; MUTUAL AID TO STUDENTS.

---

**Аннотация:** В статье описана система социальных льгот, предоставляемых студентам, обучающимся по очной и заочной форме обучения по программам высшего и среднего образования в ФГБОУ ВО «ХГУ им. Н.Ф. Катанова». Указан перечень льгот и критерии выделения средств социального содействия, предоставляемым студентам, которые могут обеспечить минимальные потребности человека, но не обеспечивают весь спектр потребностей молодого человека, получающего образование.

---

Большинство студентов, как правило, финансово несамостоятельные люди, их доходы и расходы в основном зависят от доходов родителей (законных представителей). Для поддержки студентов действуют различные льготы, но они не обеспечивают даже минимальных потребностей человека, но позволяют сэкономить немного денег родителям студентов. Студенту – очнику, получающему образование в рамках бюджетного финансирования, выплачивается стипендия. Ее объем назначается в зависимости от того какое образование получает студент (высшее или среднее профессиональное образование). Стипендия выплачивается также студентам, нуждающимся в материальной помощи. Приведем данные по Республике Хакасия. Главный вуз республики – Хакасский Государственный университет имени Н.Ф. Катанова в 2016 году выплачивал своим студентам стипендии в соответствии с решениями Ученого совета университета. [1, стр.1]

1. На период с 1 января 2017 года по 1 сентября 2017 года назначается следующий ежемесячный размер стипендиального обеспечения:

По образовательным программам среднего профессионального образования:

- 1) государственная академическая стипендия — 800 рублей в месяц;
- 2) государственная социальная стипендия — 1200 рублей в месяц.

Помимо стипендиального обеспечения студентам ХГУ им. Н.Ф. Катанова полагается широкий набор льгот и услуг материальной поддержки. Порядок их предоставления определен Положением «О материальной помощи и других формах материальной поддержки, обучающихся в ФГБОУ ВО «ХГУ им. Н.Ф. Катанова». [1, с.3]

Также необходимо отметить, что Верховный совет Республики Хакасия и администрация ХГУ им. Н.Ф. Катанова прилагают серьезные усилия по улучшению качества стипендиального обеспечения, помимо общегосударственных стипендий выделяются специальные стипендии главы Республики Хакасия, в университете успешно реализуется практика взаимопомощи студентам, попавшим в сложную жизненную ситуацию. Неравнодушные студенты и преподаватели оказывают максимально возможную поддержку нуждающимся студентам, для того чтобы материальные трудности не препятствовали получению образования.

Таким образом, можно обобщить, что материальное обеспечение студентов в большей степени зависит от финансовых возможностей их родителей (законных представителей). Размер стипендий очень маленький и не может гарантировать студенту комфортной в материальном смысле жизни. Стипендия не равна

прожиточному минимуму, составляет небольшую сумму, особенно для студентов, обучающихся по программам среднего профессионального образования. Помимо этого, стипендию получают далеко не все студенты, обучающиеся по очной форме, в большинстве российских вузов существует рейтинговый подход к выплате стипендий, поэтому только те студенты, которые учатся хорошо, то есть успевают по всем предметам и дисциплинам учебного плана и имеют отметки «5» и «4» либо среднюю отметку по итогам сессии не ниже «4», получают стипендию.

Хорошие льготы существуют для студентов, получающих впервые высшее образование по заочной форме обучения, таким студентам не выплачивается стипендия, но, если они официально трудоустроены, получают «белую» зарплату и имеют гарантированный Трудовым кодексом РФ социальный пакет, то таким студентам оплачиваются учебные отпуска, сохраняется трудовой стаж. То есть в материальном смысле учиться заочно таким студентам выгодно. [4, с.54]

Материальная помощь и социальные выплаты студентам в основном касаются детей-сирот и детей, оставшихся без попечения родителей, а также нуждающихся студентов. В данном случае следует отметить, что забота государства для таких категорий граждан очень нужна и важна, так как они могут получить среднее профессиональное или высшее профессиональное образование, не будь поддержки от государства, путь к профессии для многих социально незащищённых граждан был бы закрыт.

## Список литературы

1. Положение о материальной помощи студентам и других формах материальной поддержки обучающихся в ХГУ. [Электронный ресурс] // URL: <http://khsu.ru/assets/templates/site/files/studentu/Polozhenie%20khsu/%D0%9F%D0%BE%D0%BB%D0%BE%D0%B6.%D0%BE%20%D0%9C%D0%B0%D1%82%D0%9F%D0%BE%D0%BC%D0%BE%D1%89%D0%B8.pdf> (дата обращения 01.06.2017.)
2. Конституция Российской Федерации от 12.12.1993 г. // Российская газета. № 237. 1993.от 30.12.2008 N 6-ФКЗ, от 30.12.2008 N 7-ФКЗ, От 05.02.2014 N 2-ФКЗ, от 21.07.2014 N 11-ФКЗ)
3. Мачульская Е.Е. Право социального обеспечения: учебное пособие /Е.Е. Мачульская. М.: БЕК, 2010. -573 с.
4. Шкатулла В. И. Образовательное право России : Учебник для вузов / В. И. Шкатулла. — М.: Юстицинформ, 2015. -774 с.

© Ратахин Н.В., 2017.

# ОБЩЕСТВЕННЫЕ ОБЪЕДИНЕНИЯ РФ И ФРГ: СРАВНЕНИЕ КОНСТИТУЦИОННЫХ ПОЛОЖЕНИЙ

11.06.2017

Гребнева Анастасия Сергеевна

Хакасский государственный университет им. Н. Ф. Катанова

**Ключевые слова:** ФРГ; РФ; ОБЩЕСТВЕННЫЕ ОБЪЕДИНЕНИЯ; ПАРТИЯ; ПРОФЕССИОНАЛЬНЫЙ СОЮЗ; GERMANY; THE RUSSIAN FEDERATION; PUBLIC ASSOCIATIONS; THE PARTY; THE TRADE UNION.

**Аннотация:** В данной статье проводится сравнительный анализ общественных объединений РФ и ФРГ. Анализ проводится на основе главных законодательных источников данных стран — Конституций.

В любом демократическом государстве, в частности Российской Федерации и Федеративной Республике Германия, важнейшим институтом в государственной и общественно-политической жизни являются политические партии, ассоциации, союзы. Существование демократического общества невозможно без политических партий, именно они призваны помогать народу участвовать в политической жизни страны и реализовывать свои интересы.

Необходимо отметить что в основе законодательства РФ и ФРГ лежат международные акты: «Международный пакт о гражданских и политических правах» декларирует право каждого человека на свободу ассоциаций с другими людьми. [1]

Одним из важных признаков общественных организаций является добровольность. Вступление, в какую-либо ассоциацию осуществляется только на добровольной основе, данная норма закрепляется во Всеобщей декларации прав человека. [2] Гарантирование свободы и ограничение деятельности общественных объединений также осуществляются согласно принципам и нормам международного права.

Органы государственной власти и органы местного самоуправления не должны ограничивать свободу объединения, в частности основание общественного объединения должно быть полностью свободным, без предварительного разрешения. Гражданам, выступавшим с инициативой создания объединения и решившим выступить учредителями объединения принадлежит: выбор вида и организационно-правовой формы общественного объединения, определении целей его деятельности.

Все перечисленные выше ценности прописаны и в основном законе ФРГ. Из статьи 21 Конституции Германии 1949 г. видно, что политическим партиям отводится очень важное место как для одного из звеньев формирования политической воли народа [3]. В Конституции отмечается что партии могут свободно образовываться, но при этом их внутренняя структура должна соответствовать демократическим принципам.

В основном законе РФ в ст. 30 так же прописано право каждого на объединение, отмечается и то, что свобода деятельности общественных объединений гарантируется. В Конституции РФ отмечен принцип свободы вступления в любое объединение, никто не может быть принужден к пребыванию в нем. [4]

Однако необходимо признать, что разумные ограничения все же должны существовать и быть реализованы на практике. «Международный пакт о гражданских и политических правах» закрепляет случаи ограничения права на свободу ассоциации, к ним относятся: случаи, предусмотренные законом и которые необходимы в интересах общественного порядка, безопасности, охраны нравственности населения и здоровья для защиты прав и свобод других лиц. [1]

Разумные ограничения имеют место как в законодательстве ФРГ, так и в конституции РФ. Германская Конституция закрепляет «Партии, которые по своим целям или поведению своих сторонников стремятся причинить ущерб основам свободного демократического строя либо устранить его или поставить под угрозу существование Федеративной Республики Германии, неконституционны. Вопрос о неконституционности решает Федеральный конституционный суд» [3]

В Конституциях обеих стран уделяется внимание возможности создания профессиональных союзов. Но необходимо отметить что в Конституции Германии более детально прописано данное право «Право создавать объединения для охраны и улучшения условий труда и экономических условий гарантируется каждому и представителям всех профессий», кроме этого отмечается что никто не может применять меры для затруднения деятельности союзов.

Таким образом, можно сделать вывод что в Конституциях обеих стран нашли свое отражение международные пакты по правам человека, в частности: «Международный пакт о гражданских и политических правах». Отражен основной принцип добровольность создания и вступления в партии и союзы и указывается на обязательную демократическую сущность. Необходимо отметить что в Конституции РФ указывается «какое-либо объединение», тогда как в Конституции Германии есть отдельные статьи по политическим партиям и профессиональным союзам. Необходимо отметить что законодательство ФРГ, относительно общественных объединений, является наиболее развернутым и может выступать хорошим опытом для Российской Федерации.

---

## Список литературы

1. «Международный пакт о гражданских и политических правах. Принят резолюцией 2200 А (XXI) Генеральной Ассамблеи от 16 декабря 1966 г. [Электронный ресурс] // Компания «Консультант Плюс». — Электрон. дан. — [М.]. — URL: [http://www.consultant.ru/document/cons\\_doc\\_LAW\\_5531/](http://www.consultant.ru/document/cons_doc_LAW_5531/) (дата обращения: 19.11.2016).
2. «Всеобщая декларация прав человека» Принята резолюцией 217 А (III) Генеральной Ассамблеи ООН от 10 декабря 1948 г. // Консультант Плюс: комп. справ. правовая система [Электронный ресурс] // Компания «Консультант Плюс». — Электрон. дан. — [М.]. — URL: [http://www.consultant.ru/document/cons\\_doc\\_LAW\\_120805/](http://www.consultant.ru/document/cons_doc_LAW_120805/) (дата обращения: 10.11.2016).
3. Основной закон Федеративной Республики Германии [Электронный ресурс] // URL: <https://legalns.com/download/books/cons/germany.pdf> (дата обращения 17.05.17)
4. Конституция Российской Федерации от 12 дек. 1993 г.: в ред. Законов Рос. Федерации о поправках к Конституции Рос. Федерации от 30 дек. 2008 г. № 6-ФКЗ и № 7-ФКЗ // Рос. газ. – 2009. – 21 янв.

© Гребнева А.С., 2017.

# ФОРМИРОВАНИЕ КАДРОВОГО РЕЗЕРВА ГОСУДАРСТВЕННЫХ И ГРАЖДАНСКИХ СЛУЖАЩИХ РЕСПУБЛИКИ ХАКАСИЯ

11.06.2017

Гребнева Анастасия Сергеевна

Хакасский государственный университет им. Н. Ф. Катанова

**Ключевые слова:** КАДРЫ; РЕЗЕРВ; ЗАКОНОДАТЕЛЬСТВО; ГОСУДАРСТВЕННЫЙ СЛУЖАЩИЙ; PERSONNEL; RESERVE; LEGISLATION; CIVIL SERVANT.

**Аннотация:** В данной статье рассматривается формирование кадрового резерва государственных и гражданских служащих на примере Республики Хакасия. Проводится анализ необходимости данного явления и условия включения в кадровый резерв.

Для правильной и эффективной работы государства, несомненно требуются квалифицированные кадры, которые смогли бы верно принимать управленческие решения, адекватно и своевременно реагировать на вызовы времени. На сегодняшний день кадровый состав государственных органов должен соответствовать развитию современного гражданского общества и инновационной экономики, а это возможно только привлечения на государственную гражданскую службу самых лучших целеустремленных и высоко мотивированных профессионалов из разных областей общественной жизни. Именно для решения данных задач и создается кадровый резерв.

Кадровый резерв – это группа опытных руководителей и специалистов, владеющих способностью к управленческой деятельности, соответствующих требованиям, предъявляемым должностью того или иного ранга, которая прошла отбор и целенаправленную квалификационную подготовку. [1]

Кроме этого отбор специалистов в кадровый резерв является так же реальной заботой о карьерном росте и профессиональном развитии специалистов, мотивирующая их на эффективную работу и способствующая повышению их лояльности к организации. [2, с. 25]

На настоящий момент организация работы с кадровым резервом имеет следующие этапы:

- определение потребности в кадровом резерве, какие специалисты необходимы и их количество;
- отбор на основании конкурса претендентов на включение в кадровый резерв;
- развитие профессиональных качеств специалистов, входящих в кадровый резерв органа государственной и муниципальной власти с помощью осуществления мероприятий;
- анализ степени прироста профессиональных компетенций лиц, включенных в кадровый резерв. [3, с. 57]

Комплектование кадрового резерва органа государственной и муниципальной власти, в частности министерств Республики Хакасия, осуществление дальнейшей работы с ним производится в соответствии с федеральными законами «О системе государственной службы Российской Федерации», «О государственной гражданской службе Российской Федерации», Указом Президента Российской Федерации от 01.02.2005 г. № 112 «О конкурсе на замещение вакантной должности государственной гражданской службы Российской Федерации», положением республики Хакасия от 28.04.2017 №25-ПП «Об утверждении Положения о кадровом резерве на государственной гражданской службе Республики Хакасия и признании утратившими силу некоторых нормативных правовых актов Республики Хакасия», «Положение о кадровом резерве на государственной гражданской службе республики Хакасия».



Кадровый резерв для замещения должностей гражданской службы высшей, главной и ведущей групп из гражданских служащих (граждан) на федеральном и региональном уровне формируется управлением государственной службы, соответственно федеральным или региональным органом.

Законодательство республики Хакасия при включении в кадровый резерв, разделяет всех на две категории: граждане и гражданские служащие, которые будут замещать должности в порядке должностного роста.

Граждане имеют право проходить конкурс на поступление в кадровый резерв государственного органа и замещение вакантной должности гражданской службы.

Гражданские служащие имеют право участвовать в конкурсе так же для включения в кадровый резерв, для замещения вакантной должности, но при этом в порядке должностного роста могут занять вакантную должность по результатам аттестации в соответствии с пунктом 1 части 16 статьи 48 Федерального закона № 79-ФЗ.

Государственный орган формирует персональное дело гражданского служащего (гражданина), включенного в кадровый резерв.

На 01.05.2017 г. Республика Хакасия имеет следующий резерв управленческих кадров: всего 122 специалиста, из них 25 специалистов – кадровый резерв органов государственной власти, 86 специалистов – муниципальный кадровый резерв, 11 специалистов — резерв на должности руководителей подведомственных предприятий. [4]

За резерв управленческих кадров Республики Хакасия отвечает Аппарат Правительства Республики Хакасия. Решение о формировании кадрового резерва принимается комиссией на основании конкурса. По результатам конкурса принимается решение либо об включении в кадровый резерв гражданина, либо об отказе. Решение об отказе может быть принято на основании несоответствия гражданина квалификационным требованиям, предъявляемым к данной должности в государственном органе.

Включение гражданских граждан в кадровый резерв государственного органа исполняется на основании статьи 64 Закона РХ от 28.02.2006 «О государственных должностях Республики Хакасия и государственной гражданской службе Республики Хакасия».

Списки кадрового резерва составляются один раз в год к 1 июля, к данным спискам прикладываются копии анкет и копии приказов о включении в резерв государственного органа. Включение в кадровый резерв происходит с письменного согласия гражданина.

Таким образом, можно сделать вывод, что создание кадрового резерва является нужной и эффективной практикой, призванной отобрать самых достойных претендентов на государственную и гражданскую службу. Данная практика обеспечивает равную возможность граждан в поступление на работу в государственные органы. Все выше изложенное говорит нам о том, что создание кадрового резерва выгодно не только работодателю (государству), но и самому трудоустраиваемому работнику.

---

## Список литературы

1. Административно-управленческий портал [Электронный ресурс] // URL: [http://www.aup.ru/books/m152/8\\_4.htm](http://www.aup.ru/books/m152/8_4.htm). (дата обращения: 14.05.2017)
2. Кострикова, Е.А. Управление кадровым резервом в системе государственного управления [Текст] / Е.А. Кострикова // Актуальные проблемы социально-гуманитарного и научно-технического знания. – 2016. – №1. – с. 25-26.

3. Дмитриева, Е.О. Компетентностные технологии организации работы с кадровым резервом в органах государственной и муниципальной власти [Текст] / Е.О. Дмитриева // Региональное развитие. – 2016. – № 2. – с. 56-62.
4. Резерв управленческих кадров. [Электронный ресурс] // URL: <http://r-19.ru/authorities/government-staff/common/vakansii/rezerv-upravlencheskikh-kadrov/> (дата обращения: 14.05.2017)

© Гребнева А.С., 2017.

# АНАЛИЗ ЮРИДИЧЕСКОГО СОСТАВА ПРАВОНАРУШЕНИЯ

21.06.2017

Абдурахманов Рустам Риатович

Хакасский государственный университет им. Н. Ф. Катанова

---

**Ключевые слова:** СОСТАВ ПРАВОНАРУШЕНИЯ; ПРАВОНАРУШЕНИЕ; ЮРИДИЧЕСКАЯ КОНСТРУКЦИЯ; СУБЪЕКТ; ОБЪЕКТ; СУБЪЕКТИВНАЯ СТОРОНА; ОБЪЕКТИВНАЯ СТОРОНА; ПРЕСТУПЛЕНИЕ; THE OFFENSE; OFFENSE; LEGAL STRUCTURE; SUBJECT; OBJECT; SUBJECTIVE ASPECT; OBJECTIVE ASPECT; THE CRIME.

---

**Аннотация:** В данной статье автор характеризует юридическую конструкцию состава правонарушения, выделяет основные признаки и характеризует элементы состава правонарушения, отмечая, что отсутствие хотя бы одного элемента состава влечет невозможность признания деяния нарушением нормы права.

---

При разработке состава правонарушения в юридической науке теории не проявили большой оригинальности и, в частности, позаимствовали положения о его внутренней структуре из отраслевых наук.

Значение вопроса о юридическом составе правонарушения весьма велико. Эта юридическая конструкция позволяет определить существенные признаки конкретных правонарушений. Только наличие всех обязательных элементов, т.е. полный состав, позволяет делать вывод о наличии факта правонарушения и основания привлечь виновное лицо к юридической ответственности. При отсутствии даже одного элемента состава при определении факта правонарушения в конкретной ситуации деяние не может квалифицироваться как правонарушение.

В понимании В.Л. Кулапова состав правонарушения — это «система зафиксированных в норме права типичных, наиболее важных признаков отдельных разновидностей правонарушений, необходимых и достаточных для привлечения правонарушителя к юридической ответственности» [1, с. 424].

В юридической науке выделяют 4 элемента состава правонарушения. Ими являются:

1. Субъект правонарушения (правонарушитель).
2. Объект правонарушения.
3. Субъективная сторона правонарушения.
4. Объективная сторона правонарушения.

Субъект правонарушения – физические и (или) юридические лица, которые обладают способностью нести юридическую ответственность за противоправные деяния.

Главный признак субъекта правонарушения – это деликтоспособность. Под ней подразумевается возможность лица нести какое-либо наказание за противоправное поведение. Для признания субъекта деликтоспособным законодательство ставит ряд условий. К ним относят достижение установленного законом возраста и вменяемость лица.

Так, в соответствии со ст. 20 Уголовного кодекса Российской Федерации [2], уголовная ответственность по общему правилу наступает с 16 лет, а за отдельные виды преступлений — с 14 лет. Административная ответственность, в соответствии со ст. 2.3 Кодекса Российской Федерации об административных правонарушениях [3], наступает с 16 лет.

Вменяемость лица также является важной характеристикой деликтоспособности субъекта. Индивид, который совершает противоправное деяние, может быть субъектом правонарушения только при условии его способности понимать социальный смысл своего поступка. Вменяемые лица обладают сознанием и волей, только такие лица способны руководить своими действиями (бездействием) и осознавать содеянное ими. Лица, лишенные такой способности, т.е. те, кто не осознает опасности содеянного или не может руководить своими действиями, признаются невменяемыми. В действующем законодательстве содержание понятия «вменяемость» не раскрывается. Оно выявляется путем анализа признаков, характеризующих невменяемость субъекта.

Таким образом, если лицо невменяемое или не достигло определенного законом возраста, то оно не может быть признано субъектом правонарушения.

Объект правонарушения – это общественные отношения, которым причиняется вред или которые ставятся под угрозу причинения вреда вследствие правонарушения. Любое правонарушение, даже если оно и не повлекло реальных вредных последствий, приносит вред существующему правопорядку, причиняя урон общественному правосознанию, внося беспорядок в правоотношения. Безобъектных правонарушений не может и не должно быть. Именно по этой причине в юридической литературе рассматривается несколько видов объектов правонарушения: общий, родовой, непосредственный и т. п.

Под общим объектом понимаются общественные отношения, которые регулируются и охраняются правом и которым наносится или может быть нанесен ущерб.

Родовой объект – это отношения определенного типа, сходные, близкие, однородные по содержанию и назначению (личные права граждан, конституционный строй).

Непосредственный объект – это то, что непосредственно явилось объектом посягательства: жизнь, здоровье, честь, имущество и т. д.

По причине того, что общественные отношения, охраняемые и регулируемые правом, очень многочисленны и разнообразны, классификация объектов правонарушения может быть различной и включать дополнительные виды объектов.

Под субъективной стороной правонарушения понимается психическое отношение субъекта к совершенному противоправному деянию и наступившим последствиям. Субъективная сторона характеризует правонарушение, прежде всего, как виновное деяние. Именно поэтому А.Б. Венгеров пишет, что субъективная сторона характеризуется виной – «психическим отношением субъекта к своему действию (бездействию), к его результатам» [4, с. 283].

Вина проявляется в формах умысла и неосторожности. Умысел подразделяется на прямой и косвенный, а неосторожность — на легкомыслие и небрежность.

Под прямым умыслом значится то, что правонарушитель, совершая правонарушение, понимает противоправный характер своих действий, предвидит и желает наступление общественно опасных последствий. Косвенный умысел, в свою очередь, отличается от прямого тем, что наступившие вредные последствия виновного противоправного деяния не имеют прямой причинной связи с намерениями правонарушителя. В таком случае субъект правонарушения не желает наступления общественно опасных последствий, но сознательно допускает их либо относится к ним безразлично. Стоит отметить, что большинство умышленных правонарушений совершаются с прямым умыслом.

Неосторожная форма вины может проявляться в виде легкомыслия или небрежности. Легкомыслие — это такой вид неосторожности, когда правонарушитель, совершая противоправное деяние, предвидел возможность наступления общественно опасных последствий этого деяния, но без достаточных к тому оснований самонадеянно рассчитывал на их предотвращение. Например, водитель, нарушая установленный скоростной режим, рассчитывает на свой опыт и полагает, что сможет избежать дорожно-транспортного

происшествия, но не успевает вовремя затормозить, вследствие чего сбивает пешехода, причиняя ему смерть. Воля правонарушителя в данном случае направлена на предотвращение общественно опасных последствий, но расчет правонарушителя избежать последствий оказывается неосновательным.

Небрежность, как вид неосторожности, выражается в том, что лицо не предвидит возможности наступления общественно опасных последствий своего действия или бездействия, хотя при необходимой предусмотрительности и внимательности должно было и могло их предвидеть. Например, врач, лечащий больного, не предвидел, но в силу своего опыта должен был предвидеть наступление вредных последствий для больного от приема каких-либо препаратов.

Следует отметить, что вина не исчерпывает все содержание психического отношения лица к своим противоправным действиям и их результатам. В теории права выделяются и другие, факультативные признаки субъективной стороны правонарушения, такие как цель, мотив, эмоциональное состояние лица, совершившего правонарушение.

Мотив – это то, что побуждает лицо к правонарушающему поведению, т.е. то, чем руководствуется субъект в момент совершения противоправного деяния. Мотивы правонарушения весьма разнообразны. В качестве мотивов могут выступать эгоистические, корыстные, политические, хулиганские, сексуальные и другие побуждения.

Цель правонарушения – это тот результат, к которому стремится правонарушитель, совершая противоправное действие.

Эмоциональное состояние лица, при совершении правонарушения в состоянии аффекта имеет важное значение. Аффект — это особое психическое состояние человека, характеризующееся сильным всплеском эмоций и быстрым протеканием различных психических процессов. Физиологический аффект может выступать в качестве обстоятельства, которое смягчает меру юридической ответственности.

Немаловажно, что субъективная сторона позволяет отличить правонарушение от казуса. Под казусом понимается случай, который возник не по воле и желанию лица. Например, к казусу следует отнести случай причинения боксером своему противнику травмы или даже смерти, в момент боя на спортивных соревнованиях, если при этом не были нарушены какие-либо правила.

Объективная сторона правонарушения – это внешнее проявление противоправного деяния. Ее образуют признаки, которые характеризуют правонарушение с внешней стороны. К ним относятся: само общественно опасное деяние, проявляющееся в действии или бездействии, общественно опасные последствия, причинная связь между деянием и общественно опасными последствиями. В юридической литературе принято называть эти признаки обязательными. Помимо этих признаков выделяют дополнительные – факультативные признаки. К ним относят средства, способ, место, время и обстановку совершения правонарушения.

Таким образом, можно прийти к выводу, что состав правонарушения представляет собой совокупность объективных и субъективных признаков, определяющих деяние как правонарушение. Конструкция состава правонарушения состоит из четырех элементов, а именно из субъекта, объекта, субъективной стороны и объективной стороны. Отсутствие хотя бы одного из элементов состава означает отсутствие факта правонарушения; совершение соответствующего деяния не может влечь юридической ответственности.

---

## Список литературы

1. Кулапов В. Л. Теория государства и права: учебник / В. Л. Кулапов. — Саратов, 2011. – 486 с.
2. Уголовный кодекс Российской Федерации от 13 июня 1996 г. № 63-ФЗ: принят Гос. Думой Федер. Собр. Рос. Федерации 24 мая 1996 г.: одобр. Советом Федерации Федер. Собр. Рос. Федерации 05 июня 1996 г.: введ.

Федер. законом Рос. Федерации 13 июня 1996 г. № 64-ФЗ: в ред. Федер. закона от 17 апр. 2017 г. № 71-ФЗ // Собр. законодательства Рос. Федерации. — 1996. — № 25, ст. 2954; 2017. — № 17, ст. 2453.

3. Кодекс об административных правонарушениях Российской Федерации от 30 дек. 2001 г. № 195-ФЗ: принят Гос. Думой Федер. Собр. Рос. Федерации 20 дек. 2001 г.: одобр. Советом Федерации Федер. Собр. Рос. Федерации 26 дек. 2001 г.: введ. Федер. законом Рос. Федерации 30 дек. 2001 г. № 196-ФЗ: в ред. Федер. закона от 17 апр. 2017 г. № 78-ФЗ // Собр. законодательства Рос. Федерации. — 2002. — № 1 (ч.1), ст. 1; 2017. — № 17, ст. 2460.

4. Венгеров А. Б. Теория государства и права: учебник для юридических вузов / А. Б. Венгеров. — Изд. 2-е. — М.: Юриспруденция, 2000. — 528 с.

© Абдурахманов Р.Р, 2017.

# ПРАВОВАЯ ПРИРОДА ИЗДАТЕЛЬСКОГО ЛИЦЕНЗИОННОГО ДОГОВОРА

21.06.2017

Бобров Станислав Сергеевич

Хакасский государственный университет им. Н. Ф. Катанова

**Ключевые слова:** ИЗДАТЕЛЬСКИЙ ЛИЦЕНЗИОННЫЙ ДОГОВОР; ЛИЦЕНЗИОННЫЙ ДОГОВОР; ПРАВООБЛАДАТЕЛЬ; ИЗДАТЕЛЬ; PUBLISHING LICENSE AGREEMENT; LICENSE AGREEMENT; COPYRIGHT; PUBLISHER.

**Аннотация:** В статье рассмотрены основные положения Гражданского кодекса Российской Федерации об издательском лицензионном договоре. Автор анализирует правовую природу издательского лицензионного договора, в частности, существенные условия, форму его заключения, приходит к выводу о необходимости конкретизации субъектного состава участников данного договора.

Согласно ГК РФ [1], издательский лицензионный договор представляет соглашение, по которому одна сторона, которая является исключительным обладателем права на результат интеллектуальной деятельности, предоставляет другой стороне право использования произведения путем его издания.

Издательский лицензионный договор является двусторонним, с одной стороны он заключается и исполняется правообладателем, с другой — издателем. Согласно ст.1229 ГК РФ, правообладателем является гражданин или юридическое лицо, которое обладает исключительным правом на результат интеллектуальной деятельности или средства индивидуализации.

Издателем в данном договоре может выступать лицо или организация, ведущая издательскую деятельность, юридическое лицо-издательство, которое осуществляет подготовку и выпуск издания. Как отмечается в ст. 2 Модельного закона об издательском деле, «под издателем понимается издательство, иное предприятие (предприниматель), осуществляющее подготовку и выпуск печатной продукции, а также приравненное к издателю юридическое лицо или гражданин, для которого деятельность по подготовке и выпуску печатной продукции не является основной либо не служит главным источником доходов» [2]. Как представляется, подобное определение, во избежание проблем правоприменения, следует закрепить и в ГК РФ применительно к субъектам издательских лицензионных договоров.

Анализируемый договор заключается исключительно в письменной форме. Несоблюдение письменной формы данного договора влечет его недействительность.

В издательском лицензионном договоре, также как и в любом договоре, под страхом незаключенности должны быть согласованы существенные условия его применения, а именно:

- 1) предмет договора;
- 2) цена.

Предметом издательского договора могут выступать:

- 1) издание произведения в оригинале, выпуск в свет с помощью любых печатных изданий — периодических и непериодических;
- 2) переиздание произведения в оригинале, т.е. издание произведения, которое уже было обнародовано (выпущено в свет) в установленном порядке.

Цена в данном договоре считается существенным условием, так как издательское лицензионное соглашение является возмездным; по нему одна сторона обязуется уплатить другой стороне за передачу прав на издание произведения определенную договором сумму. Таким образом, правила, установленные в ст.424 ГК РФ, применению не подлежат.

Кроме того, в случае, если издатель использует произведение таким способом, который не предусмотрен договором, либо по прекращении действия договора, либо иным образом за пределами прав, предоставленных договором, он будет нести ответственность за нарушение исключительного права на произведение, предусмотренных ГК РФ и иными нормативными правовыми актами – в частности, в виде возмещения убытков, возмещения упущенной выгоды. Также, если издательство не выплатило в установленный срок вознаграждение лицензиару за предоставление права использования произведения, лицензиар имеет право отказаться от договора и потребовать возмещения убытков, причиненных расторжением договора. В случае, если имеет место нарушение начала срока использования произведения, то лицензиар вправе отказаться от договора без возмещения издательству причиненных таким отказом убытков.

Подводя итог, можно сказать о том, что издательский лицензионный договор является одним из видов лицензионного договора. Вместе с тем, в отличие от лицензионного договора, издательский лицензионный договор распространяется исключительно на издание произведения в объективной форме (например, в виде печатной продукции, на ином материальном носителе), в то время как лицензионный договор предусматривает широкое использование исключительных прав на различные результаты интеллектуальной деятельности.

Выделение же издательского лицензионного договора в отдельный вид, как представляется, обусловлено необходимостью издателя начать использования произведения в конкретный срок, прямо установленный договором или определенный на основе общих правил ГК РФ. Неиспользование интеллектуального объекта в указанные сроки дает возможность лицензиату отказаться от исполнения анализируемого договора без возмещения убытков лицензиару. Подобный подход представляет собой меру защиты правообладателя от невозможности использования и (или) обнародования своего произведения.

---

## Список литературы

1. Гражданский кодекс Российской Федерации. Часть четвертая от 18 декабря 2006 г. № 230-ФЗ: принят Гос. Думой Федер. Собр. Рос. Федерации 24 ноября 2006 г.; одобрен Советом Федерации Федер. Собр. Рос. Федерации 8 декабря 2006 г.; введен Федер. законом Рос. Федерации от 18 декабря 2006 г. № 230-ФЗ; в ред. Федер. закона от 3 июля 2016 г. № 314-ФЗ // Собр. законодательства Рос. Федерации. — 2006. — № 52, ст. 5496; Рос.газ. – 2016. – 22 дек.
2. Модельный закон об издательском деле: принят в г. Санкт-Петербурге 16 окт. 1999 г. Постановлением 14-17 на 14-ом пленарном заседании Межпарламентской Ассамблеи государств-участников СНГ // Информационный бюллетень. Межпарламентская Ассамблея государств — участников Содружества Независимых Государств. — 2000. — № 23. — С. 297 — 307.

© Бобров С.С., 2017.



# ВИДЫ (КАТЕГОРИИ) ПРЕСТУПЛЕНИЙ В УГОЛОВНОМ ПРАВЕ РОССИЙСКОЙ ФЕДЕРАЦИИ

22.06.2017

Абдурахманов Рустам Риатович

Хакасский государственный университет им. Н. Ф. Катанова

**Ключевые слова:** КАТЕГОРИИ ПРЕСТУПЛЕНИЙ; ПРЕСТУПЛЕНИЯ НЕБОЛЬШОЙ ТЯЖЕСТИ; ПРЕСТУПЛЕНИЯ СРЕДНЕЙ ТЯЖЕСТИ; ТЯЖКИЕ ПРЕСТУПЛЕНИЯ; ОСОБО ТЯЖКИЕ ПРЕСТУПЛЕНИЯ; CATEGORIES OF CRIMES CRIMES OF LITTLE GRAVITY; CRIMES OF MEDIUM GRAVITY; GRAVE CRIMES ESPECIALLY GRAVE CRIMES.

**Аннотация:** В данной статье охарактеризованы критерии разграничения преступлений на категории (виды). Анализируя содержание категорий преступлений в системе уголовного права Российской Федерации, автор отмечает практическое значение классификации преступлений и дает оценку выделяемых в литературе возможных путей совершенствования уголовного закона в плане исследуемой проблемы.

Понятие преступления является одной из основных категорий уголовного права. Другие понятия и категории уголовного права тесно связаны с понятием преступления. Для того чтобы осуществлять задачи, стоящие перед уголовным законодательством по охране личности, прав и свобод человека и гражданина, окружающей среды, общественного порядка и безопасности, собственности, мира и безопасности человечества, конституционного строя России от преступных посягательств, а также по предупреждению преступлений, Уголовный кодекс Российской Федерации [1] определяет, какие деяния, опасные для личности, общества или государства, являются преступлениями.

Под преступлением понимаются те общественно опасные деяния, за совершение которых Уголовным кодексом Российской Федерации предусмотрена особая форма государственного принуждения – уголовное наказание, в целях обеспечения общественного порядка, предупреждения возможности совершения новых преступлений, а также для исправления лица, которое уже совершило преступление.

Необходимость в классификации преступлений обусловлена достижением следующих целей: дифференциация уголовной ответственности; создание более четкой системы уголовно-правовых норм и институтов; выделение приоритетных ценностей с точки зрения защиты их уголовным законом; правильная последующая их квалификация; более точная и справедливая индивидуализация наказания.

Уголовный кодекс Российской Федерации в ст. 15 описывает категории преступлений. Эта норма устанавливает разделение преступлений на виды в зависимости от их характера и степени общественной опасности. Характер общественной опасности зависит от вида и значимости объекта, на который посягает деяние, и является качественной характеристикой этого деяния. Степень общественной опасности деяния зависит от многих факторов: характера и величины причиненного деянием ущерба (последствий), способа совершения преступного деяния, стадии совершения преступления и т.д. По этой причине, в целях классификации преступлений по категориям, необходимы критерии, которые, с одной стороны, характеризуют все без исключения преступления, а с другой — позволяют выделить специфику каждой из категорий преступлений. Такими критериями с позиции законодателя являются форма вины, вид наказания и срок наказания, которое может быть назначено за совершение преступления.

На основе указанных критериев в ст. 15 Уголовного кодекса Российской Федерации предусмотрено четыре категории преступлений: преступления небольшой тяжести, преступления средней тяжести, тяжкие преступления и особо тяжкие преступления.

Первые две категории преступлений (небольшой и средней тяжести) могут быть как умышленными, так и неосторожными. Тяжкие или особо тяжкие преступления могут быть совершены только с умышленной формой вины.

В соответствии с уголовным законом преступления небольшой тяжести представляют собой умышленные или неосторожные деяния, за совершение которых максимально возможное наказание, которое предусмотрено статьей Особенной части УК РФ, не превышает трех лет лишения свободы.

К преступлениям средней тяжести отнесены деяния, которые совершены умышленно и за совершение которых максимальное наказание, предусмотренное УК РФ, не превышает пяти лет лишения свободы. Также к преступлениям средней тяжести относятся неосторожные деяния, за совершение которых максимальное наказание, предусмотренное УК РФ, превышает три года лишения свободы.

К тяжким преступлениям уголовный закон относит деяния, за совершение которых максимальное наказание, предусмотренное УК РФ, не превышает десяти лет лишения свободы.

Особо тяжкое преступление – это деяние, совершенное умышленно, за совершение которого уголовный закон предусматривает наказание в виде лишения свободы на срок свыше десяти лет или более строгое наказание (пожизненное лишение свободы или смертная казнь).

Стоит отметить, что никакие другие обстоятельства, кроме как форма вины, вид наказания и срок лишения свободы, не могут влиять на категорию преступления.

Выделение категорий преступлений имеет существенное практическое значение и сопряжено с определенными правовыми последствиями. Категория преступления влияет на вид рецидива, размер возможного штрафа, на возможность установления наказания в виде пожизненного лишения свободы либо смертной казни. Вид исправительного учреждения, которое назначается для отбывания наказания в виде лишения свободы, определяется в зависимости от категории совершенного преступления, наряду с другими основаниями. Также категория преступления влияет на порядок назначения наказания и срок погашения судимости. Кроме того, отнесение преступления к соответствующей категории влияет на размер срока давности, истечение которого влечет освобождение от уголовной ответственности (ст. 78 УК РФ).

Важно помнить, что объем и содержание последствий, которые определяются категорией преступления, находятся в прямой зависимости от типовой общественной опасности этой категории. То есть, чем выше опасность категории преступления, тем более строгие последствия устанавливаются за совершение соответствующего деяния уголовным законом.

В уголовно-правовой науке неоднократно высказывалось предложение о необходимости более тщательной категоризации преступлений с выделением наиболее опасных преступных деяний, которые совершаются с насилием над личностью, что позволило бы более тщательно подойти к дифференцированию ответственности и индивидуализации наказания [2, с. 118]. По нашему мнению, в выделении дополнительной категории преступлений нет необходимости, т.к. более тщательная индивидуализация наказания достигается с помощью других норм Общей части УК РФ.

Таким образом, под классификацией (категоризацией) преступлений в Общей части уголовного закона понимается разграничение преступлений на отдельные категории в зависимости от их тяжести; категоризация выражается в типовой санкции и предусматривает специфические для каждой категории уголовно-правовые последствия. Законодательное выделение категорий преступлений имеет большое значение для важнейших институтов уголовного права и направлено на реализацию принципов законности, справедливости и гуманизма. Также данная классификация имеет важное практическое значение для определения вида рецидива, вида исправительного учреждения при лишении свободы, возможности применения уголовной ответственности за приготовление к преступлению и т.д.

## Список литературы

1. Уголовный кодекс Российской Федерации от 13 июня 1996 г. № 63-ФЗ: принят Гос. Думой Федер. Собр. Рос. Федерации 24 мая 1996 г.: одобр. Советом Федерации Федер. Собр. Рос. Федерации 05 июня 1996 г.: введ. Федер. законом Рос. Федерации 13 июня 1996 г. № 64-ФЗ: в ред. Федер. закона от 17 апр. 2017 г. № 71-ФЗ // Собр. законодательства Рос. Федерации. — 1996. — № 25, ст. 2954; 2017. — № 17, ст. 2453.
2. Кадников Н. Г. Классификация преступлений по уголовному праву России. Монография / Н. Г. Кадников. — М.: Юрид. изд-во МВД РФ, 2000. — 188 с.

© Абдурахманов Р.Р., 2017.

# ПОРЯДОК РАСПОРЯЖЕНИЯ ИНТЕЛЛЕКТУАЛЬНЫМИ ПРАВАМИ

22.06.2017

Бобров Станислав Сергеевич

Хакасский государственный университет им. Н. Ф. Катанова

---

**Ключевые слова:** ИНТЕЛЛЕКТУАЛЬНЫЕ ПРАВА; ИСКЛЮЧИТЕЛЬНОЕ ПРАВО; ЛИЧНЫЕ НЕИМУЩЕСТВЕННЫЕ ПРАВА; INTELLECTUAL RIGHTS; EXCLUSIVE RIGHTS; PERSONAL NON-PROPERTY RIGHTS.

---

**Аннотация:** В статье рассмотрены основные положения Гражданского кодекса Российской Федерации о распоряжении интеллектуальными правами. Автор определяет, какими интеллектуальными правами можно распоряжаться и каковы законные способы такого распоряжения.

---

Под интеллектуальными правами в Российской Федерации понимаются права на результаты интеллектуальной деятельности и приравненные к ним средства индивидуализации, которые включают исключительное право, являющееся имущественным правом, а в случаях, предусмотренных гражданским законодательством, также личные неимущественные права и иные права [1].

Отсюда видно, что законодатель выделяет три вида интеллектуальных прав, а именно:

- 1) исключительное (имущественное) право на объекты интеллектуальной собственности;
- 2) личные неимущественные права;
- 3) иные интеллектуальные права.

Исключительное право представляет собой совокупность принадлежащих правообладателю прав на использование по своему усмотрению любым способом результата интеллектуальной деятельности или средства индивидуализации. Проще говоря, это право пользоваться, распоряжаться, запрещать или разрешать иным лицам пользоваться продуктом интеллектуальной деятельности, а также защищать принадлежащее субъекту право любым не запрещенным законом способом.

Личные неимущественные права, напрямую связанные с автором продукта интеллектуальной деятельности, включают право авторства, право на имя и т.п. Объем личных неимущественных прав различен и зависит от того, о каком конкретно интеллектуальном объекте идет речь. При этом право авторства возникает на все интеллектуальные объекты (за исключением средств индивидуализации).

Все личные неимущественные права не подлежат отчуждению от автора и передаче третьим лицам. По сути, автор только владеет и пользуется личным неимущественным правом, в то время как распоряжаться и отказаться от него не может. Такой отказ юридически ничтожен.

Иные интеллектуальные права устанавливаются законодательством о правовом урегулировании некоторых объектов интеллектуальной деятельности. Так, на основании статей 1292, 1293 ГК РФ в содержание авторского права включены следующие виды «иных» прав интеллектуальной собственности:

- 1) право доступа, включая авторское право на подражание произведениям изобразительного искусства, а также право создателя архитектурного творения на видеосъемку и фотографирование;
- 2) право следования – процентные отчисления от стоимости перепродажи и др.

Согласно ст.1233 ГК РФ, распоряжение интеллектуальными правами представляет действия, посредством которых правообладатель распоряжается принадлежащим ему исключительным правом на результат интеллектуальной деятельности или на средство индивидуализации любым способом, который не противоречит закону и существу такого исключительного права, путем отчуждения по договору другому лицу (договор об отчуждении исключительного права) либо путем предоставления другому лицу право использовать результат интеллектуальной деятельности или средства индивидуализации в установленных договором пределах (лицензионный договор).

Таким образом, исключительным правом можно распоряжаться посредством заключения договоров об отчуждении исключительного права, а также лицензионных договоров.

При отчуждении права лицо передает исключительное право другому лицу в полном объеме. В этом случае происходит утрата юридической возможности использования предыдущим правообладателем объекта интеллектуальной собственности. При заключении лицензионного договора правообладатель сохраняет за собой исключительное право на интеллектуальную собственность. Лицензиату переходит права использования объекта в ограниченном объеме, который предусмотрен договором. Следует отметить, что лицензия может быть двух видов: исключительная и простая. Первый вариант запрещает правообладателю заключать аналогичные договоры с третьими лицами, а второй — сохраняет это право за правообладателем.

Следует также отметить, что распоряжение исключительным (имущественным) правом возможно и посредством заключения договоров коммерческой концессии, предусматривающим передачу в пользование комплекса прав на результаты интеллектуальной деятельности (на ноу-хау, товарные знаки, коммерческие обозначения и т.д.). Фактически договоров коммерческой концессии представляет собой совокупность нескольких лицензионных договоров, но с особым субъектным составом (его сторонами могут быть только индивидуальные предприниматели и юридические лица).

Таким образом, рассмотрев основные положения о распоряжении интеллектуальными правами, можно прийти к выводу о том, что исключительным правом можно распоряжаться любым законным способом, личными неимущественными правами нельзя распоряжаться под страхом ничтожности совершенных сделок, а иные права имеют двоякую правовую природу. Право доступа фактически является личным и не может переходить другим лицам, право следования является имущественным, следовательно, им можно распоряжаться теми же способами, которые были названы выше применительно к исключительному праву.

---

## Список литературы

1. Гражданский кодекс Российской Федерации. Часть четвертая от 18 декабря 2006 г. № 230-ФЗ: принят Гос. Думой Федер. Собр. Рос. Федерации 24 ноября 2006 г.; одобр. Советом Федерации Федер. Собр. Рос. Федерации 8 декабря 2006 г.; введ. Федер. законом Рос. Федерации от 18 декабря 2006 г. № 230-ФЗ; в ред. Федер. закона от 3 июля 2016 г. № 314-ФЗ // Собр. законодательства Рос. Федерации. — 2006. — № 52, ст. 5496; Рос.газ. – 2016. – 22 дек.

© Бобров С.С., 2017.

# ПОНЯТИЕ ПРАВОНАРУШЕНИЯ КАК СОЦИАЛЬНО-ПРАВОВОГО ЯВЛЕНИЯ

22.06.2017

Абдурахманов Рустам Риатович

Хакасский государственный университет им. Н. Ф. Катанова

---

**Ключевые слова:** ПОНЯТИЕ ПРАВОНАРУШЕНИЯ; СОЦИАЛЬНО-ПРАВОВОЕ ЯВЛЕНИЕ; ПРОТИВОПРАВНОСТЬ; НЕПРАВОМЕРНОЕ ПОВЕДЕНИЕ; THE CONCEPT OF THE OFFENSE; SOCIO-LEGAL PHENOMENON; UNLAWFULNESS; MISCONDUCT.

---

**Аннотация:** В данной статье автор рассматривает понятие правонарушения как одной из основных правовых категорий теории права, а также анализирует различные подходы авторов к данному термину.

---

Во все времена существования человечества проблема правонарушений была и остается одной из самых важных для общества. Эта проблема оставалась актуальной при всех общественных строях и формациях, потому что при наличии права правонарушения существуют всегда. При изучении правонарушений в обществе главная задача теории государства и права состоит в раскрытии социальной сущности этого явления. Но для того, чтобы анализировать его социальную сущность, нужно прежде всего знать, что такое правонарушение.

В первую очередь, правонарушение является противоположностью правомерного поведения. Поведение субъекта в сфере правового регулирования может быть правомерным или же неправомерным. Под правомерными понимаются те деяния, которые соответствуют нормам права. Неправомерное поведение является антиподом правомерного, оно противоречит нормам права и выражается в правонарушениях.

Определение этого социального явления можно увидеть уже в самом термине: правонарушение – это нарушение права, а именно несоблюдение установленных и охраняемых государством правил поведения. Однако это самое простое и общее объяснение этого явления. В настоящее время в научной литературе сформулировано множество более емких трактовок правонарушения.

Давая определение правонарушения, необходимо учитывать, что по своим объективным свойствам оно является посягательством отдельного субъекта права на сложившийся в обществе порядок отношений между его членами, коллективами, между коллективом и отдельной личностью.

Таким образом, можно сделать вывод, что первостепенно правонарушение – это социальное явление. Это можно объяснить тем, что даже тогда, когда, казалось бы, вред нанесен лишь отдельному субъекту, правонарушитель наносит ущерб обществу, так как посягает на интересы его члена, который задействован в системе общественного разделения труда и функционально связан со всеми остальными членами общества. «Если в результате правонарушения будет уничтожен товар, то пострадает и его собственник, и общество, поскольку этот товар не поступит на рынок и не удовлетворит потребностей тех, кто в нем нуждается. Если в результате преступления будет убит человек, то пострадает и он сам, и экономика (он никогда не будет производить товары), и семья, которая лишится мужа, отца, брата и т.д., и государство, которое не досчитается одного гражданина, потенциального государственного деятеля или солдата». [1, с. 214].

Юридическое определение правонарушения с точки зрения логической последовательности исходит из его социологической трактовки. Юристы дают различные определения правонарушения.

Так, В.Н. Хропанюк определяет правонарушение как «виновное поведение правоспособного индивида, которое противоречит предписаниям норм права, причиняет вред другим лицам и влечет за собой юридическую ответственность». [2, с. 329].

Р.А. Ромашов считает, что «правонарушение — это противоправное, общественно вредное, виновное деяние правосубъектного лица, за которое государством предусмотрена юридическая ответственность». [3, с. 251].

Наиболее полное и развернутое определение приводит известный русский юрист Т.Н. Радько, давая трактовку правонарушения как «виновного противоправного деяния, совершенного дееспособным человеком (гражданином, иностранцем, должностным лицом) либо коллективом людей (организацией, органом государства и т. п.) и причинившего вред другим субъектам права» [4, с. 565].

Нельзя не увидеть, что по своему содержанию определения различных авторов схожи. Все трактовки выражают комплекс признаков правонарушения, которые отличают его от нарушения других социальных норм.

При этом, как представляется, важнейшим признаком правонарушения является противоправность. Именно противоправность отличает правонарушение от правомерных поступков и от нарушения иных социальных норм.

Противоправность – это направленность деяния против существующего правопорядка, правовых предписаний. Конкретные формы противоправности выступают как: 1) нарушение правового запрета; 2) невыполнение возложенной юридической обязанности; 3) злоупотребление субъективным правом; 4) превышение компетенции, превышение пределов необходимой обороны и т. п.

Запрещенность деяния выступает важнейшим качественным признаком противоправности. Она может быть выражена различными способами, например, в нормативном акте может быть прямо указано на запрет совершения какого-либо действия (бездействия). В иных случаях запрещенность может определяться путем мыслительного процесса и логического анализа. Так, разрешение чего-либо может означать запрет другого, на что не давалось разрешения.

Деяние, которое не нарушает каких-либо норм права, может быть аморальным, нарушением норм общественных организаций, но не правонарушением. Статья 54 Конституции РФ [5] закрепляет принцип, который гласит, что «никто не может нести ответственность за деяние, которое в момент его совершения не признавалось правонарушением».

Стоит отметить, что правонарушение — это юридический факт, выраженный в виде неправомерного поступка, который влечет за собой возникновение охранительного правоотношения между нарушителем права и государством.

---

## Список литературы

1. Лившиц Р. З. Теория права: учебник / Р. З. Лившиц. – М.: Инфра-М, 1999. – 263 с.
2. Хропанюк В. Н. Теория государства и права: учебник / В. Н. Хропанюк. — Изд. 3-е, доп. и исправл. – М.: Омега-Л, 2008. – 384 с.
3. Ромашов Р. А. Теория государства и права: краткий курс / Р. А. Ромашов. — Изд. 2-е. – СПб.: Питер, 2010. – 304 с.
4. Радько Т. Н. Теория государства и права: учебник / Т. Н. Радько. — Изд. 2-е. – М.: Проспект, 2010. – 752 с.

5. Конституция Российской Федерации от 12 дек. 1993 г.: в ред. Законов Рос. Федерации о поправках к Конституции Рос. Федерации от 30 дек. 2008 г. № 6-ФКЗ и № 7-ФКЗ, от 05 фев. 2014 г. № 2-ФКЗ, от 21 июл. 2014 г. № 11-ФКЗ // Собр. законодательства Рос. Федерации. – 2014. — № 31, ст. 4398.

© Абдурахманов Р.Р., 2017.



# СУЩЕСТВЕННЫЕ ПРОБЛЕМЫ ВНЕДРЕНИЯ И ПРИМЕНЕНИЯ МЕДИЦИНСКИХ ИННОВАЦИОННЫХ МЕТОДОВ ЛЕЧЕНИЯ

23.06.2017

Шуднева Ольга Николаевна

Хакасский государственный университет им. Н. Ф. Катанова

**Ключевые слова:** ИННОВАЦИОННЫЕ МЕТОДЫ ДИАГНОСТИКИ И ЛЕЧЕНИЯ; ВНЕДРЕНИЕ; ПРИМЕНЕНИЕ; INNOVATIVE METHODS OF DIAGNOSIS AND TREATMENT; IMPLEMENTATION; APPLICATION.

**Аннотация:** В статье рассматриваются вопросы, касающиеся российского здравоохранения, а именно, некоторые проблемы внедрения и применения медицинских инноваций.

Важность проведения в России эффективной политики в сфере внедрения и применения новых технологий в сфере охраны здоровья населения в настоящее время не вызывает сомнений. Это обосновывается целым рядом моментов, главными из которых являются: обеспечение национальной безопасности, повышение эффективности экономики и сохранение престижа государства. Главной задачей внедрения современных медицинских инноваций является обобщение и распространение опыта и уникальных достижений высококлассных специалистов, крупных специализированных организаций на сотни муниципальных медицинских учреждений с существенным снижением финансовых и ресурсных затрат [2].

В российской системе здравоохранения инновационные методы диагностики и лечения используются недостаточно широко. Отделения медицинских учреждений часто оборудованы физически и морально устаревшим оборудованием. В действующий период, наша страна значительно отстает по уровню оснащенности надлежащим оборудованием от стран с развитой инфраструктурой в медицине. Крайне медленно осуществляется внедрение в клиническую практику диагностик. Необходимо подчеркнуть, что на рынке труда не хватает подготовленных кадров [3].

Не менее важной является проблема изменения структуры государственных образовательных стандартов в области медицинского образования и повышение статуса профессии врача (в части материального обеспечения - первоначально).

Применение инновационных методов диагностики и лечения – это дорогостоящий процесс. Для перехода от традиционных методов лечения к инновационным, необходимо от федерального учреждения инвестирование денежных средств: в оборудование, в прикладные и фундаментальные научные разработки, в обучение персонала. Но проблема, заключается в наличии денежных средств на закупку и обслуживание необходимого оборудования. После того как необходимое оборудование приобретено, не всегда имеется возможность использовать его рациональным способом. Центральной проблемой, возникающей на этапе применения нового медицинского оборудования, является его частичное использование или простой, которые происходят вследствие причин:

- недостатка денежных средств на поддержание работы нового оборудования;
- отсутствие необходимых специалистов;
- отсутствие нормативов планирования расходных материалов;
- несогласованность планирования внедрения медицинских технологий и финансирования оказания высокотехнологичной медицинской помощи;
- несвоевременность поставок расходных материалов [3].

Вышеуказанные проблемы очень взаимосвязаны, так как нехватка денежных средств для эффективной эксплуатации оборудования или несвоевременность поставок вместе с уменьшением квот влечет за собой простой, и, потерю квалификации работающих на нем специалистов.

Целесообразно упомянуть о высоких, по сравнению с уровнем дохода населения, ценах на медицинские препараты, и отсутствие национальной безопасности в виду отсутствия национальной фармацевтической индустрии. В условиях рынка, вследствие взаимодействия спроса и предложения развивается рыночная цена, как на медикаменты, так и на медицинские услуги. Рыночное равновесие цен может изменяться и под воздействием государственного контроля над ценами [1]. Вмешательство государства в рыночное ценообразование сводится, к принудительному установлению цены на уровне ниже рыночного равновесия и спроса. Подобное вмешательство, как правило, базируется на социальных проблемах: ограниченный доступ к потребительским благам, невысокие доходы большей части населения, неравенство в доходах и т.д. Этот механизм нарушает законы формирования равновесной цены по законам спроса и предложения [1].

Приумножающийся рост и спрос расходов на услуги здравоохранения затрудняют предоставление медицинских услуг государством в необходимом для общества объеме и приводят к увеличению нагрузки на государственный бюджет. Подобная тенденция присуща нашей стране, и большинству стран мира. Правительства всех стран стараются решить эту проблему, которая позволила бы увеличить доступность, усовершенствовать качество и результативность предоставляемых государством медицинских услуг, но в то же время не привело бы к дальнейшему обременению государственного бюджета [4].

Так как экономическая результативность функционирования бюджетных учреждений здравоохранения в условиях рыночных отношений не высока, ограниченность общественных ресурсов и иные факторы неминуемо влекут вопрос о поиске путей привлечения в отрасль частных инвестиций, а также о приемлемых формах взаимоотношений бюджетных медицинских учреждений и частных организаций, и о заимствовании опыта функционирования коммерческих структур для совершенствования деятельности бюджетных учреждений.

Таким образом, оказание доступной квалифицированной инновационной медицинской помощи населению возможно лишь при условии преодоления проблем внедрения и применения инноваций в здравоохранении. Также необходим постоянный поступательный процесс обновления медицинских технологий и лечебных субстанций, который обеспечивал бы рост результативности лечения и профилактики, требующий создания и соразмерного финансового обеспечения целевых научных программ по приоритетным направлениям развития медицины и здравоохранения.

## Список литературы

1. Руцик Ю. О. Модернизация сферы здравоохранения и фармацевтической отрасли через управление инновациями [Электронный ресурс] // Евразийский Международный научно-аналитический журнал «Проблемы современной экономики», № 2 (46), 2013. — URL: <http://www.m-economy.ru/art.php?nArtId=4586>
2. Соловьева Е.А. Влияние инновационных технологий на развитие отечественного здравоохранения и улучшения качества здоровья населения в Российской Федерации [Электронный ресурс] // Научный журнал «Экономика и предпринимательство», 2013. – URL: <http://naukarus.com/vliyanie-innovatsionnyh-tehnologiy-na-razvitie-otechestvennogo-zdravoohraneniya-i-uluchshenie-kachestva-zdorovya-naseleni>
3. Коллектив Авторов «Внедрение новых технологий в медицинских организациях. Зарубежный опыт и российская практика» [Электронная библиотека] онлайн чтение. – URL: <http://iknigi.net/avtor-kollektiv-avtorov/83526-vnedrenie-novyh-tehnologiy-v-medicinskih-organizacijah-zarubezhnyy-opyt-i-rossijskaya-praktika-kollektiv-avtorov/read/page-12.html>
4. Освоение технологий. Инновационные медицинские технологии невозможны без инновационного подхода. – URL: <http://gambramedical.ru/ru/main/smi/ecomed/>

# ПОНЯТИЕ И ОСНОВНЫЕ ПРИЗНАКИ ТЕРРОРИЗМА

23.06.2017

Маргиани Анастасия Левановна

Хакасский государственный университет им. Н. Ф. Катанова

---

**Ключевые слова:** ТЕРРОРИЗМ; ИСТОРИЯ РАЗВИТИЯ ТЕРРОРИЗМА; ЗАРОЖДЕНИЕ ПОНЯТИЯ «ТЕРРОРИЗМ»; ПРИЗНАКИ ТЕРРОРИЗМА; TERRORISM; HISTORY OF TERRORISM; THE EMERGENCE OF THE CONCEPT OF «TERRORISM»; THE SIGNS OF TERRORISM.

---

**Аннотация:** В статье раскрываются истоки зарождения понятия «терроризм», изменение понятия «терроризм» на протяжении исторической эпохи, а также исследуются основные признаки террористических актов.

---

«Серьезная угроза мировому сообществу, демократии – терроризм. Будем откровенны: пока мы до конца не осознали саму социальную природу терроризма, всю его многоликость. А без этого питающие его корни истребить будет практически невозможно.»  
**В.В. Путин** [6]

Терроризм – это наиболее губительный путь достижения определенных целей. Это самый короткий путь завладения своими интересами, но и в то же время самый губительный, агрессивный, жестокий и яростный путь к финальной цели.

Корни терроризма имеют долгую историю, изменяющуюся со временем под влиянием различных факторов, формируемые в процессе жизнедеятельности человеческой цивилизации.

Исторически терроризм зародился не менее двух с половиной тысячи лет назад и все это время государства, различные организации, сообщества, группировки использовали террористические методы в достижении своих различных целей.

Прежде чем перейти к историческому анализу термина «терроризм», хочется заметить, что понятие «терроризм» появилось в конце 18 века и в соответствии с французским словарем носило вполне позитивный смысл (якобинцы по отношению к себе применяли это понятие с положительным оттенком). Но во времена Великой Французской буржуазной революции 1789-1794 гг. данное понятие было выражением негатива и стало ассоциироваться с преступлением. А с 1798 года словарь Французской Академии наук пояснит терроризм как «особую систему правления, основанную на страхе».

С 70 –х годов 20 века понятие терроризм стало универсальным и определялось как насилие, вызванное определенными политическими целями и мотивами со стороны слабого, оппозиции.

Некоторые исследователи полагали, что терроризм имеет лишь политическую подоплеку. Так, согласно учению Нонлау Г. [2, с. 112 – 113], терроризм – вид борьбы, принуждающий государственный аппарат, граждан, общество в целом к определенным действиям, лишь в политических целях.

Необходимо отметить, что, на сегодняшний день российское законодательство определяет терроризм как «совершение взрыва, поджога или иных действий, создающих опасность гибели людей, причинение значительного имущественного ущерба либо наступление иных общественно опасных последствий, если эти действия совершены в целях нарушения общественной безопасности, устрашения населения либо оказания воздействия на принятие решений органами власти, а также угроза совершения указанных действий в тех же целях» [1].

Толковый словарь Ожегова С.И. [3, с. 796] приводит самое обобщенное и универсальное определение терроризма – это «политика и практика террора, предполагающая устрашение своих противников, выражающаяся в физическом насилии вплоть до уничтожения (жестокое запугивание, насилие)».

Но для того чтобы понять саму суть терроризма необходимо знать существенные характеристики терроризма, его отличительные признаки.

Основываясь на уголовное законодательство различных стран, международные договоры, анализируя научную литературу (Емельянов В.П. и другие) можно выделить несколько отличительных черт терроризма:

- общеобязательный, принудительный характер действий, которые должен выполнить объект;
- наличие определенных условий исполнения действий (срок, место, время и т.д.);
- публичный характер исполнения. Преступление обычно совершается без надежды на всеобщую огласку, а терроризм же не существует без общественной огласки, широкой информированности населения;
- преднамеренное устрашение, создание обстановки страха и ужаса, напряженного состояния. Направлено в основном не на узкую группу лиц, не на одного человека, а на социальные общности в целом и вынуждает к совершению каких – либо действий в пользу террористов;
- двойственность политики терроризма – насилие применяется к одним лицам, а психическое давление направлено на других (взрыв в метро террористом-смертником направлен на принуждение власти к совершению действий, проведение политики, угодной террористам, но страдает от этого мирное население);
- вызывает опасность не у одного лица, а в обществе в целом в результате совершения общественно опасных действий либо их угрозы [5, с. 19 – 20].

Обобщая приведенное выше, можно сказать, что терроризм – это публично совершаемые общеполитические деяния или угрозы таковыми, направленные на устрашение населения или какой – то его части, в целях прямого или косвенного воздействия на принятие какого – либо решения или отказ от него в интересах террористов.

Терроризм как один из главных инструментов, угрожающих безопасности всего мира имеет ряд негативных характеристик: коварство, деление мира на два противоборствующих лагеря – свои и чужие, обман, ложь и другое. Но у этих характеристик есть своя природа и причины их возникновения [4, с. 48].

Исследование причин возникновения и развития терроризма является наиболее сложным вопросом при разработке мер борьбы по борьбе с терроризмом.

Проанализировав историю терроризма в различных государствах, начиная с самых ранних веков истории, можно сделать вывод, что зарождение, распространение и развитие терроризма имеет определенные исторические причины как внутренние (политические, социальные, экономические, духовные, национальные), так и внешние.

К внутренним причинам можно отнести:

1. межэтнические и межконфессиональные противостояния внутри государства;
2. недостаточная эффективность правоохранительной и надзорной деятельности либо ее подчинение террористам;
3. ненадлежащий контроль за развитием пропагандистских идей и движение либо его отсутствие [4, с. 70].

К внешним причинам можно отнести:

1. ассимиляция террористических организаций одного государства в другом;
2. наличие лагерей, школ, учебных заведений для воспитания и подготовки экстремистов, боевиков, сепаратистов, террористов;
3. наличие сект, распространения религиозного экстремизма;

4. существование международных идеологических обществ, пропагандирующих насильственные методы борьбы [4, с. 70 – 72].

Все эти причины породили создание террористических организаций, развитие которых не утихает с течением времени, а продолжается до сих пор.

## **Список литературы**

1. Уголовный кодекс Российской Федерации от 13 июня 1996 № 63 – ФЗ: принят Гос. Думой Федер. Собр. Рос. Федерации 24 мая 1996г.; одобрен Сов. Федерации Федер. Собр. Рос. Федерации 05 июня 1996 г.: в последней ред. Федер. закона от 17 апреля 2017.
2. Бельский В.Ю., Сацута А.И. Терроризм как социально – политическое явление. Противодействие в современных условиях: монография. – М.: ЮНИТИ – ДАНА, 2015. – 367 с.
3. Ожегов С.И., Шведова Н.Ю. Толковый словарь русского языка: 80000 слов и фразеологических выражений/ Российская академия наук. Институт русского языка им. В.В. Виноградова. – 4 – е изд., дополненное. – М.: ООО «ИТИ Технологии», 2006.
4. Ольшанский Д.В. Психология терроризма. – СПб: «Питер», 2002. – 215 с.
5. Сыромятников И.В. Терроризм – зло: учебное пособие для учащихся старшей ступени образовательных учреждений / Под ред. А.Г. Караяни. – М.: СГА, 2008. – 55 с.
6. <http://www.kremlin.ru/events/president/transcripts/21436>

© Маргиани А.Л., 2017.

# ТИПОЛОГИЯ ТЕРРОРИЗМА

23.06.2017

Маргиани Анастасия Левановна

Хакасский государственный университет им. Н. Ф. Катанова

**Ключевые слова:** ТЕРРОРИЗМ; ИСТОРИЯ РАЗВИТИЯ ТЕРРОРИЗМА; ТИПОЛОГИЯ ТЕРРОРИЗМА; КЛАССИФИКАЦИЯ ТЕРРОРИСТИЧЕСКИХ АКТОВ; TERRORISM; HISTORY OF TERRORISM; TYPES OF TERRORISM; CLASSIFICATION OF TERRORIST ACTS.

**Аннотация:** В статье представлены взгляды различных ученых на проблему классификацию терроризма, проводится анализ представленных точек зрения.

В целом терроризм по своим показателям, жестокости, агрессивности, масштабности является одним из самых ярких и опасных преступлений против общества.

На данный момент терроризм – это одна из самых волнующих проблем, для решения которой необходимо объединение усилий всего мира, а не отдельно взятой страны.

Прогнозы ученых и исследователей, касающиеся этой проблемы, сегодня не утешительны. Поэтому проблема терроризма является самой актуальной проблемой, требующей незамедлительного решения. Также актуальность проблемы состоит и в увеличивающейся частоте проявления террористических актов, негативным образом влияющих не на одного человека, а на общество в целом. Террористические акты блокируют привычную жизнедеятельность людей, их ритм жизни, создают ненависть и злобу между различными социальными группами, последствия которых зачастую приходится устранять очень долгий промежуток времени.

Следует отметить, что в настоящее время данная проблема является достаточно изученной. Ее исследованию посвящены работы Салимова К.Н., Жданова Н.В., Ольшанского Д.В. и других. Но в связи с достаточно высокой динамикой развития общества, вызванной различными факторами, увеличивается число новых террористических актов. И необходимость в проведении новых исследований является очевидной.

Анализируя научную литературу можно выделить то, что существуют различные подходы к изучению типологии терроризма. Различные теоретики высказывали свое мнение на счет этой проблемы.

Согласно учению Ольшанского Д.В. терроризм подразделяется на:

1. политический (цель – давление на политическую верхушку, выстраивание своей собственной политика управления);
2. информационный (цель – влияние на внутреннее состояние граждан, их идеи, мысли, убеждения и чувства);
3. экономический (цель – воздействие на политическую элиту, население для выбора экономически правильного решения для террористов);
4. социальный (цель – рост криминогенных группировок в обществе для его подрыва и блокировки) [4, с. 12 – 15].

Согласно теории Лунеева В.В. терроризм следует классифицировать на:

1. Политический (с целью оказать влияния на проводимую государственную политику, на политических лидеров, политическую элиту и общество в целом).

2. Международный.

3. Национальный (цель – собственными усилиями сформировать отдельное государство для своего этноса, чтобы не утратить веры своего этноса).

Эта разновидность терроризма зачастую высоко поддерживается ведущими международными организациями (поддержка «чеченского террора»).

Представители этого вида терроризма заявляют о том, что они не являются членами террористических организаций, они лишь борются за освобождение своего народа. Примером могут служить – Организация Освобождения Палестины, заявившая в 90 – ые годы XX века об отказе от насильственных методов борьбы.

4. Религиозный (свои цели они оправдывают проявлением воли свыше).

Эта разновидность терроризма развивается достаточно активно и динамично, особенно с 90 – х годов XX века.

Их цели неконкретны, неопределенны. Следовательно, их действия приводят к большим жертвам, и они незамедлительно получают то, что хотели. Зачастую действуют на глобальном уровне.

Примером могут служить такие организации как «Аль – Каида» Бен Ладена, американские организации Ку – Клус – Клана.

Особая роль в религиозном терроризме принадлежит исламскому терроризму. Особенность этого вида зависит от особенностей самого ислама. Религия провозглашает войну с «неверными», которые являются «врагами мусульман», убийство мирного населения. Мишенью для таких террористов является и Россия.

Джихад – борьба за веру – является довольно популярной идеей среди таких террористов. Смерть, убийство за «веру в Аллаха» является самой действенной дорогой в Рай. Поэтому исламисты используют зачастую в совершении терактов террористов – смертников.

5. С поддержкой государства (создаются государственными органами отдельных стран как инструмент ведения войны).

Особенность состоит в том, что их экономическая основа намного крепче, так как поддерживается самим государством.

Примером может служить то, что США предъявляет обвинения Ирану как главному спонсору терроризма в мире.

6. Воздушный (в основном это захват и угон воздушных судов с целью требования денег, предоставления убежища и другого).

7. Уголовный (осуществляется преступными сообществами с целью завершения ведения и расследования уголовных дел, убийства сотрудников правоохранительных органов) [8, с. 129 – 131].

Сыромятников И.В. отмечает существование терроризма – против политики своего государства (связан с развалом единой государственной системы управления, уничтожение политической элиты своего государства, политической верхушки, дабы сподвигнуть их к достижению своих целей); за возвышение нации (преследует сепаратистские цели и связан с развалом единого государства на отдельные части с каждой отдельной нацией, зависимые от террористов); религиозный (связан с уничтожением светской власти в государстве и установлением своей собственной религиозной догмы) [5, с. 9 – 11].

Овчинникова Г.В. рассматривая проблему терроризма дает следующую классификацию:

1. по территории: международный терроризм (связан с убийствами, захватом политической элиты других государств, с целью создания военных конфликтов); государственный (происходит внутри одного государства);

2. по субъекту: индивидуальный (неорганизованный) – действие исходит от 1-2 человек, а не от конкретной организации; коллективный (организованный) – действия совершаются от конкретной террористической группировки;

3. по цели: националистический (действую во имя возвышения определенной нации); религиозный (признание конкретной религии верховной, а не политическую власть); социальный (революционный) – установление новых устоев в конкретных сферах деятельности [7, с. 8 – 10].

Исследуя методы террористической борьбы Пуховский Н. выделяет: политическое убийство (с целью оказать моментальное воздействие на государство и население, повлиять на моральное и психологическое состояние граждан, для скорейшего исполнения команды террористов); похищение (с целью выполнить любые требования террористов); захват и угон транспортного средства (морского, автомобильного и др.) – сопровождается, как правило, огромными людскими жертвами.

Большое распространение получил «воздушный терроризм». Захватом называется незаконное завладение судной, которое располагается на земле с целью его последующего угона. Захват происходит либо на сотрудников, сопровождающих судно, либо на экипаж лайнера во время полета. Такой вариант наиболее распространен, особенно в последнее время. Цель такого варианта действий – это изменение направления движения воздушного судна, в направлении, которое необходимо террористам, с целью применения насилия, как к экипажу, так и пассажирам этого судна.

Разработка операции по захвату заложников сопровождается следующими действиями: выявить конкретную цель захвата; разработать пути захвата; оценить захват с экономической стороны – найти необходимые финансовые средства; поиск заложника; разметить место захвата заложников; учесть все условия и степень риска при захвате заложников; рассмотреть, кто из террористов будет выполнять это действие [6, с. 4 – 10].

Таким образом, подходы к классификации терроризма многообразны, но с участвующими случаями террористических актов до сих пор ведутся споры, исследуются и разрабатываются новые типологии терроризма.

## Список литературы

1. Уголовный кодекс Российской Федерации от 13 июня 1996 № 63 – ФЗ: принят Гос. Думой Федер. Собр. Рос. Федерации 24 мая 1996г.; одобрен Сов. Федерации Федер. Собр. Рос. Федерации 05 июня 1996г.: в последней ред. Федер. закона от 17 апреля 2017.
2. Бельский В.Ю., Сацута А.И. Терроризм как социально – политическое явление. Противодействие в современных условиях: монография. – М.: ЮНИТИ – ДАНА, 2015. – 367 с.
3. Ожегов С.И., Шведова Н.Ю. Толковый словарь русского языка: 80000 слов и фразеологических выражений/ Российская академия наук. Институт русского языка им. В.В. Виноградова. – 4 – е изд., дополненное. – М.: ООО «ИТИ Технологии», 2006.
4. Ольшанский Д.В. Психология терроризма. – СПб: «Питер», 2002. – 215 с.
5. Сыромятников И.В. Терроризм – зло: учебное пособие для учащихся старшей ступени образовательных учреждений / Под ред. А.Г. Караяни. – М.: СГА, 2008.
6. Пуховский В.И. Глобальный терроризм и роль международного сообщества в борьбе с ним / В.И. Пуховский // Юридический журнал. – 2006. — №1. – 10 с.
7. Овчинникова Г.В. Терроризм: Серия «Современные стандарты в уголовном праве и уголовном процессе» / Научный редактор Б.В. Волженкин. – СПб, 1998. – 36 с.
8. Лунеев В.В. Курс мировой и российской криминологии в 2 т. Т. II. Особенная часть: учебник для вузов / В.В. Лунеев. – М.: Издательство Юрайт, Серия: Магистр, 2013. – 872 с.



# ФАКТОРЫ, ВЛИЯЮЩИЕ НА РАЗВИТИЕ ТЕРРОРИЗМА В РОССИИ

23.06.2017

Маргиани Анастасия Левановна

Хакасский государственный университет им. Н. Ф. Катанова

**Ключевые слова:** ТЕРРОРИЗМ; ИСТОРИЯ РАЗВИТИЯ ТЕРРОРИЗМА; ТИПОЛОГИЯ ТЕРРОРИЗМА; КЛАССИФИКАЦИЯ ТЕРРОРИСТИЧЕСКИХ АКТОВ; TERRORISM; HISTORY OF TERRORISM; TYPES OF TERRORISM; CLASSIFICATION OF TERRORIST ACTS.

**Аннотация:** В статье рассматриваются основные факторы и исследуется их влияние на развитие терроризма в России.

Проблема терроризма для России во все времена являлась достаточно актуальной – начиная с неоднократных попыток свергнуть с престола императора – освободителя Александра II, убийство в 1904 году министра внутренних дел Плеве, в 1906 году Столыпина, в 90-е годы массовые теракты в метро и на вокзалах, парках (Москва, Пятигорск, Чечня, Владикавказ и т.д.), захват больницы в Буденовске в 1995 году, теракт «Норд – Ост» в Москве на Дубровке в 2002 году, длившийся несколько дней, захват школы в Беслане в 2004 году до сегодняшних терактов, которые происходят с невиданной частотой (в 2011 году взрыв в аэропорту Домодедово в Москве террористкой – смертницей, взрыв на вокзале в Волгограде в 2013 году) [8, с. 513 – 527].

На данный момент в России существует два основных вида терроризма: криминальный (связан с разделом экономической собственности) и национальный (связан с национальными, религиозными и межконфессиональными конфликтами), на развитие которых влияет определенный ряд причин [4, с. 24 – 25].

Распространению терроризма в России способствует ряд факторов как внутренних, так и внешних.

## Внутренние факторы:

Политические:

1. распад СССР и отсталость в работе государственных органов;
2. «парад суверенитетов» в середине 90-х гг. XX в.;
3. деятельность партий и движений на основе насильственных методов борьбы;
4. низкая работа силовых и общественных органов по социальному обеспечению жизни граждан;
5. межнациональные и межконфессиональные конфликты (события в карельской Кондопоге в 2006 г., убийства иностранцев в Петербурге, Москве, Воронеже и др.)
6. «чеченские войны» 1994-2002 гг.

Экономические:

1. застой в экономике;
2. отсутствие у государства в конце XX в. контроля над экономическими ресурсами страны;
3. криминализация бизнеса.

Социальные:

1. снижение уровня жизни населения;

2. сужение социальных прав и гарантий населения (низкая оплата труда, мизерные социальные пособия, несоблюдение трудовых прав граждан и т.д.);

3. высокая сосредоточенность лиц, служивших в «горячих точках», их недостаточная социальная мобильность и адаптация в обществе.

Также к числу внутренних факторов можно отнести:

1. наличие запрещенного рынка оружия, который обеспечивает упрощенный вариант в подходе к поиску инструмента для «войны всех против всех»;

2. недостаточная документальная защищенность в доступе к оружию, легкость в его приобретении (только с недавнего времени ужесточен порядок выдачи лицензии на оружие, повышен возраст его владельца, но высокая коррумпированность чиновников находит все новые лазейки для его приобретения);

3. отсутствие достаточного контроля правоохранительных органов за действиями тайных организаций, которые чувствуя свою безнаказанность, бесконтрольность со стороны властей и государства, разрастаются с каждым днем, увеличивая количество своих организаций в субъектах Российской Федерации в геометрической прогрессии;

4. объединенность тюремной и преступной среды в этом вопросе, что обеспечивает поддержку терроризма «с самых низов» общества, у которых существуют различные тактики в добывании оружия «массового поражения», в построении тактик ведения борьбы;

5. наличие квазие военных группировок;

6. падение нравов (по этой причине увеличивается социальная напряженность в обществе, нарастание общественных конфликтов, расслоение общества, увеличение радиальных идей в обществе, что ведет к революционным действиям террористического характера);

7. политический абсентеизм многих граждан (отсутствие интереса у граждан за свое будущее, будущее своей страны, своих близких вызывает полное незнание того, за кем стоит твоя будущая жизнь; зачастую именно «один голос каждого» может решить все, коренным образом изменить ход событий истории) [1, с. 145 – 150].

К числу **внешних факторов**, влияющих на распространение экстремизма и терроризма, следует отнести:

1. Нестабильность в различных сферах в государствах бывшего СССР, Европы и Восточной Азии;

2. стратегические установки некоторых иностранных спецслужб и зарубежных (международных) террористических организаций;

3. деятельность на территории России зарубежных террористических организаций и сект;

4. финансово – экономическая поддержка террористических организаций в России;

5. отсутствие на международной арене единого решения борьбы с терроризмом;

6. отсутствие единого антитеррористического информационного пространства на международном уровне.

Также к числу внешних факторов можно отнести:

7. пропаганда через Интернет, создание сайтов, реклам, вирусных программ, рассылка писем экстремистского и террористического содержания;

8. ведение войн, наличие нерешенных территориальных споров, которые могут быть именно той точкой отсчета при применении террористических методов борьбы для решения этой проблемы;

9. наличие международного рынка нелегального оружия;

10. недостаточный контроль таможенных органов за въездом – выездом граждан за пределы территории РФ и в нее (ситуации в Европе из-за наплыва мигрантов из Африки, что впоследствии привело к значительному количеству терактов на этой территории – яркий показательный пример неудовлетворительной работы сотрудников этой структуры);

11. увеличение числа террористических организаций на Ближнем Востоке;

12. связь терроризма с преступностью. Организованные преступные группировки очень часто один из субъектов террористической деятельности, использующий насилие в разных его формах как главное средство влияния на власть и ее представителей.

Многочисленность и широкий территориальный спектр пропаганды террористических программ свидетельствует об организованной преступности с межрегиональными и международными связями [1, с. 149 – 152].

В результате деятельность националистических, религиозных, этнических и иных организаций и структур, направленная на нарушение единства и территориальной целостности Российской Федерации, дестабилизацию внутривластной и социальной ситуации в стране является одним из основных источников угроз общественной безопасности.

Таким образом, на формирование терроризма в России влияют определенные факторы, негативным образом отражающиеся на состоянии РФ, они подрывают ее политическую, экономическую, социальную, духовную и национальную стабильность и благосостояние.

---

## Список литературы

1. Бельский В.Ю., Сацута А.И. Терроризм как социально – политическое явление. Противодействие в современных условиях: монография. – М.: ЮНИТИ – ДАНА, 2015. – 367 с.
2. Ожегов С.И., Шведова Н.Ю. Толковый словарь русского языка: 80000 слов и фразеологических выражений/ Российская академия наук. Институт русского языка им. В.В. Виноградова. – 4 – е изд., дополненное. – М.: ООО «ИТИ Технологии», 2006.
3. Ольшанский Д.В. Психология терроризма. – СПб: «Питер», 2002. – 215 с.
4. Сыромятников И.В. Терроризм – зло: учебное пособие для учащихся старшей ступени образовательных учреждений / Под ред. А.Г. Караяни. – М.: СГА, 2008.
5. Пуховский В.И. Глобальный терроризм и роль международного сообщества в борьбе с ним / В.И. Пуховский // Юридический журнал. – 2006. — №1. – 10 с.
6. Овчинникова Г.В. Терроризм: Серия «Современные стандарты в уголовном праве и уголовном процессе» / Научный редактор Б.В. Волженкин. – СПб, 1998. – 36 с.
7. Лунеев В.В. Курс мировой и российской криминологии в 2 т. Т. II. Особенная часть: учебник для вузов / В.В. Лунеев. – М.: Издательство Юрайт, Серия: Магистр, 2013. – 872 с.
8. Орлов А.С., Георгиев В.А., Георгиева Н.Г., Сивохина Т.А. История России: учебник. – 4 – е изд., переаб. И доп. – М: Проспект, 2015. – 528 с.

© Маргиани А.Л., 2017.

# ОСНОВАНИЯ И ПОРЯДОК ВЫДАЧИ ПРИНУДИТЕЛЬНОЙ ЛИЦЕНЗИИ

25.06.2017

Бобров Станислав Сергеевич

Хакасский государственный университет им. Н. Ф. Катанова

**Ключевые слова:** ПРИНУДИТЕЛЬНАЯ ЛИЦЕНЗИЯ; ПРАВООБЛАДАТЕЛЬ; ОБЪЕКТ ИНТЕЛЛЕКТУАЛЬНОЙ СОБСТВЕННОСТИ; COMPULSORY LICENSE; COPYRIGHT HOLDER; INTELLECTUAL PROPERTY OBJECT.

**Аннотация:** В статье рассмотрены основные положения Гражданского кодекса Российской Федерации о принудительной лицензии. Автор анализирует понятие, а также основания и порядок выдачи принудительной лицензии.

В гражданском законодательстве под принудительной лицензией понимается разрешение, выдаваемое государственными органами заинтересованному лицу на использование запатентованного изобретения, полезной модели или промышленного образца. При длительном неиспользовании или недостаточном использовании патентообладателем своей разработки и также отказа в продаже лицензии принудительная лицензия является ограничением его исключительного права в части свободы распоряжения этим правом.

Сущность принудительной лицензии заключается в том, что если лицо по каким-либо причинам не использует или использует, но не в достаточной степени принадлежащий ему объект интеллектуальной собственности в течение определенного времени, то в этом случае любое лицо, которое заинтересовано в использовании этого объекта, может обратиться в суд о выдаче ему в принудительном порядке соответствующей лицензии, если обладатель объекта отказался заключить с ним лицензионный договор.

Стоит отметить, что по гражданскому законодательству под выдачу разрешений на использование соответствующих прав в принудительном порядке попадают не все объекты, а только:

- 1) изобретения;
- 2) промышленные образцы;
- 3) полезные модели;
- 4) достижения селекционеров.

Таким образом, другие объекты интеллектуальных прав не подпадают под действия правовых норм о принудительной лицензии. Прежде всего это связано с тем, что иные объекты не обслуживают необходимые потребности общества. К примеру, объекты авторских прав направлены на развитие творческого или духовного потенциала человека; их неиспользование не приведет к невозможности функционирования отдельных институтов общества и государства.

Основанием для выдачи принудительной лицензии является соответствующее судебное решение. Для того чтобы добиться выдачи лицензии в принудительном порядке, истцу (согласно ст. 1362, ст.1423 ГК РФ) необходимо доказать, что:

- 1) правообладатель не использует объект интеллектуальной собственности надлежащим способом в течение определенного срока, а именно: для изобретений или промышленных образцов — 4 года, для полезных моделей и селекционных достижений — 3 года;
- 2) сам истец способен обеспечить надлежащее использование объекта;

3) на рынке присутствует явно недостаточное количество товаров.

В исковом заявлении должна содержаться информация об обстоятельствах, ввиду которых необходимо принуждение к получению соответствующего разрешения на использования технологии, условия, на которых должна быть предоставлена лицензия, а также сумма платежей за использование интеллектуального объекта и прав на него и сроки уплаты указанных платежей.

Порядок выдачи принудительной лицензии регламентируется ст.ст. 1362 и 1423 ГК РФ. Из указанных статей следует, что получить лицензию в принудительном порядке можно на следующих основаниях:

- 1) технология изобретения, других результатов интеллектуальной деятельности недостаточно используется в установленный Гражданским кодексом РФ срок;
- 2) на рынке присутствует явно недостаточное количество товаров, услуг и определенных работ, производимых с использованием запатентованной технологии.

Таким образом, рассмотрев основные положения об основаниях и порядке выдаче принудительной лицензии, можно сделать следующий вывод: принудительная лицензия выдается с целью предотвращения злоупотребления монопольным правом на изобретения, полезные модели и так далее. Принудительная лицензия является исключением из принципа свободы лицензионных договоров, однако не является нарушением прав субъектов гражданских правоотношений, поскольку направлена на защиту конкуренции и запрет монополистической деятельности (как принцип гражданского права). Вместе с тем выдача рассматриваемых лицензий сама не должна ограничивать конкуренцию.

---

## Список литературы

1. Гражданский кодекс Российской Федерации. Часть четвертая от 18 декабря 2006 г. № 230-ФЗ: принят Гос. Думой Федер. Собр. Рос. Федерации 24 ноября 2006 г.; одобр. Советом Федерации Федер. Собр. Рос. Федерации 8 декабря 2006 г.; введ. Федер. законом Рос. Федерации от 18 декабря 2006 г. № 230-ФЗ; в ред. Федер. закона от 3 июля 2016 г. № 314-ФЗ // Собр. законодательства Рос. Федерации. — 2006. — № 52, ст. 5496; Рос.газ. — 2006. — 22 дек.

© Бобров С.С., 2017.

# ПРАВОВАЯ ПРИРОДА ПУБЛИЧНОГО ДОГОВОРА

25.06.2017

Абдурахманов Рустам Риатович

Хакасский государственный университет им. Н. Ф. Катанова

**Ключевые слова:** ПУБЛИЧНЫЙ ДОГОВОР; ПОТРЕБИТЕЛЬ; ЗАЩИТА ПРАВ; ПРЕДПРИНИМАТЕЛЬСКАЯ ДЕЯТЕЛЬНОСТЬ; ПУБЛИЧНАЯ ОФЕРТА; PUBLIC CONTRACT; CONSUMER PROTECTION RIGHTS; ENTREPRENEURIAL ACTIVITY; PUBLIC OFFER.

**Аннотация:** В данной статье рассматриваются понятие, признаки и специфические особенности публичного договора, позволяющие квалифицировать его как особый вид договора, представляющий исключение из принципа свободы договора в гражданском праве Российской Федерации. Автор приходит к выводу о необходимости существования публичных договоров как гарантии прав потребителей как экономически более слабых субъектов гражданско-правовых отношений.

Согласно ст. 426 Гражданского кодекса Российской Федерации [1] публичным договором является «договор, заключенный лицом, осуществляющим предпринимательскую или иную приносящую доход деятельность, и устанавливающий его обязанности по продаже товаров, выполнению работ либо оказанию услуг, которые такое лицо по характеру своей деятельности должно осуществлять в отношении каждого, кто к нему обратится (розничная торговля, перевозка транспортом общего пользования, услуги связи, энергоснабжение, медицинское, гостиничное обслуживание и т.п.)».

Исходя из данного определения, можно прийти к выводу, что субъектами данного договора являются потребитель и лицо, осуществляющее предпринимательскую или иную приносящую доход деятельность. Это значит, что стороной, которая осуществляет предпринимательскую или иную приносящую доход деятельность, может быть как коммерческая, так и некоммерческая организация, а также индивидуальный предприниматель, а потребителем может быть как физическое, так и юридическое лицо.

Характер деятельности лица, вступающего в данный договор, является основным признаком публичного договора, который определяет его правовой режим. Согласно ст. 426 ГК РФ, указанный характер деятельности заключается в «обязанности по продаже товаров, выполнению работ либо оказанию услуг, которые такое лицо по характеру своей деятельности должно осуществлять в отношении каждого, кто к нему обратится».

При этом Гражданский кодекс Российской Федерации содержит примерный перечень видов деятельности, при осуществлении которых заключаются публичные договоры (например, розничная торговля, энергоснабжение и др.).

В части второй Гражданского кодекса РФ содержится прямое указание на публичность отдельных видов договоров. Так, законодатель прямо называет в качестве публичных договор розничной купли-продажи (ст. 492), договор бытового подряда (ст. 730), договор личного страхования (ст. 927) и др. Также указание на публичный характер некоторых договоров содержится в специальных законах, например, в ст. 36 Федерального закона № 221-ФЗ «О кадастровой деятельности» [2], где сказано, что «договор подряда на выполнение кадастровых работ является публичным договором».

Вместе с тем в отношении некоторых из приведенных в ст. 426 ГК РФ примеров (например, медицинского и гостиничного обслуживания) отсутствуют указания на их публичный характер в специальных нормах ГК РФ или других законов. Как следствие, возникает двойное толкование относительно конкретного перечня публичных договоров.

Особое указание в ГК РФ и специальных законах на публичный характер отдельных договоров способствует большей ясности в правоприменении, т.к. при возникновении спора для применения норм ст. 426 ГК РФ будет достаточно констатации наличия договорных отношений определенного вида. При этом отпадает необходимость самостоятельного доказывания наличия ряда критериев для установления публичного характера договора.

Следует подчеркнуть, что институт публичного договора в гражданском законодательстве Российской Федерации обеспечивает защиту прав потребителей, которые объективно являются более слабой стороной в правоотношениях с лицами, осуществляющими предпринимательскую или иную приносящую доход деятельность.

Подобный вывод сформулирован и в правоприменительной практике высших судебных инстанций. Так, Конституционный Суд Российской Федерации в своем Постановлении от 23.02.1999 г. № 4-П [3] указывает, что «предоставление законом определенных преимуществ потребителю как экономически слабой и зависимой стороне преследует своей целью недопущение недобросовестной конкуренции и создание реальных гарантий в соответствии со статьями 19 и 34 Конституции Российской Федерации соблюдения принципа равенства при осуществлении предпринимательской и иной не запрещенной законом экономической деятельности».

По своей природе механизм возникновения обязательства по заключению публичного договора идентичен действию публичной оферты, поскольку лицо, осуществляющее предпринимательскую или иную приносящую доход деятельность, предоставляет неограниченному кругу лиц право на заключение договора, осуществление которого влечет возникновение обязанности по вступлению в конкретное договорное отношение с потребителем.

Главное отличие института публичного договора проявляется в определенном отступлении от общего принципа свободы договора. Анализируя ст. 426 ГК РФ, можно прийти к выводу о наличии ряда последствий для лица, осуществляющего предпринимательскую или иную приносящую доход деятельность, как субъекта публичного договора.

Во-первых, лицо, которое осуществляет предпринимательскую или иную приносящую доход деятельность, не вправе отдавать предпочтение одному потребителю перед другим потребителем при заключении публичного договора, за исключением случаев, предусмотренных законом или иными правовыми актами. Например, согласно Указу Президента РФ от 02.10.1992 г. № 1157 [4], «инвалиды I и II групп обслуживаются вне очереди на предприятиях торговли, общественного питания, службы быта, связи, жилищно-коммунального хозяйства, в учреждениях здравоохранения, образования, культуры, в юридических службах и других организациях, обслуживающих население».

Во-вторых, цена товаров, работ или услуг в публичном договоре должна быть одинаковой для потребителей соответствующей категории. Иные условия могут устанавливаться, только если законом или иным правовым актом допускается предоставление льгот отдельным категориям потребителей. Так, согласно п. 2 ст. 4 Федерального закона от 09.01.1997 г. № 5-ФЗ «О предоставлении социальных гарантий Героям Социалистического Труда, Героям Труда Российской Федерации и полным кавалерам ордена Трудовой Славы» [5], граждане Российской Федерации, удостоенные звания Героя Социалистического Труда или Героя Труда Российской Федерации либо награжденных орденом Трудовой Славы трех степеней имеют право на «бесплатное пользование городским пассажирским транспортом (трамвай, автобус, троллейбус, метрополитен, водные переправы), поездами пригородного сообщения, а в сельской местности — автобусами внутриобластных линий».

В-третьих, лицо, которое осуществляет предпринимательскую или иную приносящую доход деятельность, не вправе отказать в заключении публичного договора при наличии возможности предоставить потребителю соответствующий товар, работу или услугу. При необоснованном уклонении от заключения публичного договора потребитель вправе обратиться в суд с требованием о понуждении заключить договор, а также о возмещении убытков, причиненных неправомерным отказом.

Таким образом, можно прийти к выводу, что институт публичного договора предоставляет определенные гарантии потребителям, путем установления императивного регулирования порядка заключения соответствующих договоров. Для потребителя публичный договор заключается без какого-либо понуждения, при этом со стороны лица, осуществляющего предпринимательскую или иную приносящую доход деятельность не может быть отказа в заключении данного договора любому обратившемуся. Существование публичных договоров как изъятие из принципа свободы договора обусловлено необходимостью защиты прав потребителя как заведомо более слабой стороны в договорных отношениях, а также недопущением недобросовестной конкуренции.

## Список литературы

1. По делу о проверке конституционности положения части второй статьи 29 Федерального закона от 3 февраля 1996 года «О банках и банковской деятельности» в связи с жалобами граждан О.Ю. Веселяшкиной, А.Ю. Веселяшкина и Н.П. Лазаренко: Постановление Конституционного Суда РФ от 23 февр. 1999 г. № 4-П. [Электронный ресурс]. Доступ из справ.-правовой системы «Гарант». URL: <http://www.garant.ru/products/ipo/prime/doc/12014558/> — (дата обращения 20.06.2017).
2. О кадастровой деятельности: Федеральный закон от 24 июл. 2007 г. № 221-ФЗ; в ред. Федер. закона от 03 июл. 2016 г. № 361-ФЗ // Собр. законодательства Рос. Федерации. – 2007. — № 31, ст. 4017; 2016. — № 27 (ч. 2), ст. 4294.
3. Гражданский кодекс Российской Федерации. Часть первая от 13 нояб. 1994 г. № 51-ФЗ: принят Гос. Думой Федер. Собр. Рос. Федерации 21 окт. 1994 г. введ. Федер. законом Рос. Федерации от 21 окт. 1994 г. № 52-ФЗ; в ред. Федер. закона от 28 мар. 2017 г. № 39-ФЗ // Собр. законодательства Рос. Федерации. – 1994. — № 32, ст. 3301; 2017. — № 14, ст. 1998.
4. О дополнительных мерах государственной поддержки инвалидов: Указ Президента РФ от 02 окт. 1992 г. № 1157; в ред. Указа Президента РФ от 01 июл. 2014 г. № 483 // Собрание актов Президента и Правительства РФ. – 1992. — № 14, ст. 1098; Собр. законодательства Рос. Федерации. – 2014. — № 27, ст. 3754.
5. О предоставлении социальных гарантий Героям Социалистического Труда, Героям Труда Российской Федерации и полным кавалерам ордена Трудовой Славы: Федер. закон от 09 янв. 1997 г. № 5-ФЗ; в ред. Федер. закона от 19 дек. 2016 г. № 444-ФЗ // Собр. законодательства Рос. Федерации. – 1997. — № 3, ст. 349; 2016. — № 52 (ч. 5), ст. 7493.

© Абдурахманов Р.Р., 2017.



# РЕЗУЛЬТАТЫ ИНТЕЛЛЕКТУАЛЬНОЙ ДЕЯТЕЛЬНОСТИ КАК ОБЪЕКТЫ ГРАЖДАНСКИХ ПРАВ

25.06.2017

Бобров Станислав Сергеевич

Хакасский государственный университет им. Н. Ф. Катанова

**Ключевые слова:** РЕЗУЛЬТАТЫ ИНТЕЛЛЕКТУАЛЬНОЙ ДЕЯТЕЛЬНОСТИ; ОБЪЕКТЫ ИНТЕЛЛЕКТУАЛЬНОЙ ДЕЯТЕЛЬНОСТИ; ОБЪЕКТЫ ГРАЖДАНСКИХ ПРАВ; THE RESULTS OF INTELLECTUAL ACTIVITY; OBJECTS OF INTELLECTUAL ACTIVITY; OBJECTS OF CIVIL RIGHTS.

**Аннотация:** В статье рассмотрены основные положения Гражданского кодекса Российской Федерации о результатах интеллектуальной деятельности как объектах гражданских прав. Автор анализирует понятие, признаки, а также отличия результатов интеллектуальной деятельности от других объектов гражданских прав.

Согласно ст.1225 ГК РФ [1], под результатами интеллектуальной деятельности следует понимать нематериальные блага, которые созданы благодаря умственному труду человека в области науки, литературы, искусства и др.

Гражданское законодательство относит охраняемые результаты интеллектуальной деятельности к объектам гражданских правоотношений (ст.128 ГК РФ [2]).

Результатам интеллектуальной деятельности присущи следующие признаки:

- 1) интеллектуальная деятельность носит идеальный, а не материальный характер;
- 2) результатом данной деятельности является продукт, который в зависимости от своего характера именуется произведением науки, литературы, искусства и пр.;
- 3) продуктом интеллектуальной деятельности могут быть средства индивидуализации юридического лица или индивидуального предпринимателя.

Кроме того, результат интеллектуальной деятельности имеет отличительные черты по сравнению с другими объектами гражданских прав. Во-первых, в отличие от объектов вещных прав, интеллектуальные объекты имеют идеальную природу. К примеру, литературные произведения представляют собой систему литературных образов. Во-вторых, результаты данной деятельности, в отличие от других объектов гражданских правоотношений, представляют собой нематериальные блага. Так, к примеру, произведения науки — это совокупность новых идей, образов. При этом результаты интеллектуальной деятельности становятся объектами гражданских прав только тогда, когда они принимают объективную форму, которая обеспечивает их восприятие другими людьми.

Так как результаты интеллектуальной деятельности являются нематериальными благами, они не могут отчуждаться или переходить к иным лицам в порядке правопреемства. То есть, правообладатель распоряжается исключительно правом результатов интеллектуальной деятельности, а не самим объектом интеллектуальных прав. При этом из указанного правила встречаются и исключения. К примеру, исключительное право на наименование места происхождения товара не является оборотоспособным. Сами же результаты интеллектуальной деятельности и приравненные к ним средства индивидуализации изъяты из оборота; соответственно, распоряжение ими не допускается.

Объекты интеллектуальной деятельности неоднородны по своему составу. В связи с этим необходима классификация интеллектуальных объектов, которая в научной литературе [3, с. 7] проводится по ряду признаков:

1) по характеру использования в промышленности нематериальные активы можно разделить на функционирующие (работающие) объекты, использование которых дает предприятию прибыль в данный промежуток; нефункционирующие (неработающие) объекты, которые не используются по каким-либо причинам, но могут применяться в будущем;

2) по степени воздействия на финансовые результаты деятельности субъектов выделяют объекты, представляющие нематериальные активы, которые приносят доход за счет внедрения их в эксплуатацию, и объекты, опосредованно оказывающие влияние на экономические итоги;

3) по признаку получения результата интеллектуальной деятельности различают гуманитарные, технические, научные;

4) в зависимости от степени правовой защищенности результаты интеллектуальной деятельности делятся на защищенные охранными документами (например, изобретения защищены патентами) и не защищенные таковыми (например, объекты авторского права).

Если применить по аналогии классификации вещей, результаты интеллектуальной деятельности представляют:

- 1) индивидуально-определенные;
- 2) неделимые;
- 3) непотребляемые объекты

Необходимо также отметить, что результат интеллектуальной деятельности может быть использован в составе сложного объекта. В ст. 1240 ГК РФ говорится о том, что лицо, которое организовало создание сложного объекта, включающего в себя несколько охраняемых результатов интеллектуальной деятельности, приобретает право использования данных результатов на основании договора об отчуждении исключительного права или лицензионного договора. Стоит отметить, что при использовании результата интеллектуальной деятельности в составе сложного объект за автором такого результата сохраняются право авторства и иные личные неимущественные права на такой результат.

Таким образом, можно сделать вывод о том, что результаты интеллектуальной деятельности в целом отличны от иных объектов гражданских правоотношений, что объясняется их правовой природой и спецификой формы и способа выражения. Во-первых, они нематериальны, но могут быть выражены при помощи какого-либо материального объекта, и во-вторых, они создаются благодаря творческим усилиям человека.

## Список литературы

1. Гражданский кодекс Российской Федерации. Часть четвертая от 18 декабря 2006 г. № 230-ФЗ: принят Гос. Думой Федер. Собр. Рос. Федерации 24 ноября 2006 г.; одобр. Советом Федерации Федер. Собр. Рос. Федерации 8 декабря 2006 г.; введ. Федер. законом Рос. Федерации от 18 декабря 2006 г. № 230-ФЗ; в ред. Федер. закона от 3 июля 2016 г. № 314-ФЗ // Собр. законодательства Рос. Федерации. — 2006. — № 52, ст. 5496; Рос.газ. – 2006. – 22 дек.
2. Гражданский кодекс Российской Федерации. Часть первая от 13 нояб. 1994 г. № 51-ФЗ: принят Гос. Думой Федер. Собр. Рос. Федерации 21 окт. 1994 г. введ. Федер. законом Рос. Федерации от 21 окт. 1994 г. № 52-ФЗ; в ред. Федер. закона от 07 фев. 2017 г. № 12-ФЗ // Рос.газ. – 1994. — 08 дек.; Официальный интернет-портал правовой информации <http://www.pravo.gov.ru>. — 2017. — 07 фев.
3. Интеллектуальная собственность. Правовое регулирование. Практика. Документы / Под ред. В.В. Семенизина. – М.: «ВКР-Интерком – Аудит», 2006.

# СУБЪЕКТЫ ИНТЕЛЛЕКТУАЛЬНЫХ ПРАВ

25.06.2017

Бобров Станислав Сергеевич

Хакасский государственный университет им. Н. Ф. Катанова

---

**Ключевые слова:** СУБЪЕКТЫ ИНТЕЛЛЕКТУАЛЬНЫХ ПРАВ; АВТОР; ПРАВООБЛАДАТЕЛЬ; ИСКЛЮЧИТЕЛЬНОЕ ПРАВО; SUBJECTS OF INTELLECTUAL PROPERTY RIGHTS; AUTHOR; RIGHTHOLDER; EXCLUSIVE RIGHT.

---

**Аннотация:** Автор анализирует основные положения Гражданского кодекса Российской Федерации о субъектах интеллектуальных прав, определяя их правовой статус и отличия по объему правомочий и принадлежности различных прав на результаты интеллектуальной деятельности и средства индивидуализации.

---

Под субъектами интеллектуальных прав понимаются авторы, работодатели, инвесторы, государство, а также лица, приобретающие интеллектуальные права на основании договора и (или) лицензии.

Автором является физическое лицо, которое своим трудом создало интеллектуальный продукт. Деятельность автора имеет индивидуальный характер и несет в себе творческий элемент. В результатах работы автора выражаются его индивидуальные особенности. При этом в случаях, когда над созданием интеллектуального объекта работают сразу несколько авторов, труд каждого из них все равно остается индивидуальным.

Согласно ст.1258 ГК РФ соавторами признаются граждане, которые создали произведение совместным творческим путем. Созданное соавторами произведение используется совместно, если соглашением, заключенным между ними, не предусмотрено иное. Кроме того, стоит отметить, что соавторами не могут быть лица, чей вклад в создание произведения не носит творческий характер.

Нередки случаи, когда авторов как носителей интеллектуальных прав смешивают с правообладателями и считают, что это одни и те же лица. Правообладатель — это лицо, которое обладает исключительным правом на результат интеллектуальной деятельности. Таким образом, отличия автора от правообладателя состоит в том, что автор — это такой субъект правоотношений, который создает объект интеллектуальных прав, а правообладатель — то лицо, которое в последующем приобретает этот объект у автора, благодаря чему правообладатель получает исключительное право. Автор одновременно может являться и правообладателем, если он не отчуждает принадлежащее ему имущественное право. Правообладателю же не могут принадлежать личные неимущественные права, которые неотчуждаемы и могут принадлежать только автору – физическому лицу.

Работодателями и инвесторами можно назвать лиц, которые занимаются коммерческой эксплуатацией исключительных прав. В их роли чаще всего выступают различного вида предприниматели. Данные лица являются работодателями авторов, которые создают предмет интеллектуальной деятельности на основании трудового договора либо в порядке выполнения служебного задания. Основанием возникновения интеллектуальных прав для этих лиц является договор – трудовой (для работодателей) или гражданско-правовой (для инвесторов). За названными субъектами закрепляются исключительные интеллектуальные права.

Особым субъектом интеллектуальных прав является государство. Основными отличиями государства как субъекта интеллектуальных прав являются:

- 1) особенности возникновения данных прав;

2) особенности их содержания.

Основанием возникновения интеллектуальных прав у государства является административный акт на выполнение государственных нужд. Государство заключает договор с исполнителем заказа, а также составляет акт передачи творческой деятельности от правообладателя. Исключительное право на результат интеллектуальной деятельности принадлежит автору, который выполняет государственный или муниципальный заказ, если договором не предусмотрено, что исключительное право принадлежит Российской Федерации, субъекту РФ либо муниципалитету.

Стоит отметить, что если договором не предусмотрена передача исключительных прав, правообладатель по требованию государственного или муниципального заказчика обязан предоставить указанному им лицу безвозмездную лицензию на использование соответствующего произведения.

Таким образом, можно сделать вывод о том, что названные субъекты различны по объему принадлежащих им интеллектуальных прав. В основном, они все (кроме авторов) являются правообладателями – носителями имущественных прав, а не самими создателями – носителями прав личных неимущественных. Только лица, которые создали своим творческим трудом продукт интеллектуальной деятельности, будут считаться авторами. Только авторам может принадлежать весь объем правомочий, предоставляемых относительно объектов интеллектуальной деятельности (исключительное право на соответствующий результат, личные неимущественные права и так называемые иные права).

---

## Список литературы

1. Гражданский кодекс Российской Федерации. Часть четвертая от 18 декабря 2006 г. № 230-ФЗ: принят Гос. Думой Федер. Собр. Рос. Федерации 24 ноября 2006 г.; одобр. Советом Федерации Федер. Собр. Рос. Федерации 8 декабря 2006 г.; введ. Федер. законом Рос. Федерации от 18 декабря 2006 г. № 230-ФЗ; в ред. Федер. закона от 3 июля 2016 г. № 314-ФЗ // Собр. законодательства Рос. Федерации. — 2006. — № 52, ст. 5496; Рос. газ. – 2016. – 22 дек.

© Бобров С.С., 2017.

# ЕДИНОЕ ЭКОНОМИЧЕСКОЕ ПРОСТРАНСТВО, КАК ОСНОВА КОНСТИТУЦИОННОГО СТРОЯ

28.06.2017

Карпова Мария Сергеевна

Хакасский государственный университет им. Н. Ф. Катанова

**Научный руководитель:** Наумкина В.В., доктор юридических наук

**Ключевые слова:** ЭКОНОМИЧЕСКОЕ ПРОСТРАНСТВО; СВОБОДА; КОНСТИТУЦИЯ; ECONOMIC SPACE; FREEDOM; CONSTITUTION.

**Аннотация:** В данной работе рассматривается принцип единства экономического пространства, закрепленный в ст. 8 Конституции Российской Федерации, как основа конституционного строя.

Принцип единства экономического пространства закреплен в ст. 8 Конституции Российской Федерации, в которой сформулированы также следующие важнейшие принципы:

- свободы экономической деятельности;
- свободного перемещения товаров, услуг и финансовых средств;
- поддержки конкуренции и ограничения монополизма;
- признания и защиты равным образом частной, государственной и муниципальной форм собственности [1].

Экономическая свобода, по смыслу Конституции предполагает, прежде всего, свободу предпринимательства. Конституционный Суд РФ отметил, что «принципом экономической свободы предопределяются конституционно гарантируемые правомочия, составляющие основное содержание конституционного права на свободное использование способностей и имущества для предпринимательской и иной не запрещенной законом экономической деятельности» [2]. На конституционный принцип свободы экономической деятельности, основываются нормы гл. 2 Конституции, закрепляющие права, неотъемлемо присущие обществу, в котором действует экономика рыночного типа [3, с. 18].

На территории России не допускается установление таможенных границ, пошлин, сборов и каких-либо иных препятствий для свободного перемещения товаров, услуг и финансовых средств (ч. 1 ст. 74 Конституции РФ), а ограничения перемещения товаров и услуг могут вводиться в соответствии с федеральным законом, если это необходимо для обеспечения безопасности, защиты жизни и здоровья людей, охраны природы и культурных ценностей (ч. 2 ст. 74 Конституции РФ). Перечисленное означает недопустимость введения региональных налогов, ограничивающих свободное перемещение товаров, услуг, финансовых средств в пределах России. Данная задача возлагается на единую систему налоговых органов, которые в соответствии с п. «ж» ст. 71 Конституции РФ находятся в ведении Российской Федерации.

Норма ч. 1 ст. 8 Конституции РФ гарантируется и обеспечивается, главным образом, посредством учреждения структуры антимонопольных органов и наделения их рядом административных полномочий. Тем самым, очевидно, гарантируется и одновременно ограничивается свобода экономической деятельности. В отношении лиц, которые: занимают доминирующее положение на рынке, устанавливают монопольные цены, заключают противоправные монопольные соглашения или предпринимают запретные согласованные действия монополистического характера, – компетенция федеральной антимонопольной службы служит средством ограничения их экономической деятельности, т.е. свободы. Но все другие участники рыночных отношений (благодаря деятельности антимонопольного органа) приобретают дополнительные гарантии свободы их

экономической деятельности, потому что они защищаются законом и государством от злоупотребления монопольным положением на рынке правонарушителями.

Таким образом, принципы единства экономического пространства, свободы перемещения экономических ресурсов и поддержки конкуренции обеспечивают систему конституционных гарантий свободы экономической деятельности в любом государстве, включая современную Россию. Будучи официально закрепленными в тексте ч. 1 ст. 8 Конституции РФ, данные правовые идеи длительное время после принятия Основного закона страны в декабре 1993 г. не находили адекватного воплощения в действующем законодательстве и реализовывались в правовую жизнь вследствие, в основном, принципа прямого действия конституционных норм. В течение последнего времени ситуация изменилась.

---

## Список литературы

1. Конституция Российской Федерации от 12 дек.1993 г.; в ред. Законов Рос. Федерации о поправках к Конституции Рос. Федерации от 30 дек. 2008 г. № 6-ФКЗ, от 30 дек. 2008 г. № 7-ФКЗ, от 5 фев. 2014 г. № 2-ФКЗ, от 21 июля 2014 г. №11-ФКЗ // Собр. законодательства Рос. Федерации. — 2014. — № 31, ст. 4398
2. Постановление Конституционного Суда РФ от 24 февраля 2004 г. // Российская газета. 2004. 2 марта. (№ 3418). С. 7.
3. Зорькин, В.Д., Лазарев Л.В. Комментарий к Конституции РФ / В.Д. Зорькин. -М.: Норма; Инфра-М, 2011. – 327с.

© Карпова М.С., 2017.

# Педагогические науки

# ИСПРАВЛЕНИЕ ОШИБОК РАЗГОВОРНОЙ РЕЧИ И ПИСЬМЕННЫХ РАБОТ СТУДЕНТОВ НА УРОКАХ АНГЛИЙСКОГО ЯЗЫКА

07.05.2017

Калдыбаева Дилара Ишеновна

Иссык-Кульский государственный университет имени Касыма Тыныстанова, г. Каракол (Киргизия);

Сегизбаева Гульбарчын Рысбековна

Иссык-Кульский государственный университет имени Касыма Тыныстанова, г. Каракол (Киргизия)

---

**Ключевые слова:** ОШИБКИ; ИСПРАВЛЕНИЕ ОШИБОК; РАЗГОВОРНАЯ РЕЧЬ; ПИСЬМО; СТУДЕНТ; ПРЕПОДАВАТЕЛЬ; СИТУАЦИЯ; ERRORS; CORRECTION OF ERRORS; SPEAKING; WRITING; STUDENT; TEACHER; SITUATION.

---

**Аннотация:** В данной статье рассматривается вопрос исправления ошибок разговорной речи и письма на уроках английского языка. Описываются способы исправления ошибок, чтобы студент не совершал их в дальнейшем и изучения языка было эффективным.

---

Некоторые студенты негативно воспринимают повышенный тон, грозный взгляд и указательный палец преподавателя. Некоторые плохо себя чувствуют, когда вы исправляете неправильно сказанные ими слова. Перед тем как обращаться к студентам, задайтесь вопросом: «Как бы я чувствовала себя, если бы мои ошибки так же исправили как исправляю ошибки этого студента?» Если преподаватель всегда будет позитивным, будет подталкивать студентов быть всегда активными, уделять 80% урока иностранного языка говорению, то только тогда можно достичь положительных результатов.

Сейчас каждый преподаватель исправляет почти все ошибки студентов. Возникает вопрос правильно ли это, конечно это неправильно. Потому что, если преподаватель будет исправлять каждую ошибку студента, у него возможно появится боязнь говорить, и он перестанет совсем говорить. Поэтому мы предлагаем избирательно исправлять ошибки. Если преподаватель проходит новую грамматику или новые слова и замечает ошибки по этой теме, тогда преподавателю нужно незамедлительно исправить ошибки. А если ошибка была связана с ранее пройденной темой, то можно исправить ошибку позже, после того как студент закончит речь. Почему преподаватель должен стараться не исправлять все ошибки подряд, потому что это понизит интерес учащегося к уроку. Грамматика является важной частью урока, но она не должна быть всегда на первом месте. При развитии говорения не обращать много внимания на грамматические ошибки может привести к хорошим результатам. Когда студенты работают в парах или в группах, создаются хорошие условия для развития речи. Потому что роль преподавателя здесь состоит в наблюдении, и он не может непосредственно вмешаться. В таких случаях он может записать ошибки, и поработать со студентами над этими ошибками в конце урока. Если преподаватель будет дружелюбно относиться к студентам, не всегда показывать, что он преподаватель, то таким образом он может привлечь их внимание. А также если преподаватель плохо расслышал, не уверен в себе, то в этом случае не рекомендуется исправлять ошибки.

Кто может исправлять ошибки? Преподаватель, сам студент который допустил ошибку и другие студенты в группе. Дать время исправить свою ошибку, дать возможность подумать научит разговаривать на деляя впредь эти ошибки. Исправление ошибок другими студентами в группе хорошо, он воспримет это легко, но он может просто исправить ошибку не осознавая его. Очень частое исправление ошибок преподавателем может вызвать неловкие чувства у студента. Поэтому рекомендуется избирательно исправлять ошибки.



В некоторых случаях студент ждет чтобы его исправили, потому что он не уверен в себе. В основном ошибки студентов должны исправляться это поможет им правильно разговаривать.

Рассмотрим следующие ситуации:

1. Chatting before the lesson...

Teacher: How are you, Chingiz?

Chingiz: Me, no good. My grandfather, he die, my grandmother work hard to help family.

2. During the first practice of present simple, after presentation...

Student: She always listens the radio.

В этой ситуации только что прошли Present Simple, студент правильно использовал эту временную форму, но не сказал предлог, эту ошибку преподаватель может исправить в конце занятия, потому что он не допустил ошибку по новой теме.

3. During the first practice of past continuous, in open class, after presentation...

Student: My father was paint the room the room when I came in.

В этом случае студент допустил ошибку при использовании Past Continuous и эта новая тема. Поэтому преподаватель сразу должен исправить её.

4. Free practice of past tense, students in pairs, near the end of the lesson...

Student: ... and after that I went to the home, made the dinner, and then I got dressed and went for the disco.

В четвертом случае студент правильно использовал Past Simple, но неправильно использовал предлоги. Преподаватель может не исправлять эти ошибки.

5. Two students, presenting a dialogue they have written in front of the class:

A: Excuse me, is anyone sitting here?

B: No.

A: Would you mind if I sat here?

B: No.

В этом случае студенты стараются говорить, поэтому не стоит исправлять их ошибки.

Теперь рассмотрим каким образом правильно исправлять письменные ошибки. Постараемся ответить на некоторые вопросы, которые приходят на ум во время письменных работ.

Правда ли проверка содержания и организации письменных работ студента?

• Да правда. В то же время исследования показывают, что исправления поверхностных ошибок (орфография, пунктуация, грамматика) кажется в общем неэффективным.

Каким цветом проверять? Что нужно писать?

- Все кроме красного — это агрессивный цвет. Синий и зеленый дружелюбнее.
- Исправление должно хорошо отличаться от письма студента.
- Как можно аккуратнее. Если нет места, то напишите обратную связь (feedback) на обратной стороне/на другой бумаге и тд.
- Используйте понятную легкую систему исправления.

Что следует исправлять?

- Не все. Будьте избирательными — это отнимает много времени и много исправлений могут быть обескураживающими.
- Некоторые ошибки. Студент ждет чтобы его работу исправили.

На что нужно обращать внимание? Осведомляли ли вы студентов что вы будете проверять.

- Балансируйте обратную связь. Нужно говорить не только то что неправильно, скажите и то что было хорошо написано. Пряник также хорошо работает, как и кнут. Люди хорошо себя чувствуют, когда их хвалят. Если я буду исправлять все ошибки, тогда они точно будут знать как делать правильно, не так ли?
- Неправильно. Они посмотрят 2 минуты на это и может быть выкинут в мусор. Заставьте их работать над ошибками.

Мне не стоит исправлять, и все оставить как есть?

- Нет. Они будут возмущаться что вы «игнорируете» их усердную работу. Возможно студенты думают, что исправление ошибок главная работа преподавателя.
- Студентам нужна ваша помощь, или они не смогут понять что неправильно. Но судите их правильно – подчеркните, укажите на ошибку, покажите работы студентов, которые написали правильно.
- Взаимокоррекцию можно применять, но они захотят, чтобы там вы были авторитетом и ресурсом.

В заключении хотим сказать, что, исправляя ошибки нужно быть избирательным, исправлять ошибки нужно таким образом, чтобы студент осознал эти ошибки и впредь не повторял их.

## Список литературы

1. Ивицкая Н. Д. О наиболее типичных ошибках при изучении английского языка и некоторых путях и преодоления // Иностранные языки в школе. – 1995. -№ 3. 46-52 с.
2. Меркулова С. Г. Методика исправления ошибок в иноязычной письменной речи речи. – М., 2004. – (Тр./МГЛУ; вып.492).
3. Меркулова С. Г. Современные подходы к исправлению ошибок в письменной речи при изучении иностранного языка // Первое сентября. – 2003. -№ 9. С. 5.

© Калдыбаева Д.И.; Сегизбаева Г.Р., 2017.

# РОЛЬ САМОСТОЯТЕЛЬНЫХ ЗАНЯТИЙ ЛЕЧЕБНОЙ ФИЗКУЛЬТУРОЙ В ДИНАМИКЕ РАЗВИТИЯ СКОЛИОТИЧЕСКОЙ БОЛЕЗНИ У СТУДЕНТОВ ХГУ ИМ. Н.Ф. КАТАНОВА

18.05.2017

Зарва Владислав Александрович

Хакасский государственный университет им. Н. Ф. Катанова

---

**Ключевые слова:** СКОЛИОТИЧЕСКОЕ ЗАБОЛЕВАНИЕ; СПЕЦИАЛЬНАЯ МЕДИЦИНСКАЯ ГРУППА; ЛЕЧЕБНАЯ ФИЗКУЛЬТУРА; DISEASE OF SCOLIOSIS; SPECIAL MEDICAL GROUP; PHYSICAL TRAINING.

---

**Аннотация:** В статье рассматривается возможность положительного влияния лечебной физкультуры на заболевание сколиоза 1-й степени у студентов, занимающихся в специальных медицинских группах.

---

Целью нашего исследования являлось определение роли самостоятельных занятий лечебной физкультурой в динамике развития сколиотической болезни у студентов ХГУ имени Н.Ф.Катанова с учетом медицинских заключений, которые были предоставлены на начало поступления студентов в специальную медицинскую группу.

В наши дни количество студентов, занимающихся в специальных медицинских группах (СМГ) растет с каждым годом. Благодаря многочисленным наблюдениям была выявлена следующая численность студентов с отклонениями в состоянии здоровья – она составляет 15 % от общего числа первокурсников [1].

Сколиоз – это аномальное искривление позвоночника. Недеформированный позвоночник имеет естественные изгибы, которые образуют поясничный изгиб вовнутрь (лордоз). Сколиоз обычно вызывает деформацию позвоночника и грудной клетки. С-образный сколиоз: самая простая разновидность сколиоза (с-образная дуга). Является наиболее распространенным. S-образный сколиоз: характеризуется наличием двух дуг искривления, в результате чего позвоночник принимает S-образную форму. Одна дуга является основной, сколиотической. Вторая дуга – компенсаторная. Она возникает в вышележащем отделе позвоночника для того, чтобы выровнять положение тела в пространстве. Например, если развивается искривление поясничного отдела позвоночника в правую сторону, то со временем возникает искривление и в грудном сегменте, но влево. Z-образный сколиоз: позвоночник образует сразу 3 изгиба. Третья дуга выражена слабее, чем две других. Это наиболее редкая и тяжелая форма патологии, выявить которую можно только помощи рентгенографии. В зависимости от величины деформации сколиозы делятся по степеням. В настоящее время в нашей стране применяется классификации В.Д. Чаклина. Сколиоз 1-й степени имеют искривление в пределах 10°, 2-й степени имеет искривление до 25°, 3-я степень до 40°, к 4-й степени относятся искривления более 40°[3].

Лечебная физкультура (ЛФК) — это лечебно-профилактический метод, помогающий восстановиться организму и предупредить развитие множества заболеваний. ЛФК используется совместно с другими методиками терапии для получения максимально возможных положительных результатов. Вся физическая нагрузка подбирается в индивидуальном порядке в зависимости от заболевания и общего состояния студента [2].

В ходе исследования нами были проанализированы медицинские диагнозы и рентгенологические снимки студентов, поступивших в ХГУ в 2014 году и сравнили их с результатами 2015 и 2016 годов. Следует

отметить, что эти люди, помимо положенных по программе 2-х часов в неделю, выполняли корректирующие упражнения в домашних условиях самостоятельно (табл.1).

**Таблица 1**

**Анализ динамики сколиотической болезни студентов с учетом их самостоятельных занятий**

№	Заболевание	2014 г.	2015 г.	Прирост	2016 г.	Прирост
		1 курс	2 курс	%	3 курс	%
1	сколиоз 1-й степени	14	13	- 7,2%	11	- 21,4%
2	сколиоз 2-й степени	3	3	0	3	0
3	сколиоз 3-й степени	2	2	0	2	0

Рассматривая полученные данные видно, что в 2015 году количество студентов со сколиозом 1-й степени уменьшилось на 1 человека, что составило 7,1%, сколиозом 2-3-й степени остались неизменными. В 2016 году количество человек со сколиозом 1-й степени уменьшилось по сравнению с 2014 годом на три человека (24,4%), сколиозом 2-3-й степени остались на прежнем уровне.

Из анализа полученных данных видно, что положительный прирост наблюдается в группе с заболеваемостью сколиозом 1-й степени, а в группах со сколиозом 2-3-й степени изменений не наблюдается, что говорит о стабилизации заболевания на настоящий момент. На отдельных этапах курса лечения ЛФК способствует предупреждению осложнений, вызываемых длительным покоем; ускорению ликвидации анатомических и функциональных нарушений; сохранению, восстановлению или созданию новых условий для функциональной адаптации организма больного к физическим нагрузкам.

**Список литературы**

1. Павлюченко О.А., Врублевский Ю.Д. Динамика состояния здоровья студентов специальной группы, обучающихся в Хакасском государственном университете имени Н.Ф.Катанова. // Современные наукоемкие технологии. №9, 2016.
2. Московченко О.Н. Оптимизация физической нагрузки студентов с повреждением опорно-двигательного аппарата в структуре физической реабилитации. О.Н. Москвиченко, Л.З. Захарова, Н.В. Люлина. // адаптивная физическая культура – СПб, 2016 – №1.
3. Диагностика и коррекция нарушений осанки / под редакцией М.Б. Цыгунова. М.: РАСМИРБИ, 2003.

© Зарва В.А., 2017.

# ОСОБЕННОСТИ РАЗРАБОТКИ ЗАНЯТИЙ ПО ЭКОНОМИЧЕСКИМ ДИСЦИПЛИНАМ В ШКОЛЕ С ИСПОЛЬЗОВАНИЕМ ПЕДАГОГИЧЕСКИХ ТЕХНОЛОГИЙ

19.05.2017

Бочкарева Татьяна Николаевна (Кандидат педагогических наук)

Елабужский институт Казанского (Приволжского) федерального университета;

Романова Наталья Михайловна

Елабужский институт Казанского (Приволжского) федерального университета

**Ключевые слова:** РАЗРАБОТКА ЗАНЯТИЯ; ЭКОНОМИЧЕСКИЕ ДИСЦИПЛИНЫ; ЭКОНОМИКА; ПЕДАГОГИЧЕСКАЯ ТЕХНОЛОГИЯ; ПРОЕКТИРОВАНИЕ ЗАНЯТИЯ; ПРИМЕНЕНИЕ ПЕДАГОГИЧЕСКИХ ТЕХНОЛОГИЙ; THE DEVELOPMENT OF THE LESSON; ECONOMIC DISCIPLINES; ECONOMICS; PEDAGOGICAL TECHNOLOGY; THE DESIGN OF THE CLASS; THE APPLICATION OF PEDAGOGICAL TECHNOLOGIES.

**Аннотация:** Данная статья посвящена разработке занятий по экономическим дисциплинам в школе с применением педагогических технологий и рассмотрены особенности их проектирования. Показано, что от грамотной разработки занятий с использованием педагогических технологий зависит полноценное взаимодействие обучающихся с педагогом.

На сегодняшний день каждая образовательная организация и каждый педагог ищут наиболее эффективные пути совершенствования учебного процесса, повышения заинтересованности обучающихся и роста их успеваемости.

И для решения таких проблем может помочь использование педагогических технологий, которые можно рассматривать как оптимальное, специально организованное воздействие на обучающегося, от педагогически грамотной организации которого зависит полноценное взаимодействие обучающегося с окружающим миром [1].

Исторически понятие «технология» возникло в связи с техническим прогрессом и согласно словарным толкованиям (techne — искусство, ремесло, наука и logos — понятие, учение) есть совокупность знаний о способах и средствах обработки материала [2]. В число существенных признаков технологий входят стандартизация, унификация процесса и возможность его воспроизводства применительно к заданным условиям.

Педагогические технологии обучения являются системными категориями, структурными составляющими которых являются [3, с. 6]:

- цели обучения;
- содержание обучения;
- средства педагогического взаимодействия;
- организация учебного процесса;
- обучающийся, педагог;
- результат деятельности.

Эффективность обучения и уровень подготовки у любой дисциплины находится в прямой зависимости от взаимодействия звена «преподаватель-обучающийся». И экономические дисциплины в этом не исключение.

Нельзя ничем заменить атмосферу творчества, которая возникает при непосредственном общении педагога и обучающегося [4].

В учебной практике преподавания экономическим дисциплинам есть основные формы учебного процесса, которыми являются:

- лекционные занятия;
- семинарские занятия;
- практические занятия.

Ни одну из этих форм нельзя признать универсальной, которая будет способна заменить другую. Все эти формы учебного процесса находятся во взаимосвязи друг с другом, взаимообусловленности и логической последовательности. И методика одной формы работы оказывает существенное влияние на другую, где в каждой методике есть свои особенности и критерии преподавания, которые необходимо соблюдать в своей преподавательской деятельности.

Для того чтобы разработать занятие по экономической дисциплине, необходимо изначально знать саму структуру педагогического проектирования занятия. Под педагогическим проектированием мы понимаем деятельность предварительной разработки системы взаимодействия педагога и обучающегося, которая направлена на освоение (овладение) учебным материалом в соответствии с поставленной целью [5].

Педагогическое проектирование является одной из функций педагога, на которое отводится примерно не менее одной четверти рабочего времени, предназначенного для профессиональной деятельности. Данную функцию можно выделить как особый вид деятельности, которая требует специальные навыки и умения выполнения, поскольку данная деятельность осуществляется в понятийно-описательной форме устного или письменного характера.

Педагогическое проектирование выполняют в три этапа:

- моделирование;
- проектирование;
- конструирование.

Первый этап – моделирование занятия – определение основных его параметров. Осуществляется выбор технологической идеи, постановка цели занятия, определение его типа и вида. Другими словами происходит выбор идей, отображающих общее представление педагога о хорошем современном занятии, которое он хочет воплотить на практике. Данный этап можно охарактеризовать как мысленный или устный, потому что педагог лишь «прорисовывает» занятие в общих чертах, смутно представляя его детали.

Второй этап – проектирование занятия – решение вопроса: с помощью чего будут достигаться поставленные цели. Формируется педагогическая структура: исходя из цели, ставятся задачи занятия; отбираются средства обучения; определяются формы учебной деятельности (индивидуальная, групповая, парная, др.); подбирается материал, который на следующем этапе сформируется в технологию.

Третий этап – конструирование занятия – создание технологии обучения как процесса освоения учебного материала, то есть построение последовательности действий педагога и обучающихся, с помощью чего будет достигнута цель занятия. Это конспекты занятий, сценарии, планы, методические разработки и так далее.

Любой педагог проходит путь проектирования, разработки занятия, проделывая все необходимые операции, мысленно выстраивая, а затем и фиксируя свою предстоящую деятельность на занятии. Можно отметить, что от точности и полноты предварительной проработки технологии занятия будет зависеть уверенность педагога. Он будет чувствовать себя комфортнее, и допускать меньше ошибок, нежели неподготовленный преподаватель.

Авторами работы в процессе преподавания экономическим дисциплинам разрабатывались свои занятия с применением педагогических технологий. Разработка занятий производилась на основе педагогического планирования в следующей последовательности:

1. Какую тему предстоит освещать на занятии и сколько времени на нее отведено. Исходя из сложности, объема или особенностей темы будут формироваться следующие этапы.

2. Постановка цели — чего необходимо добиться при проведении данного занятия. Выбор формы учебного процесса (лекционное, семинарское или практическое занятие).

3. Формирование задач и подбор современной педагогической технологии. Выбор технологии осуществлялся посредством следующих критериев:

— исходя из интересов обучающихся. Необходимо учитывать характеристику учеников, какой вид деятельности на уроке они предпочли бы больше всего;

— опора на развитие каких качеств личности учеников будет сделана на данном занятии (например, если цель заключается в развитии коммуникативных умений и навыков мыслительной деятельности, то выбор падет на обучение в сотрудничестве или проектные методы обучения);

— какая форма учебного процесса была выбрана на предыдущем этапе. Не все современные педагогические технологии подходят к любой форме учебного процесса. Одни технологии предназначены только для практических или семинарских занятий, вторые больше подходят только для лекционных, третьи можно использовать на любой форме занятия и так далее. Необходимо учитывать специфику их реализации.

4. Подбор материала. Если формой занятия была выбрана лекционная, то материал подбирался исходя из специфики подготовки учеников, которым предстоит сдавать ЕГЭ, где основу материала составлял справочник, в котором прописаны необходимые знания для предстоящего экзамена. Остальная информация являлась дополняющей, для разъяснения имеющегося материала. Если форма занятия практическая или семинарская, то происходил подбор заданий, основываясь на выбранной современной педагогической технологии и также на специфике подготовки учеников.

5. Данный пункт необходим, если выбрано лекционное занятие. Встает вопрос, каким образом будет происходить закрепление изучаемого материала. Задания для закрепления подбирались на основе выбранной современной педагогической технологии (например, если выбрана игровая технология, то можно выбрать кроссворд, филворд, викторину и другое; если выбрана технология развития критического мышления, то можно использовать методические приемы, среди которых составление кластера, «корзина идей», «круги по воде» и другие).

6. Построение последовательности действий. Происходило по структуре, выбранной современной педагогической технологии, так как каждая технология имеет свои особенности в проектировании занятия, свою модель его построения и проведения.

Таким образом, можно сделать вывод о том, что при разработке занятий по экономическим дисциплинам, особенно с применением современных педагогических технологий, необходимо руководствоваться знаниями о педагогическом планировании и знаниями о педагогических технологиях и их особенностях в разработке.

---

## Список литературы

1. Викулина, М.А. Исторические основы технологического подхода в педагогике // Современные наукоемкие технологии. – 2010. – № 8. – С. 80-83.

2. Причины и история возникновения педагогической технологии [Электронный ресурс]. – Режим доступа: [http://studopedia.ru/12\\_18513\\_prichini-i-istoriya-vozniknoveniya-pedagogicheskoy-tehnologii.html](http://studopedia.ru/12_18513_prichini-i-istoriya-vozniknoveniya-pedagogicheskoy-tehnologii.html) (дата обращения: 14.05.2017 г.).
3. Русакова, Г.Н. Современные педагогические технологии: сборник материалов. // Г.Н. Русакова – Екатеринбург: Екатеринбургский энерготехникум, 2014. – 60 с.
4. Дидактика и методика преподавания экономических дисциплин [Электронный ресурс]. — Режим доступа: <http://kpfu.ru/portal/docs/F1611280983/lekcii.50.pdf> (дата обращения: 16.05.2017 г.).
5. Педагогическое проектирование урока [Электронный ресурс]. — Режим доступа: [http://school88.ru/content/disc/disc1/books/bezrukova\\_5\\_2004/3.htm](http://school88.ru/content/disc/disc1/books/bezrukova_5_2004/3.htm) (дата обращения: 16.05.2017 г.).
6. Осадчий Э.А., Корноухова Т.В. Особенности анализа некоммерческой организации на примере деятельности муниципального бюджетного дошкольного образовательного учреждения №57 «Веснянка» // Риск-менеджмент в экономике устойчивого развития: материалы III Всероссийской научно-практической конференции студентов и молодых ученых с международным участием. Елабуга: Асадуллина, 2015. С. 130-132.

© Бочкарева Т.Н.; Романова Н.М., 2017.



# МЕТОДЫ И ФОРМЫ ОЦЕНКИ ЭФФЕКТИВНОСТИ ОБУЧЕНИЯ В ШКОЛАХ

24.05.2017

Тимочкина Наталья Александровна

Елабужский институт Казанского (Приволжского) федерального университета

**Ключевые слова:** ЭФФЕКТИВНОСТЬ ОБУЧЕНИЯ; МЕТОДОЛОГИЯ; ФОРМЫ ОЦЕНКИ; СРЕДНЕЕ ОБРАЗОВАНИЕ; ШКОЛА; КРИТЕРИИ; TEACHING EFFECTIVENESS; METHODOLOGY; EVALUATION FORMS; SECONDARY EDUCATION; SCHOOL; CRITERIA.

**Аннотация:** В статье рассмотрена основная методология и понятийный аппарат оценки эффективности среднего образования. Автором проанализированы действенные формы и методы оценки на основании теоретического материала и практических исследований современных ученых в данной области. По итогу работы определена роль оценки эффективности обучения в школах на современном этапе развития образовательной системы.

В современных условиях повышение уровня государственного финансирования сферы общего среднего образования при одновременном снижении его качества свидетельствует о нерациональности использования выделенных в данную сферу бюджетных ресурсов, но при этом не является показателем эффективности обучения. Для оценки данного показателя важной аксиомой является то, что принципы организации и финансового обеспечения общего среднего образования являются стандартными. Одновременно при равных условиях качество образовательных услуг, предоставляемых различными образовательными учреждениями могут существенно отличаться. Исходя из вышесказанного, можно утверждать, что данное исследование является актуальным и может внести соответствующий вклад в развитие теоретических аспектов оценки эффективности функционирования учреждений образования.

На общеэкономическом уровне отдельные стороны поставленной проблемы представлены в работах таких современных ученых как: Зеленова Л. [1], Курапова Т. [2], Новожилов Э. [4], Осетрова В. [4], Тюков А. [5], Гапсаламова А. [6; 7; 8] и др. В то же время остаются актуальными вопросы изучения методов и форм оценки эффективности обучения в системе общего среднего образования.

Образование является особым звеном в обществе. Оно влияет не столько на социально-экономические преобразования настоящего, сколько обеспечивает будущее нации и страны. Образование — это не только передача знаний, навыков или умений. В современном мире роль образования меняется, оно призвано сформировать мировоззрение, научить учиться, наметить путь в будущее учеников.

В педагогической науке термин «эффективность» характеризует качество обучения (эффективность занятия, методов обучения и т.д.). Понятие педагогической эффективности входит в систему всей педагогической теории. Очень часто проблема измерения эффективности обучения заменяется критериями, которые касаются только определения качества усвоения знаний, хотя образование — лишь один из компонентов обучения, поэтому эффективность качества обучения не может получить исчерпывающую характеристику, если будет рассматриваться только в рамках психологической теории усвоения [2, с. 106].

Как утверждает Тюков А.А., процессы внешней и внутренней оценки будут иметь положительный эффект, если они сосредоточатся на существенных сторонах функционирования образовательной системы школы, будут ориентированы на различные аспекты эффективности образовательного процесса [5]:

а) эффективность текущего функционирования образовательного процесса в школе;

- б) эффективность образовательного процесса в основных звеньях школы (начальной, основной, средней);
- в) эффективности урока (мероприятия), системы уроков (мероприятий), учебной, методической, воспитательной, научной деятельности в целом;
- г) эффективности состава и деятельности участников образовательного процесса.

Осетрова В. отмечает, что эффективность текущего функционирования образовательного процесса в школе отражается в следующих критериях: функциональности и надежности. Критерий функциональности в общем виде отражает качество подготовки образовательного процесса (целенаправленность, технологичность, организованность, обеспеченность). Критерий надежности характеризуется совокупностью единичных критериев, отражающих качество образовательного процесса со стороны выполнения: тщательность, функциональная и структурная надежность. Его измерителями могут служить экспертные оценки, данные анализа отчетных документов, контроля образовательного процесса, наблюдений директора школы и его заместителей, самооценки участников образовательного процесса [4, с. 12].

Зеленова Л. в своих исследованиях указывает, что критерий эффективности представляет результативную сторону качества образовательного процесса, свойство достижения конечных целей и представлен критериями педагогической и управленческо-организационной эффективности [1, с. 87]. Качество образовательного процесса в основных звеньях школы оценивается той же системой критериев, что и качество образовательного процесса в школе в целом.

Вместе с тем, качество функционирования основных звеньев школы имеет важную особенность — продуктивность деятельности. Его смысл вкладывается в полноту выполнения подсистемой поставленных перед ней задач, взноса в высшую систему.

В общем случае выбрать подходящую единицу измерения знаний чрезвычайно трудная задача, которая окончательно не решена до сих пор, но в большинстве случаев адекватным методом является измерение эффективности знания так называемыми «информативными единицами». Информативной единицей называют одну из основных смысловых единиц текста, сообщения и т.д. [1, с. 89]. Использование предложенного подхода позволяет определить, какой критерий эффективности знаний существенно упрощает дальнейшую интеграцию в обобщенный критерий.

Исходя из результатов работы Т. Кураповой, оценку эффективности обучения, зачастую, осуществляют учителя школы с целью определения успеваемости учеников по дисциплинам учебного плана. К основным задачам системы оценки качества обучения учителем относятся [2, с. 107]:

- выявление, проверка и оценка уровня полученных знаний, умений и навыков учеников и качества усвоения ими учебного материала по конкретной дисциплине на всех этапах обучения с помощью устной и письменной проверки;
- сравнение фактических результатов учебно-познавательной деятельности с запланированными;
- оценка соответствия содержания, форм, методов и средств обучения конкретной школы целям и задачам государственных стандартов образования;
- стимулирование систематической самостоятельной работы и познавательной активности учеников;
- выявление и развитие творческих способностей, повышение заинтересованности в изучении учебного материала;
- определение уровня проявления способностей и развития мышления учеников посредством проведения творческих уроков;
- оценка эффективности самостоятельной, индивидуальной работы учеников школы;
- выявление лучшего опыта и разработки мер по повышению качества обучения путем внедрения в учебный процесс инновационных технологий.

По мнению Э. Новожилова, базовым критериям эффективности школы необходимо считать решение вопроса разнородности целей реального уровня образования и формальными показателями успеваемости. Автор считает, что разработка решений основной проблематики вопроса повышения уровня качественного

обучения является фундаментальным звеном сохранения и развития интеллектуальных способностей нации [3, с. 25].

Эффективность урока (мероприятия), системы уроков (мероприятий), учебной, методической, воспитательной, научной деятельности в целом можно выразить вышеперечисленными критериями функциональности, надежности, эффективности, производительности, скорректированным с учетом специфики и масштаба объекта представления. Важнейший критерий качества учебной работы — оптимальность, то есть соотношение совокупных затрат времени, сил, ресурсов и полученных результатов, отдачи, обеспечивающих максимально возможные в данных условиях результаты в образовании, воспитании и развитии школьников при соблюдении научно установленных норм времени на классную и домашнюю работу учащихся и учителей.

Критерий подготовленности в процессе движения ученика по индивидуальному образовательному маршруту последовательно и постепенно трансформируется в педагогическую эффективность. Неоднородность эффективности образования по составу учащихся преимущественно обусловлена разбросом в значениях показателей подготовленности.

Проведенный анализ литературы показывает, что под эффективностью обучения понимается отношение достигнутых результатов поставленной цели при некоторых ограничениях, таких, например, как продолжительность обучения, квалификация преподавателей и т.д.

В условиях обновления целей и содержания образования на основе компетентностного подхода и личностной ориентации, учета мирового опыта и принципов устойчивого развития; перехода от процессуальной к результативной, компетентностной парадигме образования требуют разъяснения методы измерения, инструментария и процедур оценки эффективности образовательного процесса как основной составляющей конкурентоспособности школы.

Роль учителя, который обеспечивает режим развития, заключается не в оценке ученика на основе сравнения его с другим учеником, а в создании условий для самооценки учеником своих достижений, которая согласовывается затем с оценкой учителя. Чтобы избежать неудобства в обращении абсолютными числами информативных единиц, объем знаний целесообразно оценивать в относительных единицах, делая нормирование по количеству выделенных по данной теме информативных единиц и проводя соответствующую статистическую обработку.

---

## Список литературы

1. Зеленова Л.П. Показатели качества образования и оценки эффективности образовательной деятельности // Народное образование. 2011. № 10. С. 86–91.
2. Курапова Т. Ю. Критерии успешности обучения учащихся общеобразовательных школ [Текст] // Психология в России и за рубежом: материалы Междунар. науч. конф. (г. Санкт-Петербург, октябрь 2011 г.). — СПб.: Реноме, 2011. С. 106-109.
3. Новожилов Э.Д. Определение экономической эффективности образования // Народное образование. 2011. № 10. С. 21–30.
4. Осетрова В.В. Оценка эффективности школы: противоречия в подходах // Управление образованием. 2012. № 1. С. 11-15.
5. Тюков А.А. Критерии оценки эффективности деятельности школы. [Электронный ресурс]: Психология методология образования. Режим доступа: <http://psyhoinfo.ru/kriterii-ocenki-effektivnosti-deyatelnosti-shkoly> (Дата обращения: 22.05.2017).
6. Гапсаламов А.Р. Уроки прошлого в решении современных проблем российской науки, А.Р. Гапсаламов // Фундаментальные исследования. 2014. № 12–5. С. 1008-1011.

7. Гапсаламов, А.Р. Развивающее обучение и возможность его применения в образовательном процессе высшего учебного заведения / А.И. Султанова, А.Р. Гапсаламов, А.Р. Тухбатшина, К.П. Козырева // Интернет-журнал «Мир науки». 2017. Том 5. № 1 (январь — февраль). <http://mir-nauki.com/PDF/51PDMN117.pdf> (Режим доступа: 06.04.2017).
8. Гапсаламов, А.Р. Практико-ориентированные формы организации занятий в среднем профессиональном образовании на примере Камского строительного колледжа имени Е.Н. Батенчука / Н.И. Зиганшина, А.Р. Гапсаламов // Интернет-журнал «Мир науки». 2017. Том 5. № 2 (март-апрель). <http://mir-nauki.com/PDF/30PDMN217.pdf> (Режим доступа: 19.04.2017).

© Тимочкина Н.А., 2017.

# ИНТЕРАКТИВНЫЕ МЕТОДЫ ОБУЧЕНИЯ КАК УСЛОВИЕ ПОВЫШЕНИЯ ПРОФЕССИОНАЛЬНОЙ ПОДГОТОВКИ БУДУЩИХ ЭКОНОМИСТОВ И МЕНЕДЖЕРОВ

11.06.2017

Денисова Любовь Николаевна

Елабужский институт Казанского (Приволжского) федерального университета

**Ключевые слова:** ИНТЕРАКТИВНЫЕ МЕТОДЫ ОБУЧЕНИЯ; КАЧЕСТВО ОБРАЗОВАНИЯ; ПОЛУЧЕНИЕ КОМПЕТЕНЦИЙ; СРЕДНЕЕ ПРОФЕССИОНАЛЬНОЕ ОБРАЗОВАНИЕ; INTERACTIVE METHODS OF TEACHING; THE QUALITY OF EDUCATION; THE ACQUISITION OF COMPETENCES; SECONDARY VOCATIONAL EDUCATION.

**Аннотация:** В данной статье рассмотрено влияние применения интерактивных форм обучения на успеваемость студентов, а также на повышение качества профессиональной подготовки будущих экономистов и менеджеров в рамках СПО.

Современная образовательная политика задает инновационный вектор развития среднему профессиональному образованию и всему образованию в целом. [4] Появляются новые технологии, профессии. Вместе с этим меняется ситуация на трудовом рынке. Немногие образовательные организации способны обеспечить рынок труда высококвалифицированными специалистами, соответствующие современным требованиям. Традиционные методы обучения недостаточно эффективны для достижения поставленных целей. На рынке труда все больше ценится умение самостоятельно обучаться, быстро развиваться, находить подход к людям. Для процесса подготовки кадров экономического профиля данный аспект становится не менее важным. Именно поэтому применение интерактивных форм обучения становится все более необходимым. Методы интерактивного обучения управляют процессом усвоения знаний посредством организации человеческих взаимодействий и отношений. [3]

Интерактивные методы можно рассматривать как наиболее современную форму активных методов. Интерактивный («Inter» — это взаимный, «act» — действовать) — означает взаимодействовать, находиться в режиме беседы, диалога с кем-либо [1].

Применение интерактивных и активных методов обучения в отечественной педагогике реализовывалось с 1920-х гг. XX в. Наиболее часто использовали экскурсии на предприятия, бригадный метод, различные виды практики (трудовые, производственные). [2]

Позднее данные методы активно изучали и продвигали такие педагоги как В.Ф. Шаталов, С.Н. Лысенкова, Ш.А. Амонашвили в рамках «Педагогики сотрудничества» (1970-1980 гг.), В.А. Сухомлинский (1960 гг.).

Целью данной работы является выявление и обоснование применения интерактивных методов обучения как условия повышения профессиональной подготовки учащихся колледжа.

Объектом исследования стала система интерактивных методов обучения студентов экономических направлений в колледже.

Предметом исследования является процесс повышения профессиональной подготовки студентов колледжа с помощью использования интерактивных методов обучения.

Предполагается, что применение интерактивных форм обучения способствует повышению качества профессиональной подготовки будущих экономистов и менеджеров в рамках СПО.

Для подтверждения гипотезы нами было проведена опытно-экспериментальная работа. Методом исследования послужили наблюдение и анкетирование.

На первом этапе мы пронаблюдали за образовательным процессом в ГАПОУ «Лениногорский политехнический колледж». На занятиях преимущественно используются традиционные методы обучения, такие как лекции и выступления студентов с докладами. Возможно, это связано с тем, что не во всех аудиториях имеются современные технологии. Также одной из причин недостаточного использования интерактивных методов может стать неосведомленность преподавателей колледжа об инновационных методах обучения. При этом студенты на занятиях ведут себя очень разнообразно. Некоторая часть занимается посторонними делами, учащиеся на задних партах ведут разговоры на посторонние темы, какая-то часть слушает лекцию.

В проведенном анкетировании некоторые наши предположения подтвердились. 68% опрошенных преподавателей ответили, что не используют интерактивные методы обучения в связи с тем, что не имеют полноценного представления о проведении таких занятий. 15% не используют, так как считают, что занятия в интерактивном режиме не могут быть эффективными, потому что представляют из себя игру и развлечение.

При анкетировании студентов выяснилось, что 63% студентов хотели бы, чтобы занятия проводились в интерактивном режиме. Это способствовало на повышение интереса к будущей профессии и к образовательному процессу в целом, тем самым повысив качество восприятия студентов.

Итак, по результатам анкетирования мы видим, для активного внедрения в образовательный процесс колледжа интерактивных методов обучения, необходимо ознакомить преподавателей с инновационными методами обучения. Рекомендуются, организовать курсы по повышению квалификации, где будут использоваться интерактивные методы обучения.

В ходе исследования были изучена успеваемость студентов двух параллельных групп Э-14 и Э-15. Качественная успеваемость группы Э-14 55%, в то время как у группы Э-15 – 52,2%. Абсолютная успеваемость группы Э-14 составляет 91%, группы Э-15 – 95%. Как видим, традиционные методы обучения обеспечивают средний уровень успеваемости. У двух параллельных групп показатели примерно одинаковы.

Для проверки эффективности интерактивных форм обучения мы решили провести эксперимент. Был разработан учебно-тематический план для экспериментальной группы. Участниками эксперимента стали учащиеся 2 курса: группа Э-14 специальности «Экономика и бухгалтерский учет» (экспериментальная группа), группа Э-15 специальности «Экономика и бухгалтерский учет» (контрольная группа).

В процессе проведения занятий в экспериментальной группе был осуществлен комплекс всевозможных интерактивных методов обучения, подобранных в соответствии с компетенциями, которые должны получить студенты на занятии. Представленные методы были использованы на разных этапах урока: непосредственно в начале занятия, в основной части образовательного процесса и при рефлексии.

Для выявления эффективности использования интерактивных методов обучения была проведена контрольная работа по итогам пройденных тем. Работа была совершенно одинаковой для двух групп. Результаты работы позволяют сделать следующие выводы. Во-первых, качественная успеваемость экспериментальной группы Э-14 заметно поднялась с 55% до 83%. В контрольной группе Э-15 значительных изменений не наблюдается: до эксперимента – 52,2%, после эксперимента – 53%. Абсолютная успеваемость в экспериментальной группе поднялась с 90% до 100%. Это значит, все студенты успешно справились с контрольной работой. Результаты контрольной группы Э-15 не изменились – 95%. Также следует заметить, что в группе Э-14 повысилась посещаемость занятий, что непосредственно влияет на успеваемость студентов.

Таким образом, интерактивные методы положительно влияют на профессиональную подготовку будущих экономистов и менеджеров. Учащиеся получают навыки правильной коммуникации, правильного

изложения своей точки зрения, правильному ведению дискуссии. При помощи интерактивного метода обучения студенты могут применять, полученные знания в профессиональной деятельности, что очень ценится работодателями. Интерактивный способ ведения образовательного процесса позволяет перейти от пассивного усвоения знаний студентами к их активному применению в модельных или реальных ситуациях профессиональной деятельности, что повышает качество подготовки будущих специалистов и делает их конкурентоспособными на мировом рынке труда.

---

## Список литературы

1. Бекетова О.А. Интерактивное обучение как метод формирования профессиональных компетенций // Наука и образование: опыт, проблемы, перспективы развития. — Красноярск: Красноярский государственный аграрный университет, 2015. — С. 113-116.
2. Разбегаев П.В. Интерактивные методы в обучении: исторический аспект // Вестник научных конференций. — 2016. — №1-5(5). — С. 156-158.
3. Скрипченко Т.Л., Чичерин Ю.А. Использование интерактивных методов обучения и коммуникативных умений на занятиях со студентами среднего профессионального образования // Наука и образование: новое время. — 2016. — №1-12. — С. 95-101.
4. Чебанов К.А., Богданова М.В. Формирование профессиональных компетенций обучающихся колледжа // Современные проблемы науки и образования. — 2016. — №4. — С. 135.

© Денисова Л.Н., 2017.

# УПРАВЛЕНИЕ КОНФЛИКТАМИ В ПЕДАГОГИЧЕСКОМ КОЛЛЕКТИВЕ НА ПРИМЕРЕ ГАПОУ «ЛЕНИНОГОРСКИЙ ПОЛИТЕХНИЧЕСКИЙ КОЛЛЕДЖ»

11.06.2017

Набережнева Таисия Владимировна

Елабужский институт Казанского (Приволжского) федерального университета

**Ключевые слова:** КОНФЛИКТ; ПЕДАГОГИЧЕСКИЙ КОЛЛЕКТИВ; УПРАВЛЕНИЕ КОНФЛИКТАМИ; CONFLICT; TEACHING STAFF; CONFLICT MANAGEMENT.

**Аннотация:** Конфликты свойственны всем областям жизнедеятельности человека. Они являются неотъемлемой частью человеческих отношений и поэтому существуют столько, сколько существует человек. На сегодняшний день понятие конфликта в научной литературе рассматривается как естественное явление общественной жизни. А вытекает оно из того, что человек по своей природе – существо конфликтное.

Образовательная среда всегда сопровождается наличием конфликтов, поэтому необходимо искать эффективные пути разрешения конфликтов.

В данной работе был проведен анализ уровня конфликтности в ГАПОУ «Лениногорский политехнический колледж» и даны соответствующие рекомендации по совершенствованию процесса управления конфликтами.

Проблема управления конфликтами, теоретический анализ сущности сложившейся конфликтной ситуации, поиск способов и методов её устранения, а также созданные на их основе практические рекомендации по работе с конфликтами, играют немаловажную роль для руководителей любых организаций. От уровня конфликтной среды и от специфики разногласий, которые существуют организации, зависит продуктивность трудовой деятельности ее сотрудников.

Цель данной работы заключается в анализе конфликтной среды в педагогическом коллективе ГАПОУ «Лениногорский политехнический колледж».

Объектом исследования является ГАПОУ «Лениногорский политехнический колледж».

Предметом исследования выступает управление конфликтами в ГАПОУ «Лениногорский политехнический колледж».

Проблеме управления конфликтами и ее теоретическому обоснованию уделяло внимание множество ученых, таких как Уткин З.А., Анцупов А.Я., Козырев Г.И., Здравомыслов А.Г. и многих других. Поэтому определений понятия «конфликт» достаточно много.

В общем понимании конфликт представляет собой борьбу интересов отдельных персоналий, различных групп в нем, столкновение разнонаправленных теорий и подходов.

Управление конфликтом подразумевает совокупность скоординированных мероприятий, направленных на разрешение конфликтной ситуации с максимальной выгодой для обеих сторон конфликта [1. С. 551].

Для эффективного решения возникающих проблем в педагогическом коллективе каждому его члену нужно усвоить необходимый уровень теоретических знаний и практических навыков поведения в



конфликтных ситуациях, а также знания о причинах возникновения и способах разрешения конфликтов [2. С. 272].

Вопрос об управлении конфликтами в педагогическом коллективе вытекает из принципиального понимания конфликтов как неотъемлемой стороны общественных процессов, как их источника и движущей силы творческой деятельности людей, но вместе с тем и как детерминанты проблем и трудностей развития. Если бы конфликт понимался только как патологическое явление в обществе, ведущее к дезорганизации социальной системы, к нарушению ее нормального функционирования, то основная проблема отношения к конфликту сводилась бы к его ликвидации — отмене, подавлению, скорейшему разрешению. Признание же конфликта закономерным явлением в обществе, более того, движущей силой развития, расширяет и углубляет проблему обращения с ним. Эта проблема становится многоплановой. Понятие «управление конфликтом» выражает ее сущность [3. С. 157-162].

Таким образом, управление конфликтом в педагогическом коллективе представляет собой целенаправленное воздействие на процесс конфликта, которое обеспечивает решение социально значимых задач.

Для изучения конфликтной среды в педагогическом коллективе ГАПОУ «Ленингорский политехнический колледж» были использованы такие методы, как анкетирование, беседа и наблюдение.

В ходе наблюдения за процессом управления конфликтами в образовательной организации были выявлены следующие проблемы:

- отсутствие со стороны руководства ГАПОУ «Ленингорский политехнический колледж» должного внимания проблеме управления конфликтами. С их точки зрения недопонимания и споры среди сотрудников – абсолютно естественное явление для любых образовательных организаций;
- неумение сотрудников слышать друг друга и уважать точку зрения других, даже если она отлична от своей собственной;
- отсутствие у сотрудников тенденции сотрудничества при решении конфликтов. Они стараются избегать участия в конфликтах, так как не видят способы их разрешения;
- отсутствие каких бы то ни было способов управления конфликтами.

Данные наблюдения подтвердились и при анкетировании, в котором принимали участие сотрудники ГАПОУ «Ленингорский политехнический колледж». По итогам проведения анкетирования были получены следующие результаты:

Средний уровень авторитета руководителя отметили 62% респондентов. В устной беседе с сотрудниками выяснилось, что руководителя считают достаточно авторитарным и представительным человеком, однако он не пользуется высоким авторитетом по причине того, что не умеет слышать своих работников. Также 72% респондентов отметили, что руководитель предпочитает избегать участия в разрешении конфликтов.

Далее было выявлено, что почти у половины сотрудников данной образовательной организации наблюдается сильно выраженная конфликтность, 16% имеют выраженную конфликтность и столько же имеют невыраженную конфликтность. Это говорит о высоком уровне конфликтности в ГАПОУ «Ленингорский политехнический колледж», что естественно отрицательно сказывается на функционировании образовательной организации.

Преобладающими видами конфликтов в данной организации являются межгрупповые (их отметили 41% респондентов), межличностные (31%) и внутриличностные (25%) Причины их возникновения весьма разнообразны.

Конфликты в ГАПОУ «Ленингорский политехнический колледж» – явление распространенное. При этом преобладающими стилями разрешения конфликтов являются соперничество (38%) и избегание (24%).

Важным показателем эффективности системы управления конфликтами является определение психологического климата в коллективе. В нашем случае 83% респондентов оценили состояние психологического климата, как неблагоприятное.

Таким образом, можно сказать, что уровень конфликтной среды в ГАПОУ «Лениногорский политехнический колледж» довольно высокий. Поэтому необходимо проведение мероприятий по улучшению совершенствованию процесса управления конфликтами.

В качестве рекомендаций можно посоветовать следующее:

- создание комиссии по разрешению трудовых споров, которая будет рассматривать любые конфликты между работниками или же между работником и работодателем;
- оформление памятки об этических нормах общения между сотрудниками образовательного учреждения;
- проведение тренинговых мероприятий.

Данные рекомендации будут способствовать улучшению процесса управления конфликтами в образовательной организации и улучшению трудовой деятельности сотрудников.

## Список литературы

1. Анцупов, А.Я., Шипилов, А.И. Конфликтология: учебник для вузов / А.Я. Анцупов, А.И. Шипилов. – М.: ЮНИТИ, 2009. – 551 с.
2. Уткин, З.А. Конфликтология: Теория и практика / З.А. Уткин. – М.: Ассоциация авторов и издателей «Тандем»; ЭКМОС, 2012. – 272 с.
3. Н. Шульгин Профилактика конфликтов в педагогическом коллективе // Академический вестник . — 2015. — №4 (22). — С. 157-162
4. <http://www.bibliotekar.ru/pedagogika-3-2/166.htm> (дата обращения 25. 03. 2017)
5. <http://www.menobr.ru/article/42227-razreshenie-konfliktnyh-situatsiy-v-pedagogicheskom-kollektive> (дата обращения 10.03.2017)

© Набережнева Т.В., 2017.

# НАУЧНОЕ ТВОРЧЕСТВО КАК ФАКТОР РАЗВИТИЯ ЧЕЛОВЕЧЕСКОГО МЫШЛЕНИЯ

17.06.2017

Файзуллин Алмаз Ринатович

Елабужский институт Казанского (Приволжского) федерального университета

**Научный руководитель:** Сабирова Л.А., кандидат философских наук.

**Ключевые слова:** НАУЧНОЕ ТВОРЧЕСТВО; ЧЕЛОВЕЧЕСКОЕ МЫШЛЕНИЕ; СОЦИАЛЬНЫЕ КОМПЕТЕНЦИИ УЧИТЕЛЯ БУДУЩЕГО; SCIENTIFIC CREATIVITY; THE HUMAN MIND; THE SOCIAL COMPETENCE OF THE TEACHER OF THE FUTURE.

**Аннотация:** В данной статье разбирается сущность научного творчества в педагогическом процессе, а также делается попытка описать основные компетенции будущего учителя.

В условиях постоянно меняющегося мира, в котором происходят экономические, социальные, научно-технические изменения, человек должен постоянно решать поставленные перед ним проблемы. Именно этому способствует творческое мышление. Оно должно уже быть не только на уровне профессиональных качеств, но уже и на уровне личностных качеств. Творчество позволяет адаптироваться в современном мире и ориентироваться во всей быстро растущей массе информации. В связи с этим перед человеком стоит проблема в формировании и развитии творческого мышления.

О научном творчестве можно говорить в узком и широком смысле слова. В широком смысле вся научная деятельность может быть представлена как творчество, поскольку она направлена на получение нового знания. В узком смысле под научным творчеством понимается определенная научная деятельность, выступающая новаторской по сравнению с повседневной научной практикой работы. [1]

Сначала надо определить понятие «мышление». Мышление – это сложный психический процесс отражения существенных связей, основанный на познании. [2]

Дж. Гилфорд считал, что творческое мышление определяет доминирование четырех особенностей:

1. Оригинальность, нетривиальность высказываемых идей. Творческий человек всегда ищет свой путь решения проблемы.
2. Семантическая гибкость. Творческий человек имеет способность видеть объекты под новым углом, то есть находить совершенно другое его применение.
3. Семантическая спонтанная гибкость. Творческий человек способен вырабатывать идею в неопределенной ситуации, например, той, где нет ориентиров.
4. Образная адаптивная гибкость. Творческий человек способен изменять восприятие объекта, чтобы видеть его скрытые стороны.

На развитие творческого мышления сильно оказывают влияние способность к эмоциональному восприятию, фантазийному моделированию, сравнению, аналогии.

Эмоциональность заключается в объединении левосторонних мозговых процессов для тех, у кого преобладает правостороннее мышление, и правосторонних процессов для тех, у кого преобладает левостороннее мышление.

Моделирование позволяет видеть образ конечного результата та творческой деятельности. Это позволяет с большим шансом достичь успеха в творческой деятельности. Этому способствуют графики, диаграммы, таблицы и т.д.

Сравнение побуждает творчество, основываясь на соединении явлений или объектов по общему принципу.

Аналогия – сравнение знаний из различных областей или дисциплин. Она в свою очередь может быть:

1. Прямая;
2. Личная (эмпатия);
3. Символическая;
4. Фантастическая.

Прямая аналогия включает в себя поиск решений, заключающихся в смежных областях. Личная аналогия построена на отождествлении личности одного человека с личностью другого. В данном случае человек погружается в образ объекта, например, химического соединения, и пытается осознать, как бы он действовал в заданных условиях.

Символическая аналогия заключается в описании предметов и явлений с помощью объективно существующих образов. Это позволяет найти в данных предметах и явлениях противоречия, то есть является основным инструментом для нахождения «необычного» в обычном.

Фантастическая аналогия помогает представить вещи не такими, какими они являются, а какими человек хотел бы видеть. [3]

Эти факторы используются для определения методов активизации и развития творческого мышления человека. Среди них есть такие, как: метод проб и ошибок, метод мозгового штурма и морфологический анализ.

Метод проб и ошибок также называется методом перебора вариантов.

Преимущества этого метода в том, что:

1. он зарождается в раннем детстве и ему не надо учиться;
2. имеет простоту решения;
3. развивает к тому же упорство и терпение.

Однако этот метод имеет и недостатки:

1. нельзя обучаться на задачах средней и выше сложности;
2. нет никаких помощников мышления;
3. не ясно, когда, когда прекращать, так как в следующей задаче может прийти озарение;
4. требуются большие волевые усилия и затраты времени.

Метод мозгового штурма заключается в постановке задачи, выдвижении идей, обсуждении идей и принятии решения. Этот метод проводится в группе из 5 и больше людей. Когда перед ними ставится задача, они имеют полную свободу в размышлениях, предлагая любые идеи. Потом эти идеи анализирует другая группа людей и принимает окончательное решение. Обычно в группы набираются разнообразные по профилю и характеру люди. Создателем этой идеи является А. Осборн. Он отмечал, что мозговой штурм является коллективной версией метода проб и ошибок.

Преимущества мозгового штурма являются:

1. кроме мышления развивает еще фантазию и воображение;

2. учит искать не один способ решения поставленной задачи.

Недостатками же являются:

1. не пригоден для решения трудных задач;
2. неизвестно сколько нужно идей;
3. неизвестен путь к правильному решению поставленной задачи.

Метод морфологического анализа заключается в определении всевозможных элементов, от которых может зависеть решение проблемы, перечислении возможных значений этих элементов и генерировании альтернатив путем перебора всех возможных сочетаний этих значений. Для этого надо разбить на морфологические признаки (функциональные части), без которых объект не может существовать. Затем проанализировать полученные морфологические признаки и рассмотреть всевозможные их комбинации. Это позволяет найти комбинации, которые были упущены при обычном переборе.

Творчество не существует вне личности, и оно не может быть понято вне личностного контекста. Творческое мышление является основой любой творческой деятельности, в частности научного творчества. При этом можно выделить некоторые факторы, существенно влияющие на развитие творчества или творческого мышления. Это способность к: эмоциональности, моделированию, сравнению и аналогии. На основе этих факторов создаются методы для активизации и развития творческого мышления. Некоторые из них: метод проб и ошибок, метод мозгового штурма и морфологический анализ. В основе этих методов лежат основные принципы научного познания. Следовательно, научное творчество оказывает большое влияние на развитие человеческого мышления через свои методы: анализ, синтез, моделирование, сравнение, аналогию и т.д.

Для грамотного становления научного творчества учителя будущего следует обращать внимание на социально-гуманитарные компетенции: компетенции коммуникатора, инноватора, саморегулятора и философизатора.

По-нашему мнению, исследование социально-гуманитарных компетенций будущего учителя необходимо, так как оно позволит определить конкретные ориентиры профессионального и личностного развития современного учителя.

1. Компетенция коммуникатора. В супериндустриальном обществе особое значение приобретут коммуникационные связи между людьми, «деятельность для других». Учитель будет должен уметь работать в международном контексте, понимать другие культуры и глобальные правила игры. Ему будет важно уметь работать в команде, толерантно воспринимать социальные, культурные и личностные различия обучаемых.

2. Компетенция инноватора. Учитель будущего должен будет уметь работать с большими объемами информации, системно и алгоритмически мыслить, способен к решению нестандартных, творческих задач, уметь разрабатывать и реализовывать различные культурно-просветительские программы.

3. Компетенция саморегулятора. В супериндустриальном обществе будет предоставлен большой выбор возможностей для каждого человека, возрастет ответственность человека за свои действия и поступки. Учитель будет должен контролировать и направлять свое поведение, адаптироваться в условиях быстро меняющихся стандартов поведения и действия. Он будет должен осознавать пути, способы, механизмы своего профессионального роста, быть способным к саморазвитию и саморегуляции, к быстрой обучаемости и переобучаемости.

4. Компетенция философизатора. В супериндустриальном обществе возрастет значимость человека в системе социальных отношений. Учитель будет должен понимать основные законы бытия, смысл происходящих событий, свое место и роль в окружающем мире. Ему будет необходимо обладать философскими знаниями для формирования своего гуманитарного мировоззрения. Большое значение приобретет его способность к рефлексии, к пониманию смысла происходящих событий, своего места и роли в

окружающем мире. Ему будет важно быть способным инвестировать в самого себя, быть ответственным за выстраивание стратегии своей жизни. [4]

---

## Список литературы

1. Панов М. П. Интуиция, логика, творчество. – М., 1987.- С. 150.
2. Закирова Л.М., Мухаметзянова Ф.Г., Яхина З.Ш. Справочник по психологии. – г. Елабуга: Изд-во ЕГПИ, 2000. – С. 45.
3. Лапыгин Ю.Н. Системное решение проблем. – М.: ЭКСМО, 2008.- С. 35- 46.
4. Сабирова Л.А., Сабиров А.Г. Форсайт социально — гуманитарных компетенций учителя-2030: коммуникатор, инноватор, саморегулятор, философизатор.- II международный форум по педагогическому образованию- Казань, 2016. — С. 128-129.

© Файзуллин А.Р., 2017.

# ЛИЧНОСТЬ ШКОЛЬНИКА ЧЕРЕЗ МАТЕМАТИЧЕСКОЕ ТВОРЧЕСТВО

17.06.2017

Филипов Артём Филипович

Елабужский институт Казанского (Приволжского) федерального университета

**Научный руководитель:** Сабирова Л.А., кандидат философских наук.

**Ключевые слова:** СИСТЕМА «MATHEMATICA»; ЛИЧНОСТЬ ШКОЛЬНИКА; THE SYSTEM «MATHEMATICA»; THE IDENTITY OF THE STUDENT.

**Аннотация:** Развитие аналитического мышления у школьников остается актуальной задачей современного образования. В этом процессе будет полезна рассматриваемая в данной статье система «Mathematica».

Масштабные перемены в системе образования в условиях требований федерального государственного образовательного стандарта второго поколения приводят к необходимости активной реализации обновлённых методов обучения для развития у учащихся школы навыков, требующихся в современном социуме — творчество, новаторство, организация деятельности, критическое мышление, оценка, сотрудничество, навыки общения и практического решения возникающих проблем. Современная педагогика личностно ориентирована и, следовательно, учебно-воспитательный процесс необходимо строить, учитывая индивидуальные особенности учащихся. Приоритетными направлениями деятельности по формированию и развитию личности учащегося является совершенствование творческих способностей. Математическое творчество, как любое научное творчество — это источник генерации идей, способствующий развитию научной мысли; деятельность, ориентированная на создание нового, на открытие ранее неизученного и неизвестного.

Актуальность проблемы поднятия уровня математической грамотности российских школьников подтверждает принятое 24 декабря 2013 года Распоряжение Правительства России № 2506-р «О Концепции развития математического образования в Российской Федерации» [6]. В ней отражены цели создания, задачи, подходы к организации математического образования.

Выявление одарённых детей, а именно математически одарённых, связано с задачей их развития и обучения, а также – с оказанием необходимой помощи и поддержки. Для этого следует привлекать детей к научно-исследовательской деятельности. Школьное научное творчество – это не упрощение научного познания мира до уровня понимания ребёнка, а абсолютно обоснованное привлечение внимания серьёзных исследователей к пытливым умам учащихся. При этом научное исследование – это постановка и решение объективно новых проблем, приобретение объективно новых знаний. Если в средней школе учащиеся осуществляют исследования теоретического характера, где главной целью является получение новых знаний, то в старшей школе проводятся исследования прикладного характера, направленные на изучение возможности применить эти знания.

Исследовательская деятельность учащихся обязана быть продуктивной. В образовании продуктивность понимается как обеспечение конкретной нацеленности на реальный конечный продукт, производимый учащимся в процессе своей деятельности. По мнению С.Л. Рубинштейна, человек, сделавший что-то значительное, в известном смысле становится другим человеком; чтобы сделать что-то значительное, необходимо иметь внутренние возможности для этого. Но при этом данные возможности человека отмирают, если они не реализуются, и лишь по мере того, как личность субъектно, предметно реализуется в продуктах своей трудовой деятельности, она через них формируется и растёт [5].

Отдельно можно отметить развитие творческого потенциала учащегося в период становления личности и социализации, а именно в подростковом возрасте. С 11 до 14 лет подростковый возраст считается переломным периодом развития человека. Л.И. Божович связывает возникновение этого кризиса с тем, что стремительный темп умственного и физического развития создает предпосылки для формирования таких потребностей, которые не могут быть удовлетворены в условиях недостаточной социальной зрелости учащихся данного возраста. Кризис подросткового возраста, по мнению Л. И. Божович, связан с появлением в этот период нового уровня самосознания, отличительной чертой которого является возникновение у подростка потребности и способности познать самого себя как личность, характеризующуюся, в отличие от остальных людей, именно ей присущими качествами. В связи с данными процессами, с седьмого класса берёт своё начало резкое разделение коллектива учеников на тех, кому продуктивное изучение математики даётся с большим трудом, на тех, кто достигает при изучении математики лишь удовлетворительных результатов, и тех, кто с интересом и легко усваивают программный материал математической дисциплины. Всё это подводит к потребности индивидуализации и дифференциации при изучении математики и других дисциплин, одной из форм которых является внеклассная деятельность.

Внеклассная работа предоставляет возможность формирования и развития творческой активности учащихся, которая в тандеме с воспитательной работой совершенствует личностные качества. Реализацию развития творческой активности необходимо осуществлять на протяжении всего процесса обучения математике. При этом в процессе классных занятий, ограниченных программой и учебным временем, это не удаётся сделать с необходимой полнотой. К тому же школьная база не является достаточно ёмкой для реализации полноценных лабораторных и экспериментальных исследований, в связи с чем проявляется известная проблема с выбором темы исследовательских работ. В процессе решения этой проблемы учитель может прийти к использованию современных информационных технологий.

Отмечая существующие методические разработки, которые относятся к применению информационных и коммуникационных технологий во внеклассной деятельности по математике, нужно упомянуть о разрозненности накопленного материала. Однако выделим две основные категории. На внеклассных занятиях решаются математические задачи с применением:

1. Языков программирования: «Pascal», «Basic», «Delphi», и т.д;
2. Специализированных математических пакетов: «Mathematica», «MathCAD», «Maple», и др.

Остановимся подробнее на одной из самых мощных и эффективных систем компьютерной математики – Wolfram Mathematica, которая разработана в США коллективом авторов под руководством профессора С. Вольфрама и производится фирмой Wolfram Reseach Inc. СКМ Mathematica может быть использована для проведения численных вычислений (с любой заданной точностью), а также для символьных вычислений; для построения графиков функций одной и двух переменных, для вычерчивания кривых и изображения поверхностей по их уравнениям; Mathematica является также языком программирования, на котором можно писать программы, работающие с численными и символьными выражениями и графическими объектами (включая анимационные графические средства); Mathematica может служить средством для представления математических сведений.

Сильной стороной этой компьютерной системы, выгодно отличающей её от остальных, является развитая двух- и трёхмерная графика, применяемая для визуализации кривых и поверхностей; можно получить график функции, заданной формулой или таблицей данных. Mathematica имеет обширный набор символьного представления графических объектов и она может продуцировать их графическое изображение. В среде Mathematica содержится язык программирования современного высокого уровня, позволяющий сочетать традиционный процедурный стиль программирования с более ёмкими и естественными функциональным стилем и стилем правил преобразований. Система интерактивная, она гибка и универсальна, поэтому может быть использована всеми желающими, как школьниками, так и профессиональными математиками, и другими специалистами, практикующими математические методы в своей работе.

В последние годы система Mathematica стала составной частью новых компьютерных технологий проведения научных исследований в США, Западной Европе и Японии; там наряду с вышеперечисленными



компьютерными системами она применяется в качестве базисной для построения курса математики во многих высших технических и гуманитарных учебных заведениях. Mathematica делает процесс решения сложных математических задач более простым и интересным, избавляя пользователя от проведения рутинных, но трудоёмких и вследствие этого чреватых ошибками вычислений, тем самым снимая психологический барьер в изучении математики и повышая интерес к ней [4].

Рассмотрим примеры практического использования СКМ Mathematica во внеклассной деятельности.

Одним из возможных индивидуальных заданий может служить задание наглядно смоделировать в системе компьютерной математики связь графика синусоиды с единичной окружностью, посредством встроенных функций работы с графическими объектами и анимацией.

В качестве примера решения данной задачи составим программу на языке Mathematica.

```
Animate[Show[{ParametricPlot[{Cos[t], Sin[t]}, {t, -Pi, Pi},
PlotRange -> {{-1.1, 3Pi}, {-1.1, 1.1}}, PlotStyle
-> {Lighter[Blue], Thickness[0.003]],
ParametricPlot[{b + 2, Sin[0 + b]}, {b, 0, s},
PlotStyle -> {Darker[Blue], Thickness[0.005]],
ParametricPlot[{Cos[t], Sin[t]}, {t, 0, s},
PlotStyle -> {Red, Thickness[0.005]],
Graphics[{Line[{{s + 2, Sin[0 + s]}, {s + 2, 0}}],
Line[{{0, 0}, {Cos[s], Sin[s]}], Darker[Green], Line[{{Cos[s], Sin[s]},
{s + 2, Sin[0 + s]}], Red, Thickness[0.005], Line[{{2, 0},
{s + 2, 0}}]}], {s, 0, 2Pi}, AnimationDirection -> ForwardBackward]
```

Результатом работы данной программы будет требуемая анимационная модель (рис.1).

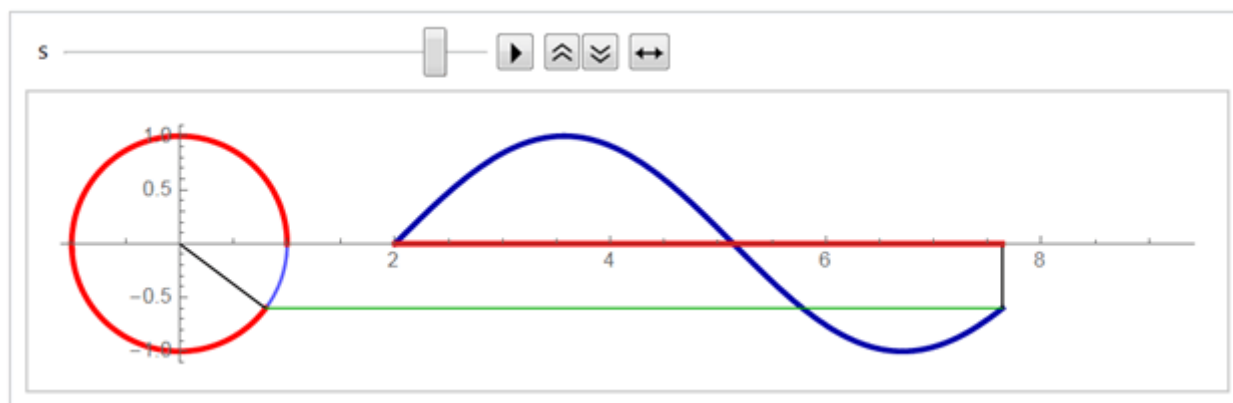

**Рис.1: Модель описывающая связь синусоиды с единичной окружностью.**

Ещё одним из возможных индивидуальных заданий может служить задание наглядно смоделировать в системе компьютерной математики построение астроида как огибающей семейства отрезков постоянной длины, концы которых расположены на двух взаимно перпендикулярных прямых, посредством встроенных функций работы с графическими объектами и анимацией.

В качестве примера решения данной задачи составим программу на языке Mathematica.

```

Animate[Show[ParametricPlot[{Cos[t]^3, Sin[t]^3}, {t, 0, s},
PlotRange -> {{-1, 1}, {-1, 1}}, PlotStyle -> {Red, Thickness[0.005]}],
Graphics[{{Darker[Green], Thickness[0.005], Line[{{Cos[s], 0},
{0, Sin[s]}]}], {Dashed, Line[{{Cos[s], Sin[s]}, {0, Sin[s]}]}, Line[{{Cos[s], 0},
{Cos[s], Sin[s]}]}], Line[{{Cos[s]^3, Sin[s]^3}, {Cos[s], Sin[s]}]},
{PointSize[0.015], Blue, Point[{{Cos[s]^3, Sin[s]^3}}]}], {s, 0.001, 2Pi},
AnimationDirection -> ForwardBackward]

```

Результатом работы данной программы будет требуемая анимационная модель (рис.2).



Рис.2: Астроида как огибающая семейства отрезков постоянной длины.

Данная СКМ предоставляет возможность реализации разнообразных индивидуальных заданий: демонстрации, что трёхмерная поверхность однополостного гиперболоида состоит только из прямых линий; демонстрации различных графических определений эллипса, параболы, гиперболы; демонстрации работы инверсора Липкина; построения интерактивной манипуляции парадоксальным механизмом П.Л. Чебышева; задачи о трисекции угла; графического решения задач с параметром, и т.д.

Также отметим, что учитель может использовать СКМ Mathematica не только в рамках внеклассной деятельности, но при проведении классных занятий как дополнительный инструмент мультимедийного характера. Причём редактирование подготовленных заранее материалов и создание таковых во время занятия не представляет большой трудности.

Однако, использование системы Mathematica учащимися, ввиду их возрастных, личностных и познавательных особенностей, должно осуществляться под контролем опытного преподавателя и иметь системный характер.

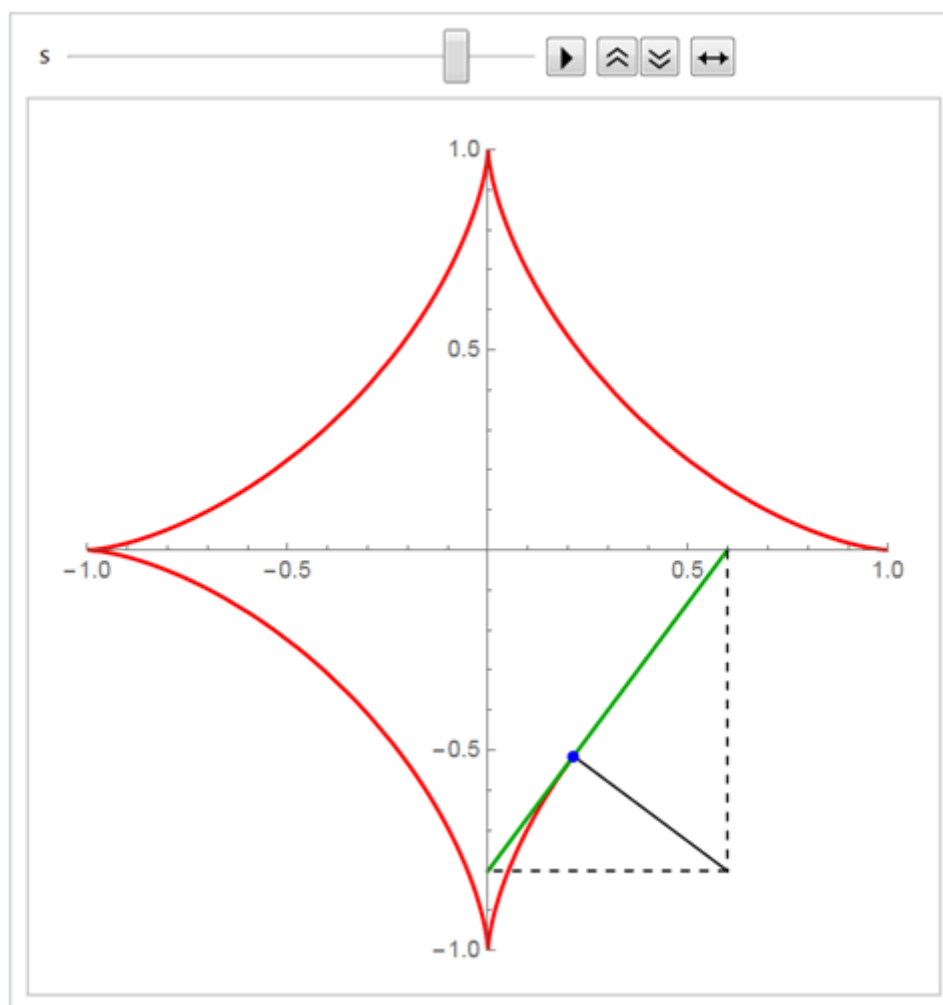
## Список литературы

1. Горбунова Т.С. Развитие творческой активности в процессе обучения геометрии на внеклассных занятиях. / Горбунова Т.С. // Муниципальное образование: инновации и эксперимент, 2013. №2 – С.56-59.
2. Домрачева И.Н., Сейфутдинова Л.Ф. Инновационные технологии в организации научного творчества обучающихся / Домрачева И.Н., Сейфутдинова Л.Ф. // Международная научно-практическая конференция – «ИТОН-2015». Международная школа-семинар по математическому моделированию в системах компьютерной математики – «KAZCAS-2015». – Материалы конференции и труды школы-семинара. – Казань: Казанский университет; изд-во Академии наук РТ, 2015. – С. 30-35.
3. Зайкин М.И. От задания к заданию – в глубину познания. Опыт приобщения школьников к математическому творчеству. / Зайкин М.И. – Арзамас: АГПИ, 2009. – 148с.
4. Капустина Т.В. Компьютерная система Mathematica 3.0 для пользователей. / Т. В. Капустина. – М: СОЛОН-Р, 1999. – 240 с.
5. Рубинштейн С.Л. Основы общей психологии. / Рубинштейн С.Л. – СПб.: Питер, 1999. – 720с.
6. О Концепции развития математического образования в Российской Федерации [Текст]: распоряжение Правительства РФ от 24 декабря 2013 г. № 2506-р // Москва: 2013.

© Филипов А.Ф., 2017.

# ЗНАЧИМОСТЬ ХАКАССКИХ СКАЗОК В ФОРМИРОВАНИИ КУЛЬТУРОВЕДЧЕСКОЙ КОМПЕТЕНЦИИ МЛАДШИХ ШКОЛЬНИКОВ НА УРОКАХ ЛИТЕРАТУРНОГО ЧТЕНИЯ

22.06.2017

Трунова Валерия Витальевна

Хакасский государственный университет им. Н. Ф. Катанова

**Научный руководитель:** Козлова М.М., старший преподаватель.

**Ключевые слова:** КОМПЕТЕНЦИЯ; КУЛЬТУРОВЕДЧЕСКАЯ КОМПЕТЕНЦИЯ; ХАКАССКАЯ СКАЗКА; МЛАДШИЙ ШКОЛЬНИК; COMPETENCE; CULTURAL COMPETENCE; THE HAKASSIAN FAIRY TALE; YOUNG SCHOOLBOYS.

**Аннотация:** В статье рассмотрена значимость хакасских сказок в формировании культуроведческой компетенции младших школьников.

Федеральный государственный образовательный стандарт начального общего образования ставит одной из основных задач образовательного процесса в начальной школе обеспечить средствами учебных дисциплин и внеурочной деятельности понятие младшими школьниками необходимости сохранения и развития культурного наследия народов России.

В трудах отечественных психологов и педагогов – Л. И. Айдаровой, А. Л. Андреева, Л. И. Божович, Е. А. Быстровой, А. Д. Дейкиной, А. А. Леонтьева и других – отмечается, что формирование и развитие функционально грамотной личности, обладающей культурной компетентностью, возможно лишь при занятии этнокультурной деятельностью на основе усвоения национальных традиций, нравственно-эстетических ценностей, произведений искусства народа, а также через духовно-эстетическое воздействие на мысли, чувства, поведение, поступки обучающихся.

Быть культурно компетентным – это значит иметь знания не только о родной культуре, но и о культурах других народов, понимать их ценность и своеобразие, быть толерантным к национальным идеалам и моральным установкам.

Формирование культуроведческой компетенции школьников – проблема сложная и комплексная, требующая глубокого научно-методического обоснования. При наличии методических рекомендаций по изучаемой проблеме от учителя требуется умение адаптировать теоретические положения в практической деятельности, учитывая специфику предмета, в рамках которого осуществляется формирование культуроведческой компетенции учащихся начальных классов.

Формировать культуроведческую компетенцию возможно на любом уроке, но именно на уроках литературного чтения, через прочтение художественных произведений, учитель, опираясь на замысел автора, может привести начинающего читателя к нужному выводу, чтобы способствовать адекватному восприятию младшими школьниками культурной информации произведения.

В современных вариативных образовательных программах для начальной школы уделяется большое внимание изучению фольклорных произведений, отражающих особенности творчества русского и других народов.

Поскольку устное народное творчество является отражением культурной и социальной самобытности народа, изучение его больших и малых жанров можно использовать в формировании культурной компетентности подрастающего поколения. Народные легенды, мифы и сказания в большей степени, чем другие фольклорные формы, отражают особенности географического пространства, истории, быта, а также особенности языка народа-создателя. Они занимают особое место в словесном творчестве любого народа и являются своеобразным содержательно-лингвистическим и литературным свидетельством жизни, истории и культуры населения региона и конкретной местности в определённую эпоху.

Хакасские сказки содержат богатейший этнокультурный и литературно-языковой материал, требующий изучения как в научном, так и методическом плане. Для младших школьников хакасские сказки могут стать источником познания культурно-исторических особенностей родного края.

Компетентный подход позволил выделить в качестве одной из метапредметных компетенций в дисциплинарной области знаний компетенцию, позволяющую говорить о взаимосвязи обучения тому или иному предмету и культуре, — культуроведческую, или социокультурную.

Культуроведческая компетенция относительно филологических учебных дисциплин предполагает «осознание языка и литературы как форм выражения национальной культуры, взаимосвязи языка и литературы, созданной на этом языке, с историей народа, понимание национального своеобразия языка как феномена культурного и как литературно-художественного средства и речевого поведения» [1, с. 28].

Обосновывая приоритетность понятия культуроведение в методике преподавания, Л. И. Новикова отмечает, что «культуроведение не означает усвоение напрямую точных, прочных научных знаний о культуре, как в культурологии, а предусматривает использование имеющихся у школьников знаний о культуре или восполнение недостающих информационных звеньев для того, чтобы научить школьников понимать культуру, говорить и думать о культуре» [2, с. 6].

Великие русские педагоги и литературоведы, учителя-практики всегда были высокого мнения о воспитательном и образовательном значении народных сказок и указывали на необходимость широкого их использования в образовании и воспитании подрастающего поколения. Многие из них ценили в сказках их меткий и красочный язык, народные сюжеты, их национальный характер. В. Г. Белинский считал, что в сказке за внешней фантазией и вымыслом видна реальная жизнь, социальные отношения. Н. А. Добролюбов считал сказки произведениями, в которых проявляется психология народа, его отношение к жизни, которое, как в детском возрасте, отличается открытым, честным взглядом на окружающую природу, человеческие отношения.

Раздел литературоведения, изучающий фольклор, включает множество исследований по теории сказки, но четкого определения этого жанра устного народного творчества до сих пор не представлено. Разнообразие сказок, их сюжетов, положительных и отрицательных персонажей, интересные способы разрешения конфликтов затрудняют жанровое определение сказки. «...расхождение во взглядах на сказку сопряжено с тем, что расценивается в ней как основное: установка на вымысел или стремление отразить действительность посредством вымысла», — отмечает Е. Г. Милюгина [3].

Так, Н. С. Бибко считает, что сказки — это «эпические, преимущественно художественные прозаические произведения волшебного, авантюрного характера с установкой на вымысел» [1, с. 31]. Этот основной принцип художественного метода сказки не лишает ее, тем не менее, связи с реальной действительностью, определяющей идейное и тематическое содержание, особенности языка, сюжетов, деталей повествования.

По мнению А. В. Бахтиной, высказывающей противоположную точку зрения, «не установка на вымысел является главной чертой сказки, а установка на раскрытие жизненной правды с помощью возвышающего или снижающего реальность условно-поэтического вымысла» [4, с.23].

В современном литературоведении сказки классифицируются по разным основаниям.

Известно, что по источнику создания сказки бывают авторские (литературные) и народные. По определению Ю. А. Лебедева, народная сказка – это «продукт творчества определенного народа»; сказки базируются «на народно-этнической культуре и фольклорных корнях, что проявляется в особенностях сюжета, подборе главных героев и т. п.» [5, с. 34]. Таким образом, хакасская народная сказка – это художественный результат (продукт) творчества хакасского народа (лучших его сказителей), базирующийся на традициях этнической культуры и фольклора и отражающий эти традиции в особенностях сюжета, композиции, подборе героев, в выборе языковых средств для передачи народного содержания.

В. В. Миндибекова пишет, что из всех жанров устного творчества хакасов внимание историков, этнографов и фольклористов в первую очередь привлекали мифы, предания и легенды, рассматриваемые ими как «один из важнейших источников для изучения истории, быта, верований, материальной и духовной культуры народа» [6, с. 24].

По сложившейся в литературоведении традиции, с точки зрения проблемно-тематического подхода, народные сказки делятся на три группы: сказки о животных, волшебные сказки и бытовые. Хакасские народные сказки обычно подразделяют на 4 – 7 групп: сказки о животных, волшебные сказки, социально-бытовые сказки, в том числе сатирические сказки, топонимические легенды, героические предания (сказки о богатырях и т. п.), сказки-притчи. Особенности такой классификации находят свое отражение в особенностях быта и поверий хакасского народа.

Сказки о животных — это разножанровые произведения сказочного фольклора, в которых в качестве главных героев выступают животные, звери, птицы, рыбы, насекомые и т. д., а также предметы, растения и явления природы, их окружающие. Животные в этих сказках – прототипы людей с их качествами характера, манерой поведения и т. п. Они даже говорят на человеческом языке. Главная задача этих сказок, по определению Н. В. Асафьевой, «высмеять плохие черты характера, поступки и вызвать сострадание к слабому, обиженному» [7].

В книги для чтения в начальных классах включены многие сказки о животных, повествующие об уме и глупости, о хитрости и прямоте, о добре и зле, о героизме и трусости, что так важно для формирования нравственно-этических представлений и социальных понятий младших школьников.

Прежде всего, сказка о животных классифицируется по главному герою (тематическая классификация): 1. Дикие животные (звери): «Медведь и бурундук», «Волк и охотник». 2. Лиса: «Лисичкин пир», «Лисичка и колонки». 3. Другие дикие животные (волк, медведь). 4. Дикие и домашние животные: «Птенец Турпана». 5. Человек и дикие животные: «Бай и змея». 6. Домашние животные (и человек): «Волшебный петух». 7. Птицы и рыбы: «Коростель и Перепел», «Почему Кулик по кривой летает». 8. Другие животные (насекомые, земноводные, пресмыкающиеся): «Как муравей к лягушке в гости ходил» и другие.

Одним из самых хитрых зверей в хакасских сказках (как и в русском фольклоре) является Лиса (Лисица). Как и в русских сказках, это отрицательный персонаж, хитрость и смекалка которого осуждается народом, так как приводит к гибели и обману тех, кто поддается соблазну («Лисий пир»). В некоторых сюжетах, как и в сказках других народов, лису обманывают другие звери, птицы в ответ на ее злые выходки («Лисица и Колонки», «Перепелка и лисица»).

В хакасских сказках выделяют еще одну группу, где конь занимает важное место, сопровождая своего друга и хозяина-богатыря. Причем эта подгруппа занимает далеко не последнее место в тематической классификации сказок. Где бы ни находился богатырь – герой сказки, его сопровождал конь. Часто по масти коня различаются безымянные хакасские богатыри (богатырь на Лунно-Черном, то есть вороном коне) или имя богатыря совпадает с мастью коня (Сивый богатырь на Сивом коне, Синяя сталь на Синем коне). Конь служил хорошим советчиком своему хозяину (сказка «Алтын-Арчол»), говорил человеческим языком, был предан богатырю, помогал ему в борьбе с темными силами – «моолами». Это объясняется особенностями быта хакасов, так как в жизни скотоводов-кочевников конь был средством передвижения, главным помощником в борьбе с врагом, верным товарищем пастуха в широкой хакасской степи.

Волшебная сказка имеет в своей основе сложную композицию, которая имеет экспозицию, завязку, развитие сюжета, кульминацию и развязку.

Волшебная сказка, по определению В. Я. Проппа, – это «художественное произведение с четко выраженной идеей победы человека над темными силами зла» [8, с.48].

В. Я. Пропп раскрывает однообразие волшебной сказки на сюжетном и композиционном уровне: 1) завязка – отправка героя из дома в поисках счастья (потери и т. п.); 2) развитие сюжета – поиски потерянного или недостающего; 3) кульминация – борьба с «темными силами» и обязательная победа героя; 4) развязка – «воцарение» (приобретение более высокого статуса, богатства и т. п.) героя.

В бытовых сказках, в том числе сатирических, говорится об отношениях социальных классов. Эти сказки отличаются от волшебных тем, что действия положительного героя и его врага воспринимаются слушателем (читателем) как повседневная реальность.

Герои бытовых сказок: барин-помещик, царь-князь, хан – хитрые, жадные и равнодушные люди, бездельники и лжецы. Им противопоставляются бывалые солдаты, бедные батраки – ловкие, смелые, умные и справедливые люди, хотя и не всегда образованные. Они побеждают, злых и несправедливых «хозяев» и в победе им иногда помогают волшебные предметы, «чудесные помощники» в виде ласточек, собаки, дождя («Батрак Торсых»), чудесного солдата Аас («Кресен»), волшебного клубка («Бай и охотник») и других. Как отмечает Б. И. Балтер, многие чудеса в социально-бытовых и сатирических сказках – это не мистика, а безграничные возможности человеческого разума.

Бытовые хакасские сказки имеют большое воспитательное и познавательное значение. Младшие школьники узнают об истории хакасского народа, его быте, различии бытовых устоев разных поколений. Эти сказки помогают нравственному воспитанию учащихся, так как они передают народную мудрость.

Героические легенды (предания, сказания) близки по своему содержанию и композиции волшебным сказкам, но отличаются от них прежде всего своими сюжетами и героями – богатырями и богатыршами, их воплощающими. В хакасских сказках это тема борьбы с Моол-ханом и моолами-завоевателями, то есть с монгольскими феодалами и джунгарскими ханами.

Сказка «Абакай-Пахта», рассказывающая о бесправии поработанного народа, донесла до нас образ женщины, у которой ее чувство к любимому человеку сливается с любовью к родной хакасской земле. Абакай обрекает на смерть своих сыновей, рожденных от Моола, опасаясь, что они вырастут врагами исконной Родины.

О мужестве, свободолюбии и готовности встать на защиту родных степей от захватчиков повествуют также сказки-предания о богатыре Очен-Матуре («Очен-Матур»), его сыновьях Сибичеке и Сибдейке («Сибичек и Сибдейек»), жене Кунари («Кунари»), имя которой – Солнцеликая – отражает почтительное отношение народа к женщине-матери, вырастившей сыновей для борьбы с врагом.

В хакасском устном народном творчестве много топонимических легенд. Они бывают двух видов. В одних рассказывается о судьбах людей, из которых обычно в конце сюжета кто-то дает названия рекам, озерам, горам и т. д. В других повествуется, откуда и как произошло географическое название.

Так, в сказке «Птенец Турпана Хубай-Хус» утверждается, что человек в погоне за волком, истреблявшим стада Моол-хана, с каждой пущенной стрелой, при попадании ее в какую-либо часть тела животного, дает имя местным населенным пунктам.

В легендах «Гора Небесной радуги», «Лог Сабдарат» – повествуется о происхождении географических наименований. Например, название реки Тарга, по преданию, дано в честь богатырской девы Тарчахыс, которая собрав батыров, выступила против монгольских полчищ, но была сражена вражеской стрелой.

Хакасские топонимические легенды обладают своеобразной метафоричностью, демонстрирующей словесные ценности культурных традиций народа и способствующей формированию у младших школьников более широкого понятия красоты и «метафоричности» родной природы.

Сказки-притчи в хакасском народном творчестве являются жанровой разновидностью социально-бытовых сказок и сказок о животных. Это небольшие по объему рассказы на основе реальных сюжетов, но с элементами чудесного, фантазийного содержания, оканчивающиеся явно выраженной моралью, нравственным наставлением. Конечные высказывания в притчах становятся пословицами и поговорками: «К злему человеку со своим запасом в гости ходи», «Запас никогда не в тягость» («Как муравей к лягушке в гости ходил»); «Силой правду не переспоришь» («Медведь и бурундук»); «Без беды (без случая) друга не узнаешь» («Адычах и Кечох») и другие.

Работа над языком народной сказки не менее важна, чем изучение ее системы образов, сюжета или композиции, так как она, по определению Л. А. Ефросининой, «способствует раскрытию содержания сказки, наиболее полному восприятию сказочных образов, пониманию точности, яркости и выразительности народной речи, развитию речи детей, обогащению их словарного запаса, приобщению к художественному творчеству» [9].

Анализируя работу по изучению хакасских сказок, учитель может отметить, что сказка в жизни хакасского народа имела большое значение. Устная поэзия хакасов долгое время являлась основным средством познания окружающего мира, с одной стороны, и являлась одновременно воспитательным средством детей и взрослых, так как долгое время художественной исконной литературы у хакасов не было.

Приобщение к языковому богатству хакасских сказок и легенд, ознакомление учащихся с содержательно-композиционными и языковыми особенностями народных произведений, изучение их разнообразия имеет значительный педагогический потенциал в развитии культуроведческой компетентности младших школьников.

---

## Список литературы

1. Бибко, Н. С. Сказка приходит на урок // Начальная школа. – 1996. – № 9. – С. 31-34.
2. Новикова, Л. И. Проблема диагностики уровня культуроведческой компетенции учащихся // Русский язык в школе. – 2009. – № 2. – С. 5 – 8.
3. Милюгина Е. Г. Русская народная сказка в круге детского чтения [Электронные ресурсы]. – Режим доступа: <http://www.region.tver.ru/pu/slovesn/skazka/skazka/htm>.
4. Бахтина, В. А. Художественная функция фантастики в русской народной сказке: автореф. дис. канд. филолог. наук: 10.01.09. – Саратов, 1993. – 64 с.
5. Сказка как источник творчества детей / Науч. рук. Ю. А. Лебедев. – М.: Просвещение, 2001. – 235 с.
6. Миндибекова, В. В. Жанровая специфика хакасских мифов: дисс. канд. фил. наук. – Новосибирск, 2004. – 183 с.
7. Асафьева Н. В. Психологические особенности понимания произведений фольклора детьми младшего школьного возраста [Электронный ресурс] / Н.В. Асафьева. – Режим доступа: <http://www.lib.ua-ru.net/diss/cont/120736.html>
8. Пропп В. Я. Морфология волшебной сказки /– М.: Лабиринт, 1998. – 108 с.
9. Ефросинина Л. А. Литературное чтение в третьем классе // Беседы с учителем: Третий класс четырехлетней начальной школы / Под ред. Л. Е. Журовой. – М.: Вентана-Графф, 2010. – С. 62-87 (384 с.).

© Трунова В.В., 2017.



# ВОЗМОЖНОСТИ ИСПОЛЬЗОВАНИЯ ТВОРЧЕСКИХ УПРАЖНЕНИЙ В РАЗВИТИИ СВЯЗНОЙ РЕЧИ МЛАДШИХ ШКОЛЬНИКОВ

22.06.2017

Шицко Эвелина Валерьевна

Хакасский государственный университет им. Н. Ф. Катанова

**Научный руководитель:** Козлова М.М., старший преподаватель.

**Ключевые слова:** СВЯЗНАЯ РЕЧЬ; ТВОРЧЕСКИЕ УПРАЖНЕНИЯ; МЕТОДИЧЕСКИЕ ПРИЕМЫ; СОЧИНЕНИЕ; COMMON SPEECH; CREATIVE EXERCISES; METHODOLOGICAL RECEPTIONS; COMPOSITION.

**Аннотация:** В статье обосновывается необходимость использования в процессе обучения системы творческих заданий и упражнений в целях развития связной речи младших школьников.

Важнейшей задачей начального курса русского языка является обучение младших школьников связной речи, так как владение свободной и правильной речью способствует полноценному общению каждого человека в обществе. Для школьников хорошо развитая речь не только важнейшее коммуникативное средство, но и основа интеллектуального развития, инструмент познания окружающего мира, успешного овладения всеми учебными предметами.

Обучение связной речи включает не только воспроизведение известных лексических единиц и грамматических конструкций в устной и письменной речевой деятельности младших школьников. Развитие связности речи предполагает творческое оперирование словами, понимание и употребление их в различных речевых ситуациях, в новом контекстном окружении, в новом значении, с одной стороны, и варьирование грамматико-синтаксических конструкций в зависимости от типа создаваемого текста, его содержания, композиции, функционально-стилистической принадлежности, – с другой.

Таким образом, повышение текстового уровня речи определяется:

- 1) успешностью овладения учащимися лексикой в количественном и качественном отношениях (формирование пассивного и активного запаса младших школьников);
- 2) умением выбрать наиболее верные и уместные слова в той или иной синтаксической конструкции в зависимости от речевой ситуации (активизация словарного запаса и грамматического строя речи учащихся).

В практике начального обучения русскому языку в целом и на уровне текста (развития связной речи) в том числе приняты три основных вида упражнений: 1) «по образцу» (подражательные); 2) конструктивные; 3) коммуникативно-творческие, каждые из которых подразделяются также на устные и письменные [1, с. 205].

Основу развития речи на уровне текста создают упражнения на основе образца, или подражательные, предполагающие усвоение правильно построенных синтаксических конструкций (предложений, их сочетаний). Умение строить разнообразные типы предложений по цели высказывания, по эмоциональной окраске, по наличию главных и второстепенных членов предложения, в том числе связанных отношениями однородности, способствует возможности передать разные по содержанию и форме мысли ученика, его коммуникативные намерения.

Конструктивные упражнения ориентированы на перестройку предложений по языковым синтаксическим или семантико-синтаксическим моделям (не по образцу) и включают: восстановление деформированного текста, деление текста на предложения на основе смысла и грамматико-синтаксических связей; ступенчатое распространение предложения, моделирование предложений, вариативное сопоставление синтаксических конструкций, редактирование составленных предложений, текста и т. п.

Творческие упражнения не предполагают ни языковой образцовой модели, ни частных конструктивных задач, но опираются на чувство языка, языковую догадку младшего школьника. По определению М. Р. Львова, упражнения творческого характера «имеют целью свободное составление предложений и текстов по заданным учителем или самостоятельно выбранным ситуациям; при этом грамматические задания не возбраняются, но отходят на второй план» [2, с. 392].

Творческие упражнения могут быть классифицированы с разных точек зрения. По форме речевой реализации они могут быть устными или письменными. К устно-творческим упражнениям относят различные виды творческого пересказа текста (с изменением лица, времени действия, введение автора-рассказчика и т. п.), драматизацию, заучивание образцовых текстов наизусть с последующим выразительным чтением, диалогизированное инсценирование, «экранизацию» сюжетов, устные сочинения и т. п. Письменные формы – это различного рода творческие изложения и сочинения школьников.

По коммуникативно-смысловой направленности творческие работы учащихся могут быть отнесены к текстам-повествованиям (рассказам), описаниям (научным или художественно-литературным), рассуждениям (индуктивным или дедуктивным), тексту оценочных суждений (тексту-оценке).

По характеру словесного материала и по тематике могут быть творческие упражнения, ориентированные на литературные темы, на собственный жизненный опыт школьников, по картине, по содержанию спектакля и т. п.

По жанровому своеобразию и форме творческие упражнения подразделяются на конструктивно-творческие, «фантазийные», основанные на приеме «сотворчества». Каждый из названных «жанров» представлен различными подвидами творческих работ учащихся, созданными на основе определенных методических приемов.

Так, конструктивно-творческие аналитико-синтаксические упражнения строятся на основе приемов моделирования и конструирования текстов по составленной текстовой схеме-модели. Ярким примером таких упражнений является художественный рассказ (пересказ), или художественное рассказывание, текста – литературного, созданного автором, или собственного, сочиненного самим учеником.

В первом случае в процессе художественного рассказывания школьники должны сохранить художественные особенности текста, те изобразительно-выразительные средства, которые «созданы» автором литературного произведения. Во втором случае образные средства (метафоры, олицетворения, эпитеты и т. п.) используются учащимися для придания сочиненному рассказу признаков художественности.

Работа по обучению художественному пересказу, как отмечают Л.А. Ефросинина, М.И. Оморокова, осуществляется по двум направлениям:

- 1) формирование умений строить модель пересказа;
- 2) формирование умений наполнять модель содержанием [2, с. 71].

При составлении модели (опорной схемы, конструктивного плана) художественного пересказа может быть использован «сюжетно-композиционный треугольник», подобный тому, который используется на уроках литературного чтения.

«Фантазийные» методические приемы лежат в основе различных текстов-миниатюр, литературно-художественных зарисовок, речевых этюдов, «фантограмм» и т. п.

Приемы «сотворчества» способствуют коммуникативно-смысловым трансформациям текста, решению эвристических лингвистических задач с комментариями и т.п.

Все названные виды творческих работ представлены в экспериментальной части исследования.

Одним из видов коммуникативно-творческих работ, способствующим развитию комплекса умений в области связной речи на текстовом уровне являются сочинения учащихся.

Универсальность сочинений как творческой формы изложения мыслей в форме связного речевого высказывания определяется их многофункциональностью.

По определению М.Р. Львова, сочинение (школьное) – это «самостоятельная письменная работа учащихся, изложение их собственных мыслей, переживаний, суждений, намерений», «упражнение в развитии связной речи, в построении текста», «в то же время оно является средством самовыражения личности школьника, его жизненной позиции, его внутреннего мира», «учебная творческая работа и средство воспитания, формирования личности школьника, его общественной и познавательной активности» [1, с. 195].

Умения, которыми обучающиеся овладевают в процессе написания сочинений, в наибольшей степени отвечают тем умениям, которые должны быть сформированы у младших школьников при обучении связной речи, при работе над текстом. Как отмечает М.С. Соловейчик, сочинение – это «тот вид упражнения, на котором как бы смыкаются два направления работы на уровне связного текста: совершенствование речевой деятельности и формирование каждого из речевых умений» [4, с. 287-288].

В отличие от изложения, которое предполагает понимание учеником авторского замысла, темы и основной мысли текста, определение состава микротем и членения текста на абзацы в соответствии с микротемами, а также выявление языковых средств, используемых автором анализируемого текста, при подготовке сочинения ученику предстоит все определить и реализовать самому.

Для развития связной речи младших школьников необходима организация словесного творчества детей, основанного на эмоционально-чувственном восприятии окружающего, на работе воображения, художественного мышления.

Сочинение (устное творческое выступление) – это, по выражению М. С. Соловейчик, такое упражнение, «с помощью которого мы пытаемся сделать более совершенной естественную монологическую связную речь учащихся, стремимся обогатить их опыт речевой деятельности» [4, с. 288]. Представляя собой результат продуктивной речевой деятельности, основанной на эмоционально-эмпатийных чувствах и сопереживаниях, сочинение является и предметом обучения связной речи, и средством формирования коммуникативно-речевых умений учащихся: содержательно-композиционных, выразительно-языковых, рефлексивно-оценочных.

Анализ сочинений по степени их продуктивности (творческому замыслу и исполнению) представлен в статье Т. А. Фомкиной «Развитие связной речи младших школьников» [5]. Учитель начальных классов предлагает к рассмотрению тематические группы и темы сочинений, используемые в педагогической деятельности:

- 1) Творческие: «Что такое доброта?», «Красота – это ...», «Три чудесных цвета», «Хочу узнать...», «Самая дорогая вещь в нашем доме» и т. п.;
- 2) «Фантограммы» («Что было бы, если бы...»: «... авторучка подсказывала правильный ответ», «... я был волшебником», «... книга могла говорить» и т. п.
- 3) Художественные зарисовки (этюды): «Путешествие осеннего листочка», «Зимние сны», «Идет дождь» и т. п.
- 4) эссе по первой строке поэтического текста: «С чего начинается Родина?», «Снег, снег, первый снег...», «Чародейною зимою околдован лес стоит...», «Весна, весна на улице ...» и т. п.

Учитель-методист Т.А. Кармакова предлагает так называемые «смыслосодержательные» упражнения, направленные на развитие творческих способностей младших школьников в работе над связной речью: досочинение известных текстов, словесное рисование сюжетных картин, словесные ассоциации (например, «это на что похоже»), перестраивание текста, стихотворчество по последним словам рифмованных строчек и т. п.

По мнению автора публикации такие творческие упражнения способствуют «формированию у детей идеальных представлений о письменной речи как авторском продукте» [6, с. 48].

Т.А. Кармакова предлагает вводить и более объемные по содержанию формы творческих заданий: аннотация к любимой книге, сочинение-письмо другу, репортаж в газету, личный дневник, «фантазии на тему...» и т. п. Такие формы, по убеждению автора, создают положительную мотивацию учения, ситуацию успеха, активизируют словарный запас школьников, способствуют связности речевых высказываний детей.

Лингводидакт Л. С. Бушуева [7] предлагает использовать «словесные фантазии» на основе построения моделей сказок и сочинение их с использованием опорных конструкций: сочинений сказок «наизнанку» (злые и хитрые поросята и добрый, трудолюбивый волк и т. п.), сочинение сказок с заданными персонажами, «фантастические гипотезы» (... из крана на кухне полился апельсиновый сок и т. п.), фантазийные «инверсии» (колобок был невкусный, нерумяный и т. п.).

В.А. Шукейло [8] видит возможности повышения эффективности работы по развитию связной речи младших школьников в сочетании традиционных (репродуктивных и продуктивных) и нетрадиционных (творческих, интерактивных) форм обучения. Обобщая опыт работы учителей средних общеобразовательных школ г. Санкт-Петербурга, методист представляет нестандартные приемы, развивающие познавательные и творческие способности учащихся: комментированные проблемные вопросы, лингвистические задачи и игры, грамматические сказки; обращает на важность организации диалогической речевой деятельности младших школьников в парах постоянного и сменного состава, в малых группах, парах. Наиболее интересные и методически значимые формы работы на текстовом уровне используются в экспериментальной части данной работы:

1) конструктивно-творческие (на основе готового текста):

- восстановление деформированного текста с последующей записью ответов на предтекстовые вопросы с целью восстановления логической последовательности содержания текста, развития умений членить текст на абзацы в связи с выделением микротем и т. д.
- составление рассказов-миниатюр по опорным словам абзацев текста;
- составление структурно-композиционных схем на основе изложения-рассуждения и другие;

2) собственно сочинения: по картине, по стихотворной строке, по наблюдениям и т. п.

3) приемы «сотворчества»: творческое списывание текста, сравнительное описание (на основе двух-трех текстов), коллективные сочинения и т. д.

Своеобразная и во многом уникальная система работы над словом как номинативно-лексической единицей и как коммуникативно-текстовой единицей представлена в работах учителя начальных классов и русской словесности В. А. Сеницына [9]. На примере собственного опыта автор знакомит с нетрадиционными подходами к обучению родному языку младших школьников, развитию речи и детскому речевому творчеству. Все формы работы методически обоснованы, показана их целесообразность в речевом развитии учащихся на текстовом уровне.

Вызывают большой интерес такие творческие задания, как ознакомление-экспромт и размышление-экспромт на основе прочитанного произведения; письмо-пожелание или письмо продолжение к рассказу (стихотворению), тематические рассказы и сказки «на грядке», «во дворце» и т. п.; сочинения-подарки «Цветы – любимому писателю (поэту)» и т. д.

Все названные выше творческие виды упражнений могут быть расклассифицированы также в связи с преобладающей ролью в формировании речевых умений в построении связного текста или в соответствии с речемыслительными операциями, задействованными при создании текстов.

Так, Г. В. Терехова [10], раскрывая особенности развития креативных способностей младших школьников средствами творческих заданий в учебном процессе, подразделяет текстовые упражнения на четыре группы: задания из группы «Познание», «Преобразование», «Создание», «Творческое применение знаний». Методические рекомендации Г. В. Тереховой также были положены в основу опытно-экспериментальной работы по теме исследования (см. п. 2.2.).

Обобщая содержание вышесказанного, необходимо отметить, что одно творческое упражнение не может быть направлено на формирование или развитие одновременно всех речевых умений в области связного текста. Только комплекс, система творческих заданий и упражнений в сочетании с продуктивными и репродуктивными заданиями и упражнениями (в том числе воспроизводящего, поисково-эвристического, исследовательского характера) может способствовать повышению уровня связности речи обучающихся.

---

## Список литературы

1. Львов М. Р. Словарь-справочник по методике русского языка / М. Р. Львов. – М.: Просвещение, 2008. – 240 с.
2. Львов М. Р. Методика преподавания русского языка в начальных классах: Учебное пособие для студ. высш. пед. учеб. заведений / М. Р. Львов, В. Г. Горецкий, О. В. Сосновская – М.: Изд. центр «Академия», 2008. – 464 с.
3. Беседы с учителем: Третий класс четырехлетней начальной школы / Под ред. Л. Е. Журовой. – М.: Вентана-Графф, 2012. – 384 с.
4. Русский язык в начальных классах: Теория и практика обучения: Учеб. пособие для студ. пед. учеб. заведений / М. С. Соловейчик, П. С. Жедек, Н. Н. Светловская и др.; Под ред. М. С. Соловейчик. – М.: Изд. центр «Академия», 2008. – 384 с.
5. Фомкина Т. А. Развитие связной речи младших школьников / Т. А. Фомкина // Преподавание в начальной школе / Специальный научно-педагогический выпуск. – Приложение к журналу «Младший школьник» (2009. – № 10). – С. 54-65.
6. Кармакова Т. А. развитие творческих способностей младших школьников на уроках чтения и русского языка / Т. А. Кармакова // Начальная школа плюс До и После. – 2013. – № 3. – С. 48-51.
7. Бушуева Л. С. Развитие творческого воображения в процессе обучения младших школьников / Л. С. Бушуева, Л. П. Блощицина // Начальная школа плюс До и После. – 2013. – № 8. – С. 50-53.
8. Шукейло В. А. Русский язык в начальных классах. Сочетание традиционных и нетрадиционных форм обучения / В. А. Шукейло. – СПб.: СИИО-Пресс, 2009. – 288 с.
9. Сеницын В. А. Путь к слову / Из записок учителя. Пособие по развитию речи для преподавателей русского языка, учителей начальных классов и их учеников / В. А. Сеницын. – М.: «СТОЛЕТИЕ», 2006. – 352 с.
10. Терехова Г. В. Особенности развития креативных способностей младших школьников средствами творческих заданий в учебном процессе // Методические материалы к программе «Уроки творчества» / Г. В. Терехова [Электронный ресурс]. Режим доступа: <http://www.trizminsk.org/e/prs/232044.htm>. Дата обращения: 20.12.2017.

© Шицко Э.В., 2017.

# МЕТОДИКА РАБОТЫ С ХАКАССКИМИ СКАЗКАМИ НА УРОКАХ ЛИТЕРАТУРНОГО ЧТЕНИЯ В АСПЕКТЕ ФОРМИРОВАНИЯ КУЛЬТУРОВЕДЧЕСКОЙ КОМПЕТЕНЦИИ МЛАДШИХ ШКОЛЬНИКОВ

22.06.2017

Трунова Валерия Витальевна

Хакасский государственный университет им. Н. Ф. Катанова

---

**Научный руководитель:** Козлова М.М., старший преподаватель.

---

**Ключевые слова:** КУЛЬТУРОВЕДЧЕСКАЯ КОМПЕТЕНЦИЯ; ХАКАССКАЯ СКАЗКА; МЛАДШИЙ ШКОЛЬНИК; CULTURAL COMPETENCE; THE HAKASSIAN FAIRY TALE; YOUNG SCHOOLBOYS.

---

**Аннотация:** В статье рассмотрены методические основы работы с хакасскими сказками на уроках литературного чтения в аспекте формирования культуроведческой компетенции младших школьников.

---

Требование обновления содержания и технологий образования, обеспечивающих реализацию компетентностного подхода, – одно из требований, представленных в Проекте развития российского образования на период до 2020 года.

Основные направления в работе над народной сказкой – это работа по ознакомлению учащихся с жанровыми особенностями сказки, ее отличиями от других форм художественных произведений (рассказов, басен и т. д.) и сказок авторских, литературных; это работа над системой образов; сюжетом сказки; ее композицией; языковыми особенностями сказки. Методические приемы, которые учитель предлагает школьникам, зависят от формы изучаемого произведения, его идейно-тематической направленности, структурно-языковых особенностей.

Процесс формирования культуроведческой компетенции младших школьников становится более эффективным при условии диагностирования учителем уровня культуроведческой компетенции учащихся во взаимосвязи всех компонентов: когнитивного, мотивационного, эмоционально-ценностного, деятельностно-поведенческого, оценочно-рефлексивного; а также целенаправленного и систематического использования специально подобранных заданий и упражнений на основе разнообразных методических приемов, цель которых повышать уровень культуроведческого развития учащихся на уроках литературного чтения.

Анализ учебно-методических комплектов учебников по литературному чтению вариативных образовательных систем, действующих в сфере начального образования позволил сделать следующий вывод: «Начальная школа XXI века» представляет наибольшие возможности для изучения фольклорного материала регионального характера. Так, относительно учащихся третьих классов изучение сказок хакасского народа может быть включено:

— в первой четверти в рамках раздела «Устное народное творчество»: темы «Что такое народная сказка?», «Слушание хакасской народной сказки о животных», «Волшебные сказки», «Слушание и работа с волшебной хакасской сказкой», «Представление об эпитетах, сравнениях, олицетворениях» и другие;

— во второй четверти – в рамках уроков слушания и работы с детскими книгами о животных, о детях, о героическом прошлом нашей Родины;

– в третьей четверти – в рамках уроков сопоставления литературных и народных сказок, а также сказок разных народов. В том числе был проведен урок-утренник «Наши любимые сказки».

В работе над сказками необходимо использовать методы, представленные в курсе литературного чтения в третьем классе, которые:

- 1) обеспечивают полноценное восприятие произведения, понимание учащимися текста произведения и специфики его литературной формы (жанра); выявлять точку зрения писателя, формировать позицию читателя;
- 2) совершенствуют навык самостоятельного чтения, чтения «про себя» (молча) и выразительного чтения;
- 3) включают учащихся в эмоционально-творческую деятельность при прочтении произведения;
- 4) обеспечивают формирование элементарных литературоведческих представлений;
- 5) расширяют круг чтения учащихся, создают литературное пространство, соответствующее возрастным особенностям младших школьников [1, с. 63-64].

При этом через все уроки литературного чтения проходит линия речевого развития учащихся.

По мнению большинства методистов, младший школьник не может понимать авторскую позицию, так как для этого возраста характерны наивно-реалистический подход к тексту и непонимание условности искусства.

Г. Н. Кудина, А. А. Мелик-Пашаев, З. Н. Новлянская убеждены в том, что «именно современное обучение во многом содействует тому, что младший школьник – наивный реалист» [2, с. 46]. Чтобы судить о действительных возрастных возможностях его художественного восприятия, необходимо изменить содержание и методы бучения в начальной школе. В качестве решения данного противоречия вышеназванные авторы предлагают вводить детей в диалог с автором. Благодаря такому, говоря словами М. М. Бахтина, «быванию» «в позиции творца», они «изнутри поймут, какие задачи ставит перед собой автор, какие трудности перед ним возникают, как он их преодолевает» [3, с. 141].

Особенностью хакасских сказок является то, что их автор коллективный: сказители, которые передают (поют, сказывают) слушателям мифы и легенды, услышанные от предков и частично адаптированные под их собственный стиль; затем сами слушатели в роли пересказчиков народных сюжетов, наконец, литературоведы и собиратели сказок, которые записывают народные произведения и художественно их обрабатывают.

Тем не менее, идея сказки всегда остается в ее содержании, действиях и поступках героев, в их взаимоотношениях и отношениях с природой.

В процессе работы по ознакомлению учащихся с хакасскими народными сказками необходимо использовать общие методические рекомендации по организации работы с художественным произведением М. П. Воюшиной, Л. А. Ефросининой и М. И. Омороковой, Т. В. Рожковой, Н. Н. Светловской, Е. В. Свиридовой, Н. М. Степанова, представленные в монографических методико-литературоведческих исследованиях или публикациях в педагогических периодических изданиях последнего десятилетия.

Организуя работу по прослушиванию хакасской волшебной сказки «Кресен», учитель обращает внимание на жанровые особенности: сказка строится по классической композиции волшебных преданий – от зачина, повествующего о начале городской службы крестьянина (Кресена), до «воцарения» главного героя в развязке, когда Кресен «женится на царской дочери» и после свадьбы «стал государством править».

Эта сказка – яркий пример волшебных сказок с загадками-поручениями: трижды исполняет приказания царя Кресен, и исполнить эти поручения помогает ему седой старик с бородой – аксакал, чудо-голубок и волшебник – солдат Аас.

Вместе с учителем дети проводят аналогию с русскими народными сказками, где старичок-лесовичок (тоже с длинной седой бородой) дарит герою (например, Иванушке, царевичу, богатырю) волшебный клубок,

волшебную стрелу и т. п. Волшебник Аас в хакасской сказке имеет своих прототипов в сказках других народов и литературных сказках: джинн из волшебной лампы Аладдина, старик Хоттабыч из одноименной повести А. Лагина или Серый Волк в русских сказках, Конек-Горбунок в сказке П. Ершова и т. д. Скатерть-кормилица – это предмет, подобный скатерти-самобранке в русских сказках.

Полноценного восприятия художественной литературы, особенно сказок, нет и не может быть без развитого воссоздающего воображения. Л. С. Выготский определяет воссоздающее воображение как «воображение, имеющее в своей основе создание образов, соответствующих описанию» [4, с. 46]. По мнению А. А. Леонтьева, воссоздающее воображение – это «только субъективно новый образ, а объективно он уже существует, создан другими» [Цитир. по 5, с. 84]. А. А. Ермолаева, исследуя проблему моделирования на уроках в начальной школе, отмечает, что «воссоздание образа происходит на основе словесного описания объектов, восприятия его изображений в виде картин, схем, карт, чертежей, мысленных и материальных моделей» [5, с. 46].

Е. Г. Милюгина [6] считает, что именно в младшем школьном возрасте воображение читателя лучше всего поддается воздействию, поэтому начинать следует с работы над воссоздающим типом воображения, с тем чтобы впоследствии на этой основе перейти к формированию более продуктивного типа – творческого воображения. Творческое воображение состоит в умении детально представить картину, недостаточно полно представленную в словесном оформлении. В этом отношении можно обратиться к следующим комплексным методам, предложенным А. В. Кочетковой [7]:

I. Метод коллективного сочинения сказки с элементами драматизации. Суть метода заключается в том, что дети одновременно с учителем заняты в двух видах деятельности: в создании и инсценировании (возможно, частичном) новой сказки, или создании другого варианта прочитанной сказки.

II. Метод «Если бы...» К. С. Станиславского. Ребенок переносит себя или воображаемый персонаж из реальной ситуации в воображаемую, но конкретно представляемую ситуацию, пытается осмыслить предлагаемые обстоятельства и сочинить текст о себе или воображаемом персонаже.

III. Метод создания опор представлен в виде двух несколько различающихся приемов.

1) Прием, основанный на «функциях» В. Проппа. Сущность этого приема состоит в том, что ученикам предлагается определенный набор обязательных функций сказочных персонажей, который является своеобразным каркасом, схемой построения сказки. Набор функций В. Проппа дополнен некоторыми обязательными композиционными элементами: зачином, сказочными повторами и концовкой «добро побеждает зло», что позволило использовать на занятиях некоторые элементы литературоведческого анализа. Функции: 1 – Зачин, 2 – Событие, 3 – Испытание, 4 – Сказочные повторы, 5 – Возвращение домой, 6 – Добро побеждает зло.

2) Прием составления опор-иллюстраций. Опоры-иллюстрации, готовые или созданные детьми и учителем, отражают основные точки сюжета повествовательного текста. Порядок работы над ними повторяет известный в традиционной методике процесс создания диафильма.

Одним из комплексных методов, используемых при осмыслении содержания народной сказки, является диалог с текстом. Основные приемы в рамках этого метода описаны Н. А. Серegiной [49]. Школьники учатся задавать вопросы к тексту сказки, предугадывая ее дальнейшее содержание.

Ещё одним приемом, помогающим глубже проникнуть в произведение, провести анализ языковых средств сказки, является стилистический эксперимент. М. П. Воюшина определяет стилистический эксперимент как «намеренное искажение авторского текста, преследующее цель дать детям материал для сравнения, привлечь их внимание к авторскому выбору слова». [2, с. 78]. Пропуск или замена отдельных слов, изменение конструкции предложения или деление текста на абзацы, приводящие к изменению оттенков смысла произведения, помогают детям определить эти оттенки. Такой прием способствует также речевому развитию младших школьников.



Анализируя языковые особенности сказки «Сух эзи и рыбак», ученики могут подбирать синонимические замены к выражениям, использованным в сказке: «состояться в ловкости», «вывернулся из лап медведя», «не одолеть человека», «твой верх»; подбирали прилагательные – эпитеты: живет на дне (каком?), сорвал талинку (какую?), хозяин воды (какой?), медведь (какой?) и т. д.

Пересказ текста является аналитико-синтетическим упражнением, которое помогает ребенку осознать собственное отношение к прочитанному. Для того чтобы пересказ получился, нужно, во-первых, определить цель такой работы, во-вторых, составить план пересказа. Методика формирования умения составлять план подробно описана О. В. Киселевой, А. Ж. Овчинниковой и другими [8].

В методике принято различать несколько типов пересказа:

- репродуктивный: подробный; близкий к тексту; выборочный; краткий;
- продуктивный: творческий, художественное рассказывание.

Творческий (продуктивный) пересказ предполагает передачу содержания с какими-либо изменениями.

М. И. Оморокова считает, что цель художественного пересказа (рассказывания) в том, чтобы «вызвать у учеников эмоциональный отклик на читаемое произведение, усилить воздействие образной системы художественного произведения на читателя, то есть осуществить те задачи, во имя которых литература и создается» [9, с. 32].

При подготовке к такому пересказу почти всегда требуется работа и по отбору материала из рассказа автора или добавлению к нему, так как новому рассказчику не могут быть известны какие-то факты или, наоборот, ему потребуются рассказать о переживаниях, которые не описаны автором. Большое значение отводится воспроизведению в речи школьников художественных средств и конструкций пересказываемого текста.

Фрагменты художественного рассказывания, сопровождаемые приемом «выразительные движения» использовались в работе над сказками «Кресен», «Как муравей к лягушке в гости ходил», «Мальчик в бочке», «Волшебный петух».

Таким образом, можно сделать вывод о том, что формирование культуроведческой компетенции младших школьников невозможно без методически грамотной организации работы по изучению различных жанров устного народного творчества, среди которых одним из наиболее ярких и разнообразных является жанр народной сказки.

## Список литературы

1. Ефросинина Л. А. Литературное чтение в третьем классе // Беседы с учителем: Третий класс четырехлетней начальной школы / Под ред. Л. Е. Журовой. – М.: Вентана-Графф, 2010. – С. 62-87 (384 с.).
2. Воюшина М. П. Методические основы литературного развития младших школьников // Методические основы языкового образования и литературного развития младших школьников: Пособие для студентов факультетов начального обучения и учителей начальных классов / Под ред. Т. Г. Рамзаевой. – СПб.: «Специальная Литература», 2004. – С. 44-52.
3. Бахтин М. М. Эстетика словесного творчества / М. М. Бахтин. – М.: Просвещение, 1996. – 342 с.
4. Выготский Л. С. Воображение и творчество в детском возрасте. Психологический очерк. – М.: Просвещение, 2004. – 127 с.
5. Ермолаева А. А. Моделирование на уроках в начальной школе: модели, разработки уроков, практические задания, проектная деятельность. – М.: Глобус, 2010. – 144 с.

6. Милюгина Е. Г. Русская народная сказка в круге детского чтения [Электронные ресурсы]. – Режим доступа: <http://www.region.tver.ru/pu/slovesn/skazka/skazka/htm>.
7. Кочеткова А. В. Комплексные методы развития связной речи младших школьников // Начальная школа. – 2002. – № 9. – С. 64-68.
8. Овчинникова А. Ж. Развитие художественного мышления младших школьников / А. Ж. Овчинникова // Начальная школа. – 2006. – № 7. – С. 29-33.
9. Оморокова М. И. Метод художественного пересказывания на уроках литературного чтения в начальных классах / М. И. Оморокова // Начальная школа. – 2009. – № 7. – С. 31-35.

© Трунова В.В., 2017.

# ЛИНГВОМЕТОДИЧЕСКИЕ ОСНОВЫ ОРГАНИЗАЦИИ РАБОТЫ ПО РАЗВИТИЮ СВЯЗНОЙ РЕЧИ МЛАДШИХ ШКОЛЬНИКОВ ЧЕРЕЗ ИСПОЛЬЗОВАНИЕ ТВОРЧЕСКИХ УПРАЖНЕНИЙ

22.06.2017

Шицко Эвелина Валерьевна

Хакасский государственный университет им. Н. Ф. Катанова

**Научный руководитель:** Козлова М.М., старший преподаватель.

**Ключевые слова:** СВЯЗНАЯ РЕЧЬ; СОЧИНЕНИЕ-МИНИАТЮРА; ЭТЮД; ЭССЕ; ХУДОЖЕСТВЕННАЯ ЗАРИСОВКА; МЕТОДИЧЕСКИЕ ПРИЕМЫ; COMMON SPEECH; COMPOSITION-MINIATURE; ETUDE; ESSAY; ARTISTIC DRAWING; METHODOLOGICAL RECEPTIONS.

**Аннотация:** В статье анализируются основополагающие средства развития текстологических, лексических и грамматических умений, направленные на формирование связной речи младших школьников на основе их творчества.

Работа по развитию связной речи в соответствии с требованиями Федерального государственного образовательного стандарта, предъявляемыми к освоению основной образовательной программы начального общего образования, должна быть ориентирована на систему упражнений, охватывающих все виды речевой деятельности обучающихся: восприятие, воспроизведение и порождение речи.

Развитие четырех основных умений в области связной речи, сформулированных Т. Г. Рамзаевой и Г. С. Щеголевой как умения информационно-содержательные, структурно-композиционные, умения использовать языковые средства и совершенствовать созданное высказывание, осуществляется на основе творческих упражнений конструктивно-текстового характера, «фантазийных», на основе приемов сотворчества.

Одним из наиболее эффективных и в то же время комплексных средств развития умений связной речи в их совокупности являются устные и письменные сочинения учащихся.

Для младших школьников наиболее приемлемой формой являются сочинения-миниатюры, относящиеся к типу аналитико-синтаксических упражнений, которые помогают формировать текстологические, лексические и грамматические умения обучающихся, учат школьников связно высказывать свои мысли и передавать их на письме. В этом отношении, по выражению М. Р. Львова, этот тип упражнений – «более высокая ступень в развитии творческой познавательной и речевой деятельности учащихся, их творческой самостоятельности, чем выполнение других упражнений» [1, с. 177].

В процессе речевой деятельности ученикам предлагается написать различные структурно-содержательные разновидности сочинений-миниатюр: этюд, эссе, пейзажные и сюжетные миниатюры, художественные зарисовки, рассказы по опорным словам.

Определения данных видов миниатюр даны А. Д. Дейкиной, Н. В. Нечаевой, М. С. Соловейчик [2,3,4].

Сочинение-эюд рассматривается как «небольшой по объему творческий «набросок» (мини-очерк) в форме описания, повествования, рассуждения или характеристики-оценки какого-либо явления» [4, с. 247].

При подготовке к написанию сочинений-этюдов детей следует научить формулированию основной мысли текста по его заглавию, предугадывать содержание, составлять композиционную схему текста по его плану в зависимости от его коммуникативно-смысловой направленности.

При подборке «образцовых текстов» – этюдов обращают внимание учеников на лексику и грамматические конструкции, употребленные в тексте через систему послетекстовых заданий.

Пример организации речевой работы на основе текста упражнения по отрывку из рассказа Ю. Дмитриева:

«Ты думаешь, что синица получила свое название за синий цвет? Но синего цвета в ее перьях мало. Он есть только на головке. Грудь у нее ж...лт... цвета, хвост – чёрный, спина – зеленоватая. Почему же птицу назвали синицей? Весной и летом синицы прячутся в листве; их трудно увидеть. Но ты можешь услышать песню синицы: «си-си-си». Вот за это «си» и получила она свое название».

Примерные задания, предлагаемые учащимся для выполнения:

1. Прочитай выразительно и озаглавь текст. Хорошую подсказку найдешь у автора.
2. Подумай, на сколько смысловых частей можно разделить текст. Составь план текста.
3. Спиши текст, разделяя его на абзацы в соответствии со смысловыми частями. Вставь пропущенные буквы.
4. С помощью каких слов-«красок» автор описывает синицу. Подбери к каждому из них синонимы.

После выполнения комплекса заданий на основе миниатюры-этюда рекомендуется дать детям в качестве домашнего задания подобрать материал и составить устный рассказ-этиюд о какой-либо птице или животном, происхождение названия которого будет интересно узнать одноклассникам.

Другим видом сочинения-миниатюры является художественная зарисовка. По определению А. Д. Дейкиной, это «короткое текстовое произведение, не имеющее сюжета и персонажей, описывающее моменты жизни, чувства, переживания, размышления, настроение, наблюдения» [2, с. 17].

В качестве образца художественной зарисовки можно предложить текст Г. Скребицкого «В апреле»:

«Снег в полях уже давно стаял. А в лесу все еще пестреет. Тут и сероватые снежные островки, и потемневшая от влаги земля, и огромные весенние лужи. На опушке на тонких ветвях качаются длинные сережки. От ветерка вокруг них золотистым облачком разлетаются пыльца».

Примерные задания, предлагаемые учащимся для выполнения:

1. Какое настроение передает автор в своем рассказе? Какими секретами речи, по-твоему, пользуется писатель?
2. Выдели грамматические основы предложений в тексте. Скажи, может ли текст, состоящий из одних грамматических основ, передать настроение автора, его наблюдения за природой?
3. Назови прилагательные-эпитеты. Попробуй их заменить синонимами. Чей вариант лучше – твой или авторский?
4. Какой глагол передает краски весенней природы? От какого слова он образован? Объясни значение глагола в тексте.

Анализируя содержание и композицию текста, дети под руководством учителя определяют тип текста (в данной случае – художественное описание). Отсутствие членения на абзацы – это стремление автора передать целостную картину наблюдаемой им весенней природы. Ученики знакомятся с новой структурно-композиционной схемой текста-миниатюры: в одном абзаце объяснены несколько микротем, «сосуществующих» одновременно и воспринимаемых как целостная картина природы.

В работе над художественной зарисовкой уместны и полезны задания на воспроизведение логической последовательности текста; для этого приводятся словосочетания, передающие смысловой центр каждой микротемы текста.

Такую работу можно организовать на основе текста А. Н. Толстого:

«Перед домом лопнули душистые почки на тополях. В саду появились зеленые росточки травки. Забегали между стволами черные дрозды. В липах поселились большие птицы – иволги. На скворечниках заливались разноголосые скворцы».

Ученикам предлагается выписать словосочетания прилагательных с существительными, предварительно объяснив орфограммы в данных словах. После прочтения текста дети представляют устные пересказы текста, основываясь на выписанных словосочетаниях.

По результатам речевой работы на основе данного упражнения учащимся предлагается составить художественную зарисовку по опорным словосочетаниям, предварительно выстроив их логическую последовательность: зеленая хвоя, молоденькая березка, стройная сосна, пустые шишки, черный дятел, резные листочки, пушистые сережки, серые воробышки.

Следует отметить, что основным критерием оценивания сочинения по опорным словам является его логичность и последовательность изложения. По определению М. Р. Львова, опорные слова помогают определить «не только последовательность рассуждений, но и основную мысль текста, ее движение в соответствии с микротемами, на которые делится любой текст» [1, с. 315].

По окончании оформления письменных текстов по опорным словосочетаниям проводится лексико-грамматическая работа. Ученики прослеживают, в чем заключаются изменения в значении и употреблении синонимичных словосочетаний: сосновая хвоя – хвоя сосны, березовые листики и сережки – листики и сережки березы.

Затем рассуждают, можно ли заменить словосочетание пушистые сережки словосочетанием сережки из пуха, почему.

Большое внимание уделяется не только пропедевтической работе по предупреждению орфографических ошибок, но и их исправлению, поскольку в предложенных словосочетаниях встретились разные орфограммы: 1) безударные корневые гласные, проверяемые ударением; 2) парные звонкие и глухие согласные в корне слова; 3) гласные после шипящих.

Миниатюра-эссе – это сочинение (творческий рассказ), которое «предусматривает наличие конкретной темы, свободную композицию, а также законченный, цельный и живописный характер с элементами рассуждения» [2, с. 19].

Одной из форм миниатюр-эссе можно представить рассказы (устные и письменные) о домашних питомцах. Творчество ребенка проявляется в том, что он выражает свои чувства, эмоции. Это позволяет увидеть «личность начинающего автора» через отношение к любимому животному. Такие сочинения относятся к текстам-оценкам.

Сюжетные зарисовки как вид сочинений-миниатюр основываются на какой-либо заранее предложенной теме: «Вид из окна», «У речки», «На грибной полянке» и т. п.

Организуя работу над сюжетной зарисовкой «Вид из окна», учащимся предлагается нарисовать словесную картину из 3-5 предложений с однородными подлежащими и некоторыми конкретными сказуемыми, и прилагательными.

Рассказу или сочинению по серии сюжетных картинок принадлежит важное место в формировании коммуникативно-речевых умений школьников. Такие рассказы направлены на решение нескольких учебно-коммуникативных задач: способствуют пополнению, уточнению и активизации словарного запаса; развитию умения определять логическую последовательность событий, фактов, устанавливать взаимосвязь между предметами и явлениями; передаче эмоционального стояния героев.

Очень важно, по утверждению Т. Г. Рамзаевой, «связать ситуацию, изображенную на рисунках, с жизненным и эмоционально-чувственным опытом учащихся» [5, с. 49].

При организации работы над различными формами сочинений-миниатюр исходят из педагогических условий, обеспечивающих эффективную речевую деятельность младших школьников и сформулированных в методических рекомендациях Л. С. Бушуевой, А. Д. Дейкиной, М. Р. Львова, Н. В. Нечаевой и другими. Основными из таких условий являются:

1. Мотивация создания собственного речевого высказывания – устного или письменного текста. [2, с. 17].
2. Оригинальность содержания (то есть самого впечатления) и формы его изложения.
3. Как утверждает А. Д. Дейкина, «сопричастность детей жизни, возможность выразить «точку зрения жизни школьника» может стать хорошим условием организации словесного творчества» [2, с. 19].
4. Возможность переживания успеха сразу же после завершения детьми работы над сочинением, «ощущение радости на пути продвижения от незнания к знанию, от неумения к умению, то есть осознание смысла и результата своих усилий» (С. Н. Лысенкова) [6, с. 31].

Речевая связность учащихся достигается тем быстрее, чем больше им предоставляется возможностей для словесной импровизации. Такой прием направлен на развитие как мотивационных, так и рефлексивно-оценочных умений.

Таким образом, успех организации работы по развитию умений связной речи младших школьников на основе их творчества зависит от профессиональной компетентности педагога, знания психологии младших школьников и уровня их коммуникативно-речевых, литературных способностей, дидактических условий, форм и методов организации речевой работы.

## Список литературы

1. Львов М. Р. Словарь-справочник по методике русского языка / М. Р. Львов. – М.: Просвещение, 2008. – 240 с.
2. Дейкина А. Д. Сочинения малой формы в школьном обучении русскому языку / А. Д. Дейкина // Русский язык в школе. – 2007. – № 5. – С. 16-21.
3. Капинос В. И. Развитие речи: теория и практика обучения / В. И. Капинос, Н. Н. Сергеева, М. С. Соловейчик. – М.: Линка-Пресс, 2004. – 189 с.
4. Русский язык в начальных классах: Теория и практика обучения: Учеб. пособие для студ. пед. учеб. заведений / М. С. Соловейчик, П. С. Жедек, Н. Н. Светловская и др.; Под ред. М. С. Соловейчик. – М.: Изд. центр «Академия», 2008. – 384 с.
5. Методические основы языкового образования и литературного развития младших школьников / Под общ. ред. Т. Г. Рамзаевой. – СПб.: «Специальная литература», 2004. – 168 с.
6. Горбушина Н. А. Роль сочинения-миниатюры в развитии речи учащихся / Н. А. Горбушина // Русский язык. Приложение к газете «Первое сентября». – 2005. – № 15. – С. 28-34.

© Шицко Э.В., 2017.

# ОСОБЕННОСТИ ФУНКЦИЙ БЛОКА ПРОГРАММИРОВАНИЯ И КОНТРОЛЯ СЛОЖНЫХ ФОРМ ДЕЯТЕЛЬНОСТИ У СТУДЕНТОВ С УЧЕТОМ ИХ ДОМИНИРУЮЩЕГО КОГНИТИВНОГО РЕЖИМА

24.05.2017

Зарва Владислав Александрович

Хакасский государственный университет им. Н. Ф. Катанова

**Ключевые слова:** ФУНКЦИИ БЛОКА ПРОГРАММИРОВАНИЯ И КОНТРОЛЯ СЛОЖНЫХ ФОРМ ДЕЯТЕЛЬНОСТИ; КОГНИТИВНЫЕ РЕЖИМЫ; СЕРИЙНАЯ ОРГАНИЗАЦИЯ ДВИЖЕНИЙ; РЕЖИМ ДЕЯТЕЛЬНОСТИ; РЕЖИМ ВОСПРИЯТИЯ; РЕЖИМ СТИМУЛИРОВАНИЯ; РЕЖИМ ПРИСПОСОБЛЕНИЯ; FUNCTIONS OF THE BLOCK OF PROGRAMMING AND CONTROL OF COMPLEX FORMS OF ACTIVITY; COGNITIVE MODES; SERIAL ORGANIZATION OF MOVEMENTS; MODE OF OPERATION; PERCEPTION MODE; STIMULATION MODE; ADAPTATION MODE.

**Аннотация:** В статье рассматривается проблема связи функций блока программирования и контроля сложных форм деятельности мозга и доминирующих когнитивных режимов студентов. Для выявления доминирующего когнитивного режима у студентов применялся дорсально-вентральный опросник выявления. А также для изучения особенностей функций III блока мозга у студентов использовались нейропсихологические методы. Проведен сравнительный анализ данных выделенных групп испытуемых с учетом преобладающих когнитивным режимам с учетом особенностей функций III блока мозга.

В настоящее время проблема изучения произвольной регуляции деятельности и управления поведением является одной из самых актуальных. Дело в том, что эти функции приурочены к работе III блока мозга, который достигает зрелости к 20 годам и исследование периода ранней взрослости позволяет увидеть состояние данных функций на пике своего формирования в онтогенезе человека. Состояние и динамика высших психических функций (ВПФ) у здоровых взрослых людей практически не изучена, так как ВПФ исследовались лишь у взрослых людей с локальной мозговой патологией [1; 2].

Изучением развития высших психических функций занимались отечественные ученые [3; 4; 5]. В настоящее время в большей степени исследованы состояния высших психических функций в детстве и старости.

Исследования периода ранней взрослости остаются актуальными проблемами исследований в нейропсихологии.

В качестве основы для изучения особенностей функций III блока мозга нами были использованы методы нейропсихологической диагностики, разработанные Лурия А.Р. и снабженные количественной оценкой коллективом авторов во главе с Ахутиной Т.В. [6].

А также мы использовали дорсально-вентральный опросник [7], основанный на теории когнитивных режимов [8; 9]. Для каждого человека характерен свой доминирующий режим и каждый из нас использует в равной степени системы верхнего и нижнего мозга (режим деятельности), чаще пользуется системой нижнего мозга (режим восприятия), широко использует систему верхнего мозга (режим стимулирования) и совсем не использует эти две системы (режим приспособления).

В концепции А.Р. Лурия мозг представлен в виде 3 функциональных блоков: I блок – блок регуляции тонуса и бодрствования; II блок – блок приема, переработки и хранения информации; III блок – блок программирования, регуляции и контроля сложных форм деятельности [10]. В качестве анализируемого объекта нас интересуют III блок мозга по А.Р. Лурия, а также вентральный и дорсальный мозг по Ст. Косслину.

III блок — префронтальные отделы: передние отделы больших полушарий, спереди от передней центральной извилины. Отвечают за организацию произвольных движений, двигательных механизмов речи. Регулируют сложные формы поведения и процессы памяти [11].

Дорсальный мозг включает в себя большую часть лобных долей и часть теменных областей головного мозга. С точки зрения Ст. Косслина верхний мозг (дорсальный) отвечает за разработку и реализацию планов. Так же он считает, что информация о расположении объектов в пространстве очень важна при планировании, поэтому она должна обрабатываться в верхней части мозга (по Ст. Косслину – теменная область). Он аргументирует свою точку зрения многочисленными связями лобных отделов с теменными отделами верхней коры, это показывает очень тесную связь этих областей мозга.

Вентральный мозг включает в себя часть лобных долей, часть теменных, а также височные и затылочные области. Они обеспечивают обработку сенсорной информации и ее использование для активации воспоминаний, специфичных по модальности, объектах или событиях. Также отмечается, что некоторые области височных долей связаны с памятью на формы и звуки.

Следует отметить, что в целом изучение особенностей высших психических функций является недостаточным. В большей степени же исследованы состояния высших психических функций в детстве и старости. Исследования периода ранней взрослости остаются актуальными проблемами исследования в нейропсихологии. Также работ, касающихся связи функций III блока мозга и доминирующих когнитивных режимов студентов мы не обнаружили, так как теория о доминирующих когнитивных режимах является достаточно новой. Данный факт свидетельствует об актуальности настоящего исследования.

Цель исследования – изучить особенности функций III блока мозга у студентов ХГУ им. Н.Ф. Катанова с преобладанием разных когнитивных режимов.

Нами было выдвинуто предположение о том, что у студентов с преобладающими режимами деятельности и стимулирования, обусловленными более выраженной активностью верхнего мозга, будут лучше сформированы функции III блока мозга, а именно программирование и контроль деятельности и серийная организация движений.

Методологической основой данного исследования является разработанная А.Р. Лурия концепция о трех структурно-функциональных блоках мозга (А.Р. Лурия, 1973) на материале изучения нарушений психических функций при локальных поражениях мозга, а также теория о когнитивных режимах (С.М. Косслин, 2016).

В качестве испытуемых были выбраны 30 человек, средний возраст которых составляет 21,6 лет; из них у 11-ти студентов выявлен преобладающий режим деятельности, у 4-ых – преобладающий режим восприятия, у 7-ых – преобладающий режим стимулирования и у 8-ми преобладает режим приспособления. Все обследованные получают высшее образование, являются студентами 2-3 курсов ХГУ им. Н.Ф. Катанова и обучаются по направлениям: «Юриспруденция», «Природопользование», «Биоэкология», «Финансы и кредит».

Было проведено анкетирование вышеперечисленных студентов. В результате в группе, состоящей из 30 студентов было выявлено 4 подгруппы, различающиеся по доминирующим когнитивным режимам: 11 студентов (37%) с преобладающим когнитивным режимом деятельности, 4 студентов (13%) с преобладающим режимом восприятия, 7 студентов (23%) с преобладающим режимом стимулирования и 8 студентов (27%) с преобладающим режимом приспособления (см. Рис.1).



В ходе исследования было выявлено то, что студенты 1 и 3 групп лучше усвоили 2 программу правой рукой нежели другие студенты, но различия, полученные нами, не являются статистически значимыми. Студенты 3 группы успешнее справились с усвоением программы нежели студенты 4 группы, а они, в свою очередь превосходят по успешности выполнения 2 группу. Эти различия являются статистически достоверными.

С уверенностью можно говорить о том, что студенты с преобладанием режима восприятия превосходят по показателям серийной организации движений студентов 4 группы (режим приспособления. Также опираясь на значимость различий можно сказать, что показатели серийной организации движений у студентов с преобладанием режима стимулирования лучше, чем у студентов с преобладанием режима приспособления (см. Рис. 2).

Показатели пробы «Пересказ текста» имеют особенности. Смысловая адекватность и самостоятельный пересказ лучше виден у студентов с преобладанием режимов деятельности и стимулирования. Учитывая различия можно сказать о том, что студенты с преобладанием режима деятельности лучше передают смысловую нагрузку текста, чем студенты с преобладанием режима восприятия.

Возможность к построению верной последовательности текста также лучше сформирована у студентов с преобладанием режимов деятельности и стимулирования. Учитывая значимость результатов можно сказать, что студенты с преобладанием режима деятельности демонстрируют лучшую способность к построению последовательности текстовой информации, чем студенты с преобладанием режима восприятия. В свою очередь, студенты с преобладанием режима восприятия лучше справляются с последовательностью событий в тексте, чем студенты с преобладанием режима приспособления.

Результаты критерия грамматического оформления пересказа показывают лучшие значения у студентов с преобладающими режимами деятельности и стимулирования. Учитывая значимость различий можно сказать что студенты с преобладающим режимом деятельности больше склонны насыщать пересказ сложными грамматическими структурами, чем студенты с преобладающим режимом приспособления (см. Рис. 3).

Выполнение пробы на реципрокную координацию у студентов с преобладанием разных когнитивных режимов также имеет свои особенности. Студенты с преобладанием режима деятельности выполняют задание более плавно, чем все остальные. Однако эти различия не являются статистически значимыми. Для студентов с преобладающим когнитивным режимом стимулирования характерно более плавное выполнение пробы, по сравнению со студентами доминирующим когнитивным режим которых является режим приспособления. Эти различия являются статистически значимыми (см.табл. 1).

Студенты с преобладанием режимов деятельности и стимулирования успешнее всех справились с выполнением пробы, однако эти различия не являются статистически значимыми. Учитывая значимость результатов можно сказать о том, что студенты с преобладанием режима стимулирования справились с этим заданием лучше, чем студенты с преобладанием режима приспособления (см. табл. 2).

С исключением лишнего понятия лучше справляются студенты с преобладанием режимов деятельности и стимулирования. Учитывая значимость различий можно сказать, что студенты с преобладанием режима деятельности правильно исключают большее количество слов и верно объясняют свой выбор исключенного понятия, чем студенты с преобладанием режима приспособления (см. табл. 3).

Таким образом, проведенное исследование позволяет прийти к следующим заключениям:

- функции программирования и контроля несколько лучше развиты у студентов с преобладанием режима деятельности;
- серийная организация, особенно ее графомоторный компонент, успешнее на фоне режима стимулирования;

– самый низкий уровень сформированности функций III блока мозга характеризует обучающихся с когнитивным режимом приспособления, который определяется низким уровнем активности как верхних, так и нижних мозговых структур.



Рис.1. Подгруппы, подразделяющиеся по доминирующим когнитивным режимам.



Рис.2. Показатели пробы на динамический праксис студентов с преобладанием разных когнитивных режимов.

**Примечание.** Обозначение групп: 1 – когнитивный режим деятельности, 2 – когнитивный режим восприятия, 3 – когнитивный режим стимуляции, 4 – когнитивный режим приспособления.

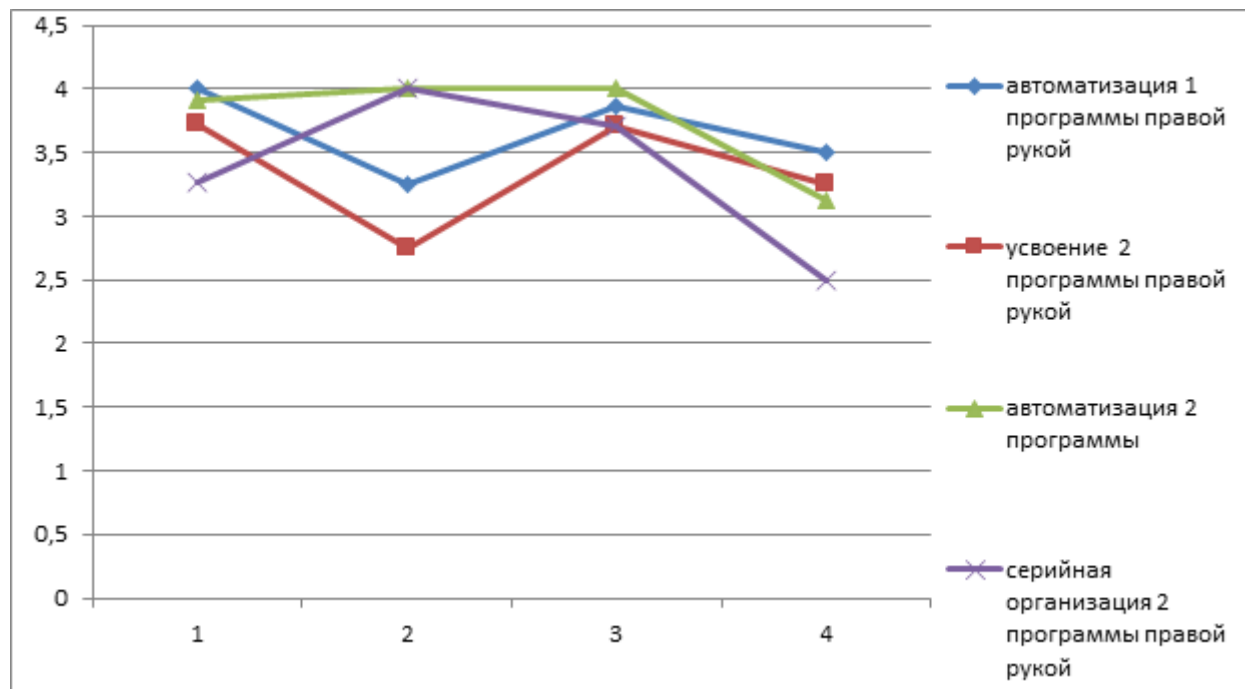

Рис. 3 Показатели пробы «Пересказ текста» у студентов с преобладанием разных когнитивных режимов.

Таблица 1. Показатели выполнения студентами пробы на реципрокную координацию студентов с преобладанием разных когнитивных режимов.

Подгруппа	Показатели
	Реципрокная координация
1 подгруппа (с преобладанием режима деятельности)	4,00
2 подгруппа (с преобладанием режима восприятия)	3,50
3 подгруппа (с преобладанием режима стимулирования)	3,86
4 подгруппа (с преобладанием режима приспособления)	3,38
F	4,95
Уровень значимости из ANOVA	0,001***
3-4	0,005**

Примечание: \*\* —  $p < 0,01$ ; \*\*\* -  $p < 0,001$ .

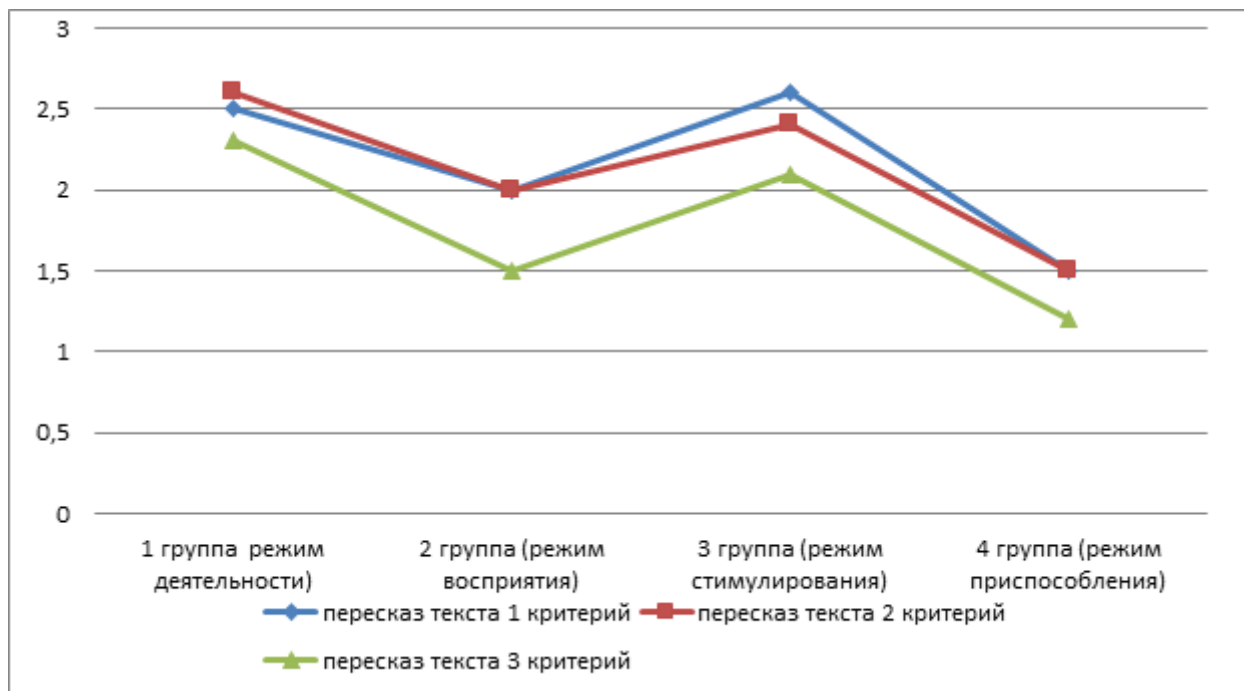
Таблица 2. Показатели пробы на графомоторную координацию студентов с преобладанием разных когнитивных режимов.

Подгруппы	Показатели	
	Забор – серийная организация в баллах	Время выполнения одной пачки
1 подгруппа (с преобладанием режима деятельности)	5,27	2,29

2 подгруппа (с преобладанием режима восприятия)	5,00	2,50
3 подгруппа (с преобладанием режима стимулирования)	5,71	2,14
4 подгруппа (с преобладанием режима приспособления)	4,50	2,54
F	3,251	0,363
Уровень значимости из ANOVA	0,038*	
Сравнение подгрупп между собой		
3-4	0,047*	

Примечание: \* —  $p < 0,05$ .

**Таблица 3. Показатели пробы «Исключение лишнего понятия» у студентов с преобладанием разных когнитивных режимов.**

Подгруппы	Показатели	
	Количество правильно исключенных слов с 1 попытки	Количество правильных объяснений
1 подгруппа (с преобладанием режима деятельности)	4,5	4,5
2 подгруппа (с преобладанием режима восприятия)	3,0	3,0
3 подгруппа (с преобладанием режима стимулирования)	3,4	3,4
4 подгруппа (с преобладанием режима приспособления)	2,5	2,5
F	8,080	8,080
Уровень значимости из ANOVA	0,001***	0,001***
1-4	0,005**	0,005**

Примечание: \*\* —  $p < 0,01$ ; \*\*\* -  $p < 0,001$ .

## Список литературы

1. Лурия А.Р. Высшие корковые функции человека. СПб., 2008.
2. Лурия А.Р. Высшие корковые функции человека и их нарушения при локальных поражениях мозга. 3-е изд.: М.: Академический проект, 2000.
3. Микадзе Ю.В. Нейропсихология детского возраста. Учебное пособие. — СПб., 2008.
4. Корсакова Н.К., Прахт Н.Ю. Нейрокогнитивные изменения при нормальном физиологическом старении //Вестн. Моск. Ун-та. Сер. 14. Психология. 2001. № 4.
5. Шварц А.Ю., Обухова О.Б., Ахутина Т.В. Психогенетика и нейропсихология: анализ источников индивидуальных различий когнитивных функций в зрелом возрасте., 2009.
6. Фотекова Т.А. Практикум по нейропсихологической диагностике: учебно-методический комплекс по дисциплине / сост. Т.А. Фотекова. – 2-е издание, исправленное и дополненное. Абакан: Издательство ФГБОУ ВПО «Хакасский государственный университет им. Н.Ф. Катанова», 2014.
7. Косслин Ст., Дж.Миллер: Два игрока на одном поле мозга; Изд-во Эксмо, 2016.
8. Kosslyn, Stephen M. And Rosenberg Robin S. Introducing Psychology; Brain, Person, Group. Boston: Person Learning Solutions, 2011.

9. Kosslyn.S.M. and Thompson W.I. Accessing Habitual Use of Versus Ventral Brain Processes. // *Biologically Inspired Cognitive Architectures 2.*, 2012. P68-76.
10. Лурия А. Р. Основы нейропсихологии. М.: 2005. 384 с
11. Хомская Е.Д. Нейропсихология: Учебник для вузов. 4-е изд. — СПб., 2010.

© Зарва В.А., 2017.

# ГЕНЕТИЧЕСКАЯ ПСИХОЛОГИЯ ПИАЖЕ

25.05.2017

Абдуллина Руфина Игоревна

Стерлитамакский филиал Башкирского государственного университета;

Акимов Андрей Анатольевич (Кандидат физико-математических наук)

Стерлитамакский филиал Башкирского государственного университета;

Вильдяева Анжелика Анатольевна

Стерлитамакский филиал Башкирского государственного университета

**Ключевые слова:** ПЕДАГОГИКА РАННЕГО ДЕТСТВА; ПИАЖЕ; ГЕНЕТИЧЕСКАЯ ПСИХОЛОГИЯ; EARLY CHILDHOOD PEDAGOGY; PIAGET; GENETIC PSYCHOLOGY.

**Аннотация:** В статье рассматривается одно из научных направлений исследования детской психологии, которым является генетическая психология. Создателем данного направления считается Жан Пиаже — швейцарский ученый и философ. Предметом исследования генетической психологии является развитие и происхождение интеллекта, формирование понятий: время, пространство, объект и др. Генетическая психология изучает детскую логику, особенности мышления ребенка, механизмы познавательной деятельности, переход форм мышления от простых к сложным.

Серьезная задача, которую поставил и постепенно решал Пиаже с 30-х годов прошлого века, — комплексное междисциплинарное изучение интеллекта, как сложной системы сразу нескольких составляющих: биологического, гносеологического, психологического, логического и социологического. Пиаже считал, что генетические методы в психологии и психологические исследования развития познавательных процессов в развитии ребенка, могут дать ответы на важные вопросы теории познания: каким образом осуществляется переход от незнаний к знаниям, от ложных к истинным знаниям; могут ли существовать таланты и взгляды с рождения, или они приходят только с опытом. Пиаже рассматривал интеллект в качестве одного из способов адаптации к окружающей среде. Все живые организмы испытывают необходимость в создании комфортной для себя среды обитания. Влияние окружающей среды приводит к сбою в организме. Чтобы заново достичь гармонии, организму нужно всегда находиться в движении, чтобы возместить разбалансировку. К примеру, внешнее повреждение, такое как порез на ноге, активирует процесс, который в итоге восстановит кожные покровы на ране. Пиаже выносит стремление к равновесию на верхнюю ступень, не только когнитивного, а развития в целом. Появление равновесия дает разобраться в аспектах развития психики и разума. Когнитивную адаптацию образуют два противоположных процесса – ассимиляция и аккомодация. Хотя эти два явления имеют разные направленности, они непосредственно связаны и взаимно дополняют аспекты поведения.

Ассимиляцию можно сравнить с усваиванием еды: каждая проблемная ситуация решается уже имеющимися действиями или когнитивными схемами. В процессе чтения можно пронаблюдать ассимиляцию информации. Дети могут «хватать» разные предметы, пользуясь схемой схватывания. С помощью ассимиляции обеспечивается устойчивость и сохранность когнитивной структуры. В случае аккомодации изменяется схема, применяемая к новой обстановке или цели; она дает возможность применить различные варианты. Дети учатся протягивать руки и пальцы для каждого предмета по-своему, будь то бумага или мяч (схема схватывания претерпела аккомодацию). Уравновесив аккомодацию и ассимиляцию, можно добиться улучшенной адаптации, но это явление неточно и временно, оно снова сменится нарушенным равновесием. Не всегда получается достигнуть равновесия и тогда, какое-либо из этих явлений становится преобладающим.

Перевес чаши весов в сторону ассимиляции, можно проследить, наблюдая за игрой детей. Брусок дерева для ребенка может легко превратиться в куклу, самолет или машину. Чаще всего аккомодацию можно наблюдать в подражании и сравнении своего поведения со свойствами внешнего воздействия. Детский разум построен на основе действий и опытов действия с различными предметами. Субъекту, для того, чтобы познать объект, необходимо работать с ним заодно: схватить, ощупать, приблизить, удалить, переместить и т. д. Накопленный опыт отложиться у ребенка в качестве схемы действий (одно из основополагающих понятий концепции Пиаже). Данное понятие, точно говоря, это те общие действия, которые сохраняются ввиду многократного их повторения. Иначе же, давая более общее понятие схемы действий, говорят, что это структурированная стадия на определенных уровнях умственного развития. На некоторой такой стадии развития схема действий становится операцией (операционной структурой), отсюда название концепции Пиаже — операционная. Операция – это интериоризированное (внутреннее) предметное действие, ставшее обратимым и образующее с другими систему.

Уже при жизни у нас складывается структура мыслительной деятельности, которая далее зависит от полученного опыта и на каждом этапе развития она меняется. Ассимиляция и аккомодация позволяют умственной деятельности непрерывно и преемственно развиваться, а своеобразная организация мыслительного акта помогает выделить стадии интеллекта. Согласно Пиаже, развитие психики – это изменение интеллектуальной структуры между доминирующими стадиями, которые настраиваются друг на друга по определенному порядку с разной скоростью (зависит от получения богатого или скудного опыта).

Пиаже выделил три стадии развития интеллекта: сенсомоторная, конкретно-операциональная (репрезентативная) и формально-операциональная. Все периоды характеризуются как с положительной, так и с отрицательной стороны.

Изучение развивающегося мышления Пиаже начинает с первых двух лет жизни и заключается оно в практическом и предметном анализе деятельности ребенка. Здесь берет свое начало период сенсомоторного развития. Пиаже сам являлся воспитателем двух дочек Жаклин и Люсьен, а также сына Лорана и непосредственно наблюдал за их развитием, тем самым выделяя шесть этапов сенсомоторного развития. На каждом из них осуществляется переход врожденного механизма и сенсорного поведения (к примеру, сосательный рефлекс) к формам структурированного поведения. Период от рождения ребенка до полутора – двух лет можно охарактеризовать развивающимися чувствами и двигательным аппаратом: он начинает смотреть, слушать, трогать, нюхать ввиду проявления интереса к окружающему миру.

Выделяют подпериоды сенсомоторного интеллекта: от семи до девяти месяцев, когда малыш наблюдает за своим собственным телом; после девятого месяца, когда происходит становление объективации схемы интеллекта в пространстве. На данном этапе, интеллект проявляется, когда ребенок начинает использовать определенные действия в качестве средств для того, чтобы достигнуть цели. В конце первого подпериода детьми открывается множество связей между собственными действиями и результатами — если подтянуть пеленку, достанешь находящуюся там машинку. Начинает появляться видимость независимого и постоянного существования других объектов. Свойство «постоянности» предмета заключается в том, что далее этот объект для ребенка получает возможность на независимое существование. Некогда пропавший объект вроде «переставал существовать» для ребенка, теперь он активно ищет предмет перед своими глазами.

Другая значимая перемена – борьба с эгоцентризмом и бессознательностью. Младенец теперь отличает себя от остальных. Пиаже отводил важную роль процессам взросления, которые создают возможность для развития. Но для того, чтобы интеллект малыша развивался надо самому «общаться» с окружающим миром, управлять объектами, это дает преобразоваться и постепенно совершенствоваться интеллектуальным структурам.

На следующем периоде способность интеллекта ребенка выходит на новый уровень. На этом этапе впервые развивается символическое мышление, формируются семиотические функции, такие, как язык и умственные образы. Начинают складываться мыслительные процессы, наглядность представлений предметов; ребенок дает им названия.

Период конкретно-операционального развития выделяет следующие подпериоды: подготовка; становление конкретной операции; работа конкретной операции.

Сначала мыслительный процесс имеет субъективные нелогичные черты. То есть, этот тип мышления и его особенности изучались Пиаже на начальных этапах творческого пути и получили название — эгоцентрическое мышление.

Проследив, как складывалась в развитии организмов система логики, Пиаже давал детям, от четырех лет и далее, научные задачи, названные позднее «задачами Пиаже» (тесты на сохранность равенств).

В дошкольном возрасте объект оценивается как большое целое. Дети фокусируются на том, что происходит здесь и сейчас, не могут в этот же момент размышлять о том, как предмет выглядел раньше; не видят, что произведенные действия в принципе обратимы; концентрироваться на факте не могут принять к сведению несколько параметров одновременно.

Социум же может увеличить или ослабить быстроту прохода этапов развития в большей степени из-за того, представляют ли они ему подходящий материал для развития, задач для решения и т. д. Отдавая готовые знания, не получить нужного результата; движение вперед достигается путем собственной активности человека и использование познавательности. Также развитию мышления способствуют моменты обсуждений и споров своей возрастной группы.

Переходя к конкретно-репрезентативному этапу мышления, перестраиваются все особенности психики человека, нормы морали и сотрудничество с людьми.

И всё же каждая из этих логических операций конкретна и применяется только к реальному, осязаемому предмету и действию с ним, подчинена определенной обстановке, в которой комфортно ребенку.

Стадия формально-операциональной структуры проявляется в возможности ребенка размышлять на темы различной тематики без особых затруднений. Формальный мыслительный процесс — основной элемент логического мышления взрослого, на нем основываются элементарные научные знания, дедукция и гипотезы. Возможность человека приходить к умозаключениям по законам элементарной логики, способность к выдвиганию гипотез и проверки их на экспериментах, делать вывод, носит название абстрактного мышления.

Часто можно заметить заслуги у детей подросткового возраста в экспериментальном выведении кое-каких простых законов физики. В таких ситуациях ребята на дооперациональном уровне действуют беспорядочно, рассчитывая на счастливый случай; дети конкретной стадии развития более собраны, пробуя несколько вариантов. Ребенок последней стадии, сделав некоторые попытки, прекращает их и начинает задумываться над составлением различных правильных вариантов. Затем он приступает к их проверке, анализирует их, изучает ошибки и успехи. Такой порядок действий — непосредственная проба возможных вариантов исхода события — основан на новой логической структуре, которую Пиаже характеризовал с помощью пропозиционального языка.

Подростки проявляют способности понимания и строительства теорий, приобщаются к взгляду на мир взрослого человека, выходят за рамки полученного опыта. Рассуждая гипотетически, подросток входит в область возможных исходов; идеалы при этом чаще оказываются ошибочными. Только ощущая на себе новую социальную роль взрослого, подростки сталкиваются с трудностями, начинают рассматривать разные ситуации, в результате наступает завершающий этап интеллектуальной децентрации в новой обстановке.

Пиаже выявил некоторые затруднения, касающиеся развития интеллекта, которые происходят в период, когда подросток взрослеет. Во время становления жизненной схемы, в возрасте от пятнадцати до двадцати лет, появляется структура когнитивного мышления, которую каждый индивид применяет определенным образом, согласно требуемым задачам, а также складывается некоторая схема для различной деятельности.



Детская психология в наше время имеет разного рода трудности. Вопросы диагностирования, усовершенствования тестирований и методов их внедрения в дошкольном образовательном учреждении. Таким образом, материалы, полученные ведущими психологами в прошлом, дают возможность ученым решать серьезные проблемы современности в психологии.

---

## Список литературы

1. Б.Л. Вульфсон. Сравнительная педагогика История и современные проблемы. // — М: Изд-во УРАО, 2003. — 232 с.
2. Френе С. Избранные педагогические сочинения // Пер. с фр. — М., 1990.
3. Бине А. Измерение умственных способностей // Издание подгот. Вал. А. Луков, Вл. А. Луков. — СПб.: Союз, 1998. (Психология и социология: Страницы классики).

© Абдуллина Р.И.; Акимов А.А.; Вильдяева А.А., 2017.

# ИНТЕРЕСНЫЕ ФАКТЫ О ЗИГМУНДЕ ФРЕЙДЕ

02.06.2017

Агафонова Алена Александровна

Стерлитамакский филиал Башкирского государственного университета;

Акимов Андрей Анатольевич (Кандидат физико-математических наук)

Стерлитамакский филиал Башкирского государственного университета

---

**Ключевые слова:** БЕССОЗНАТЕЛЬНОЕ; ФРЕЙД; ПСИХОАНАЛИЗ; UNCONSCIOUS; FREUD; PSYCHOANALYSIS.

---

**Аннотация:** В статье сделана попытка пролить свет на малоизвестные факты из жизни великого психолога и отца психоанализа Зигмунда Фрейда. Ученый оставил после себя не только уникальное наследие, которое оказало влияние на многих известных людей, но и множество не всегда правдивых домыслов, связанных с его личностью и его открытиями. Своими качествами и образом жизни Фрейд может разочаровывать искателей его собственных слабостей и пороков.

---

Зигмунда Фрейда боготворят или считают шарлатаном. На земле существует немного ученых, чьи теории удостоились бы столь пристального внимания и жарких дискуссий. Приведем в статье несколько малоизвестных фактов из жизни Фрейда, которые помогут пролить свет на жизнь «великого и ужасного» первооткрывателя бессознательного.

- Из-за промышленной революции в семье Фрейдов возникли большие финансовые проблемы и в результате, семье вместе с Зигмундом пришлось переехать вначале в Лейпциг, а затем в Вену. Вскоре финансовые дела в семье наладились, что дало возможность определить юного Фрейда в частную гимназию. Неординарные способности Зигмунда к учебе позволили мальчику поступить в гимназию раньше срока. В доме были сделаны все условия для спокойной учебы будущего ученого: у него была отдельная комната, керосиновая лампа и полный покой вокруг, хотя к тому времени совокупное число братьев и сестер было уже семеро.

- Можно сказать, что Фрейд был полиглотом, так как достаточно свободно изъяснялся на греческом, немецком, итальянском, английском, испанском и французском языках.

- Первой научной работой Фрейда можно считать статью, которая посвящалась половым различиям у речных угрей.

- Фрейд впервые ввел в обращение общепринятый ныне термин «детский церебральный паралич».

- Дату публикации «Исследования истерии» (1896) [1] можно считать днём рождения психоанализа. Фрейд был одним из первых, кто, если и не изобрел психоанализ, то, несомненно, сделал популярным этот метод и оказал влияние на других психологов того времени, в частности на такого как Карл Юнг (Carl Jung).

- В течение шести лет Фрейд принимал в личных целях кокаин. Он пристрастился к наркотику настолько сильно, что не боялся открыто обсуждать своё увлечение с невестой и ставить эксперименты с кокаином, причём экспериментировал с наркотиком он исключительно на себе. Фрейд написал несколько работ о положительном влиянии этого наркотика, считая что его можно использовать для различных целей, включая анестезию. В то же время он использовал кокаин как раз в медицинских целях, на самом деле наслаждаясь состоянием наркотического опьянения.

- На первых этапах своей работы для лечения больных с психическими расстройствами Фрейд применял гипноз [1].
- Фрейд полагал, что главным мотивом наших действий является сексуальное влечение или либидо. В случае, если напрямую либидо не может проявиться, то оно трансформируется или сублимируется в творчестве, содержании сновидений, невротических симптомах.
- Фрейда считали сексуальным маньяком так как он считал, что неврозы имеют сексуальную этиологию. В то же время отношения между Зигмундом Фрейдом и женщинами были не совсем однозначными. Очень мало найдется, что в женщинах Фрейда устраивало, чем то, за что он их ненавидел. Основная идея Зигмунда Фрейда была в том, что все проблемы женщин возникают по причине отсутствия у них мужского полового органа. Помимо этого, он полагал, что у женщин не развито чувство справедливости, женщины являются социально слабыми, завистливыми созданиями, от которых нет никакой пользы и они, то есть, женщины создают проблемы обществу, особенно в отношении сексуального напряжения между полами.
- По замыслу Зигмунда Фрейда душевная жизнь человека являет собой постоянные внутренние конфликты и борьбу, где конфликтуют «оно» — желания и влечения, являющиеся главным мотивом наших действий; «сверх-я» — желания и влечения, которые являются скрытыми в человеке из-за установленных социальных ограничений и запретов; «я» — рациональная часть психики, которая находит обходные пути для удовлетворения желаний.
- По мнению Зигмунда Фрейда, мы обманываем себя для самозащиты. Психика человека обладает «психологической защитой», механизмом самообмана, который помогает нам не осознавать того, чего мы не хотим: собственных желаний, которые несовместимы с нашим представлением о себе.
- Спустя тридцать два года после издания монографии «Толкование сновидений» Фрейд стал считать этот труд наиболее ценным: «Озарения подобного рода выпадают на долю человека, но только раз в жизни». По версии ученого, потребности, формируемые бессознательным (то есть те, которые подавляются и человеку невозможно осуществить), попадают в сновидения в виде шифра, символов, сигналов. Если сон расшифровать, то врач может получить доступ к истории болезни и возможность излечить пациента от неврозов и прочих ментальных проблем. Одним из способов как получить из человека образы и сюжеты, которые ему приснились накануне, являются свободные ассоциации — когда человек, находящийся в кабинете психоаналитика говорит все, что хочет, не контролируя себя. Фрейд считал, что случайных мыслей не бывает, и все, что рассказывает пациент, связано с его проблемными переживаниями.
- Фрейд был не только отличным врачом, но и хорошим писателем. В 1930 г. [2] он получил литературную премию Гёте города Франкфурта-на-Майне, которая считается одной из почетных премий в области литературы.
- В 1923 г. [3] у Фрейда был обнаружен рак нёба. По этой причине Фрейд впоследствии перенес более тридцати операций.
- В фашистской Германии книги Фрейда сжигали. По этому поводу Фрейд замечает: «Какого прогресса мы достигли! В средние века они сожгли бы меня, в наши дни они удовлетворились тем, что сожгли мои книги»
- В 1938 году [1], после присоединения Австрии к Германии и последовавших за этим гонений на евреев со стороны нацистов Фрейду пришлось покинуть оккупированную Вену. Сделать это удалось только с личного разрешения Адольфа Гитлера, которого уговорил давний почитатель трудов ученого Муссолини. Последний весомый вклад внесла внучка Наполеона Мари. В итоге Фрейд и его семья оказались в Лондоне, где и прожил до конца своих дней. Когда немцы попросили от Фрейда написать, что в гестапо обходились с ним хорошо, он спросил: «Нельзя ли добавить, что я могу каждому сердечно рекомендовать гестапо?»
- В возрасте 83 лет, Фрейд попросил своего врача сделать ему смертельный укол морфия, чтобы избежать непереносимых страданий.

## **Список литературы**

1. Френе С. Избранные педагогические сочинения / Пер. с фр. М., 1990.
2. Джонс Э. Жизнь и творения Зигмунда Фрейда / пер. с англ. В. Старовойтова. М.: Гуманитарий АГИ, 1996. 448 с.
3. Ярошевский М. Г. Зигмунд Фрейд — выдающийся исследователь психической жизни человека // Фрейд, Зигмунд. Психология бессознательного. СПб.: Питер, 2002. 400 с. (Мастера психологии).

© Агафонова А.А.; Акимов А.А., 2017.

# Культурология

# ПРЕДСТАВЛЕНИЕ ДРЕВНИХ СЛАВЯН ОБ ОКРУЖАЮЩЕМ МИРЕ

25.06.2017

Леснова Евгения Евгеньевна

Хакасский государственный университет им. Н. Ф. Катанова

---

**Научный руководитель:** Александрина В.А., старший преподаватель ФГБОУ ВО ХГУ

---

**Ключевые слова:** НАРОДЫ ДРЕВНЕЙ РУСИ; ОКРУЖАЮЩЕЙ МИР В МИФОЛОГИИ; ТРАДИЦИОННЫЕ ВЕРОВАНИЯ; THE PEOPLES OF ANCIENT RUS; SURROUNDING THE WORLD IN MYTHOLOGY; TRADITIONAL BELIEFS.

---

**Аннотация:** В статье дается представление об окружающем мире в видении древних славян. Основными составляющими мира в представлении народов Древней Руси являются: земля, два неба и подземно-водная зона. В работе объясняется особенность восприятия каждой из составляющих мира в славянской мифологии.

---

Мифология любого народа тесным образом связана с его этническими особенностями. Для древних славян таковыми являлись: хозяйственная деятельность, общественное устройство и другие типичные составляющие быта народа. Основой религии и мифологии народов Древней Руси было язычество в своей особой форме – славянское язычество [1]. В своей основе первоначальный термин «язычество» объединяет все религиозные направления, относящиеся как к традиционным верованиям, так и к другим религиям, не относящихся к христианству [2].

Славянское язычество или язычество народов Древней Руси – это система религиозно-мифологических представлений, сформированных в оседлых племенах, живших общностями по типу территориальных общин. Территориальная обособленность и оседлость формирует систему ценностей типичную для крестьянина-общинника. Таким образом, славянское язычество представляет собой систему, отражающую основные составляющие жизни народа: сельскохозяйственные работы, типичные ритуалы (свадьбы, похороны и т.д.), а также домашний быт и привычки. Все вышеназванное в мифологии славян тесным образом связано с природой и представляет собой гармонию с внешним миром.

Внешний мир древними славянами представлялся из четырех частей: земля, два неба и подземно-водная зона (подземно-водный ярус).

Многие народы в своих произведениях изображали землю в качестве округлой плоскости окруженной водой. Вода чаще всего представлялась в качестве моря, реже в качестве двух рек, омывающих землю. В целом фольклор славян не имел четкого представления о море. В произведениях море находилось где-то на краях земли, при этом географическое положение моря иногда конкретизировалось севером «... где на стеклянных горах находится хрустальный дворец Коцея Бессмертного, сверкающий всеми цветами радуги» [3]. Такого рода представления, по-видимому, связаны со знакомством с Северным Ледовитым океаном и полярным сиянием. В других произведениях море воспринимается без арктических признаков в качестве источника пищи и транспортных сообщений «здесь ловят рыбу, плавают на кораблях, здесь находится девичье царство (сарматов) с каменными городами...» [3]. Данное представление моря связано с Черным морем, носившем ранее название «Русского моря».

Славянские язычники особым образом относились к земле, для них наиболее важным являлся ее аграрный аспект, что следует из именовании земли в фольклоре: «Мать сыра земля», «матушка-земля» и т.д.

[3]. Макошь – богиня плодоносящей земли-почвы упоминается в качестве важнейших божеств русского пантеона начиная с 980 г. [3].

Наиболее сложным, с позиций формирования представлений, является образ неба в славянской мифологии. В данном случае славянская мифология не отличается от представлений многих других народов, так, на этапе первобытного общества, небо в большей части было интересно лишь с позиций навигации. Охотники, вынужденные перемещаться на значительные расстояния, нуждались в ориентирах для возвращения домой. Таким ориентиром для них послужила полярная звезда, указывающая постоянно направление на север. Представление о небе на более позднем этапе – земледелия отличалось коренным образом, для народа более важным было понимание туч и солнца. При этом испарение земной воды и образование облаков и тумана привело к представлению о запасе воды высоко над землей, при этом случайность процесса выпадения осадков лишней раз доказывала античным народам о «хозяине небесной воды», который ей распоряжался и проливал ее в виде дождя и способствовал лучшей урожайности. Отсюда и появление в мифологии могущественного Рода – повелителя неба и Вселенной, «вдувающего» жизнь во все живое через капли дождя [3].

Ценным для земледельцев являлось и солнце – источник света и тепла, а также условие для произрастания всего в природе. В отличие от дождей, элемент случайности и вмешательства божественной воли в случае солнца полностью исключен. Все языческие обряды народов Древней Руси построены на четырех фазах (временах года) и подчинены 12 солнечным месяцам.

Представление о подземно-водном мире в мифологии славян, как и многих других народов появилось из наблюдения о закате солнца вечером и появлении его утром на другом конце земли, таким образом, солнце, как бы переплывает по земно-водную зону и возникает, с другой стороны. В разных мифах за передвижение солнца отвечают или водоплавающие птицы, в качестве которых выступали утки или лебеди, или подземный змей, ежедневно заглатывающий солнце вечером и вырывающий его утром. За дневное движение солнца отвечали или кони, влекущие его по небу или птицы, вроде лебедей.

Мифология в целом, как и мифология славян в частности, представляет одну из первых форм, выражающую отношение о мире. В переводе с древнегреческого «миф» означает «предание», «слово», таким образом, мифология, как собрание преданий стала первыми попытками ответа на понимание мира, его гармонии в существовании человека с природой и объяснения последней.

---

## Список литературы

1. Толстой, Н.И. Очерки славянского язычества. – М.: Индрик, 2003. – 624 с.
2. Советская историческая энциклопедия Т.16. – М.: Государственное научное издательство «Советская энциклопедия». – 1976. – 509 с.
3. Рыбаков, Б.А. Язычество Древней Руси. – М.: Наука, 1981. – 406 с.

© Леснова Е.Е., 2017.

# К ВОПРОСУ ОБ ИСТОРИИ ПРОИСХОЖДЕНИЯ СЛАВЯН

25.06.2017

Тарасенко Юлия Михайловна

Хакасский государственный университет им. Н. Ф. Катанова

---

**Научный руководитель:** Александрина В.А., старший преподаватель ФГБОУ ВО ХГУ

---

**Ключевые слова:** НАРОДЫ ДРЕВНЕЙ РУСИ; ПРОИСХОЖДЕНИЕ СЛАВЯН; THE PEOPLES OF ANCIENT RUS; THE ORIGIN OF THE SLAVS.

---

**Аннотация:** В статье поясняются отдельные гипотезы происхождения славян. Даются попытки объяснить некоторые из них и связать их с историческими событиями древнего мира.

---

В настоящее время распространено очень много, зачастую противоречивых, гипотез о происхождении славян. По некоторым из них славян относят к скифам и сарматам – выходцам из Средней Азии, другие исследователи считают их ариями и германцами, некоторые же вовсе относят их к кельтам. По теории, выдвинутой немецкими учеными (Байер, Миллер и Шлецер) в XVIII веке, славяне представляют собой индоевропейский народ, ранее входивший в «германо-славянскую» общность, но при Великом переселении народов, отколовшийся от него. Данная гипотеза происхождения славян получила наименование «норманской». По ней славяне, оказавшиеся на задворках Европы и потерявшие тесные связи с преемственностью цивилизации Рима, заметно отстали в общественном и культурном развитии и не могли самостоятельно создать собственное государство, что и послужило причиной приглашения варягов (викингов) на правление [1].

Норманская теория по своей сущности является крайне политизированной, как и сформированный ей в противовес антинорманизм, при этом обе концепции всерьез рассматриваются лишь на территории постсоветских стран, за рубежом они считаются несостоятельными по причине отрицания полиэтнической основы происхождения славян и взаимовлияния отдельных этносов [2].

По мнению Мавро Орбини исход славян из исторической родины произошел в 1460 году до нашей эры. В его произведении «Славянское царство» описывается достаточно сложный и длинный путь славян, так по мнению Орбини, славяне в своем историческом развитии очень много времени провели в войнах и битвах: нападали на Персию и Египет, правили Азией и Африкой и имели претензии на очень многие древние государства. [3].

Несколько другой подход к времени определения славян, как отдельного этноса, содержится в «Повести временных лет». Монах Нестор в качестве точки отсчета для происхождения славян выбрал библейское предание о вавилонском столпотворении [4].

Подчинив себе территорию Сарматии (одно из исторических названий Восточной Европы) славянское племя в последующем разделилось на несколько отдельных племен: анты, аланы, готы, венеды, славяне, поляке, чехи, московиты (или русские), болгаре и др. Таким образом, славянский язык распространился на значительные территории. Подобные «сведения», содержащиеся в отдельных летописях, конечно, наталкивали исследователей на определенные гипотезы, но не могли в полной мере достоверно ответить на вопрос исторического происхождения славян. Для этих целей были в дальнейшем предприняты попытки на основании лингвистики, археологии и ряда других наук ответить на вопросы происхождения и «возраста» славян как этноса. В настоящее время принятым считается мнение о том, что славяне принадлежали к индоевропейской общности, которая, по-видимому, вышла из междуречья Днепра и Дона порядка семи тысяч лет назад и



распространилась на территорию вплоть до Уральских гор, но вопрос о локализации выхода славян по-прежнему остается открытым.

Еще через одно тысячелетие данная индоевропейская общность распалась на три группы: кельты и романцы (Западная Европа), индо-иранцы (Восточная Европа) и германцы, славяне и балты (Центральная и отчасти Восточная Европа). Из последней группы примерно 3 тысячелетия назад и стал формироваться славянский этнос со своим языком.

Однако, одной лингвистики для определения этноса мало, для выделения этноса должна непременно соблюдаться преемственность в археологической культуре. Наиболее древним элементом в цепочке славянской археологической культуры стоит считать культуру «подклошовых погребений». Название культуры произошло от древнего обычая племен накрывать останки кремнированных крупным сосудом, по-польски «кlesh» т.е. «верх дном». Данная традиция отмечается на территории между Вилсой и Днестром в V-II веках до нашей эры и сохраняется до средневековья. Погребальный обряд поистине является одним из ключевых народных обрядов во многих культурах и именно по нему, можно определить преемственность культурных элементов быта славянского народа.

Интересным является и происхождение самого термина «славяне». Оно прочно укрепляется в обиходе в VI веке нашей эры, так у византийских историков того времени есть немало историй, рассказывающих о недружеских племенах – славянах. Сами же славяне всю используют термин славяне, как самоназвание в период средневековья, если судить по рассказам, в том числе «Повести временных лет», при этом само слово «славяне» по-видимому происходит или от слова «слава», что в происхождении близко к одному из индоевропейских корней «kleu» или «слышать».

Вопрос происхождения славян по-прежнему является спорным, многие исторические летописи поясняют или пытаются пояснить его, однако, без детальных исторических, археологических и лингвистических исследований ответ на этот вопрос будет получен еще не скоро.

---

## Список литературы

1. Меркулов, В.И. Откуда подом варяжские гости? (генеалогические реконструкции по немецким источникам). – М., 2005. – С. 33-40.
2. Katie Lane Vikings in the East Scandinavian influence in Kievan Rus // Senior seminar paper. — Western Oregon University, 2005. — 49 pp.
3. Орбини, М. Славянское царство (историография). М.: ОЛМА Медиа Групп. – 2010. – 576 с.
4. Алексеев, С.В. Обретение истории: «Повесть временных лет» // Информационный гуманитарный портал «Знание. Понимание. Умение». – 2011. – №2 (март – апрель).

© Тарасенко Ю.М., 2017.

# СТАНОВЛЕНИЕ И ОСОБЕННОСТИ СЛАВЯНСКОЙ МИФОЛОГИИ

25.06.2017

Леснова Евгения Евгеньевна

Хакасский государственный университет им. Н. Ф. Катанова

---

**Научный руководитель:** Александрова В.А., старший преподаватель ФГБОУ ВО ХГУ

---

**Ключевые слова:** НАРОДЫ ДРЕВНЕЙ РУСИ; МИФОЛОГИЯ; ТРАДИЦИОННЫЕ ВЕРОВАНИЯ; THE PEOPLES OF ANCIENT RUSSIA; MYTHOLOGY; TRADITIONAL BELIEFS.

---

**Аннотация:** В статье раскрываются особенности формирования славянской мифологии. Поясняются основные причины, по которым в настоящее время славянская мифология является одной из самых не изученных.

---

Мифология представляет собой отражение взглядов народов на отношение к миру. Миф является ненаучным способом описания мира, включающим в себя систему народных знаний о мире, накопленных народом с момента его становления как этноса. Таким образом, мифологию можно считать в некоторой степени «народной наукой». Мифология всех народов пытается ответить на разные вопросы человеческой жизни и происхождения мира. В качестве основных выступают вопросы об устройстве мира и происхождении отдельных его частей: почему светит солнце, идет дождь, гремит гром? Также для человека важен вопрос о его происхождении и о том, что произойдет с ним после смерти. Эти и многие другие вопросы находят отражение и ответы в мифах народов.

Часть представлений и ответов на вышеобозначенные вопросы совпадают у разных этносов, часть из них отличаются в корне, при этом, некоторые из них, в различных мифологиях рассмотрены лишь фрагментарно. В соответствии с этим каждый народ имеет свою сложную систему мифов. Древнегреческая, скандинавская, древнеиндийская и некоторые другие мифологии дошли до нас в виде подробных рассказов в которых подробным образом описывается пантеон богов и основные представления о сотворении мира [1].

Система славянских мифов сложилась к периоду формирования государства – Древняя Русь. Данный процесс можно считать полностью завершенным в X веке. Разделение восточных славян на отдельные нации – русские, белорусы и украинцы, началось значительно позднее (в XII – XIV веках) формирования славянской мифологии. Таким образом рассмотрение славянской мифологии не стоит проводить с разделением на отдельные нации [2].

Славянская мифология коренным образом отличается от других, наиболее существенными отличиями можно назвать две ее особенности: формирование в рамках господствующей религии – христианства и устная форма передачи системы мифов.

Под мифологией обычно воспринимаются языческие, нехристианские, традиционные верования народа. Христианство, как религия получило значительное распространение в начале I тысячелетия, именно на данном этапе оно стало официальной религией, сперва в Римской империи, а, затем, и на всей территории Европы. В этот период времени, дошедшие до нас системы мифов Древней Греции и Рима можно считать полностью сформированными. Письменность у греков и римлян возникла задолго до распространения христианства, таким образом, все мифы были в полной мере зафиксированы в письменном творчестве этих народов. Древняя Русь, принявшая христианство в 988 году, прошла незначительный путь развития в качестве отдельного этноса, поэтому и система мифов и традиционных верований славян сложно считать полностью

сформировавшейся. Принятие христианства привело к запрету язычества, что ограничивало завершенность системы мифов славян.

Вторым важным отличием славянской мифологии является факт ее представления и существования исключительно в устной форме. До принятия христианства на территории Древней Руси отсутствовала письменность, данный факт в значительной степени затрудняет изучение славянской мифологии. Например, в настоящее время практически полностью отсутствуют сведения о мифологии славян в период до VI века нашей эры, в незначительной степени сохранились сведения и свидетельства, относящиеся к VI – XI вв. нашей эры.

Все сведения, описывающие быт и мифологию славян, как правило, извлечены из отдельных описаний, принадлежащих перу древнеримских и византийских авторов, а также отдельным произведениям христианского периода, в которых языческие мифы описывались фрагментарно. Таким образом история, культура и мифология славян является крайне малоизученной, что лишний раз делает эту тему интересной для исследования.

---

## Список литературы

1. Толстой, Н.И. Очерки славянского язычества. – М.: Индрик, 2003. – 624 с.
2. Рыбаков, Б.А. Язычество Древней Руси. – М.: Наука, 1981. – 406 с.

© Леснова Е.Е., 2017.

# ОРГАНИЗАЦИЯ БЫТА ДРЕВНИХ СЛАВЯН

25.06.2017

Тарасенко Юлия Михайловна

Хакасский государственный университет им. Н. Ф. Катанова

---

**Научный руководитель:** Александрина В.А., старший преподаватель ФГБОУ ВО ХГУ

---

**Ключевые слова:** НАРОДЫ ДРЕВНЕЙ РУСИ; ЖИЗНЬ НАРОДА; ОБЫЧАИ НАРОДА; THE PEOPLES OF ANCIENT RUSSIA; THE LIFE OF THE PEOPLE; THE CUSTOMS OF THE PEOPLE.

---

**Аннотация:** В статье рассматриваются отдельные элементы быта древних славян, поясняются их основные черты с точки зрения особенностей развития и становления этноса.

---

Быт древних славян всегда тесным образом был связан с множеством факторов, как и для любого античного народа всю жизнь славян можно разделить на мир и войну. Действительно история славянского этноса тесным образом связана с войнами, однако, бытующий стереотип о том, что славяне в войнах всегда были защитниками далек от фактов, так вплоть до позднего средневековья рати славян нередко ходили в завоевательные походы, как на своих «соседей» (половцев и печенегов), так и на другие территории.

Война была неотъемлемой частью жизни наших предков. Так мальчиков с детства учили воевать, а девочек учили знахарству, для лечения ран будущих мужей и самостоятельности ведения домашнего хозяйства во время завоевательных походов мужского населения.

Большое внимание у славян уделялось дому. В древние времена дома строились по типу землянок и полуземлянок, а обязательный атрибут дома – глиняная печь, располагалась в самом отдаленном углу. Славяне тщательно подходили к вопросу выбора материала для своего жилища. Основным материалом для постройки домов, с учетом особенностей климата и территорий, являлось дерево, однако не каждое дерево могло быть использовано для строительства, так осина, считающаяся по мнению наших предков «нечистым» деревом, не применялась при возведении жилищ. В качестве основных деревьев для возведения своих землянок и полуземлянок славяне использовали сосны, дубы и лиственницы.

Суеверность славян, однако, присутствовала не только в выборе сорта древесины, огромную роль также играло место, где дерево выросло, и даже форма дерева и сторона, на которую оно упало, после сруба. Категорически не допускалось вырубать деревья, росшие на кладбищах и в священных местах. При наличии на дереве дупла или различных непонятных наростов, дерево считалось обителью злых духов, и славяне предпочитали их обходить стороной, и не использовать в своем быту [1].

Земледелие у славян было развито на очень высоком уровне. Для придания земле плодородия ее начинали подготавливать к урожаю еще зимой. Первым этапом такой подготовки было освобождение участка леса от деревьев, при этом деревья вырубали не до конца, для того чтобы те засохли и их без труда можно было свалить, после всю древесину, в том числе и выкорчеванные пни, сжигали. Первичная подготовка участка под урожай проходила в январе-феврале, на разных языках славянской группы январь носит наименование «сечень», т.е. время рубки украинский «січень», польский «styczeń» – январь, в других же языках: словенский «svečan» – болгарский, «сечко» – февраль.

Также у славянских племен были значительно распространены кузницы в которых изготавливали как инструменты для мирной жизни (плуги для вспашки земли, ювелирные украшения), так и изготавливалось оружие для войн и сражений. Кузнечное ремесло было необходимой составляющей жизни славян в разных ее аспектах.

Еще одним важным элементом культуры и быта славян является плетение. Так, плетенная из древесного лыка обувь – лапти, до сих пор является одним символом Руси и славянского народа.

Сложно представить культуру славян и без гончарства, которое появилось несколько позднее кузнечного ремесла, но улучшилось и получило распространение с изобретением гончарного круга. В этот период началось активное изготовление посуды, детских игрушек, а также кирпичей и более сложных элементов быта.

Жизнь и быт народов, именуемых славянами, всегда тесным образом был связан с войной и миром, что отчетливо прослеживается как в культуре, так и в быту.

---

## **Список литературы**

1. Даль, В.И. О поверьях, суевериях и предрассудках русского народа. – М.: Эксмо, 2008. – 768 с.

© Тарасенко Ю.М., 2017.

# ЗЕМНОЕ УСТРОЙСТВО В ПРЕДСТАВЛЕНИИ ДРЕВНИХ СЛАВЯН

25.06.2017

Леснова Евгения Евгеньевна

Хакасский государственный университет им. Н. Ф. Катанова

**Научный руководитель:** Александрина В.А., старший преподаватель ФГБОУ ВО ХГУ

**Ключевые слова:** НАРОДЫ ДРЕВНЕЙ РУСИ; ЗЕМНОЕ УСТРОЙСТВО В МИФОЛОГИИ; ТРАДИЦИОННЫЕ ВЕРОВАНИЯ; THE PEOPLES OF ANCIENT RUS; EARTHLY DEVICE IN MYTHOLOGY; TRADITIONAL BELIEFS.

**Аннотация:** В статье дается представление древних славян о Земле и ее происхождении. Описывается структура Земли и примыкающей к ней небесам, а также дается представление народов Древней Руси о космологическом строении мира.

Находки археологов, отдельные записи старинных обычаев и поверий, в той или иной степени точности, позволяют выстроить систему представления древних славян о земном устройстве. На основании известных, по вышеназванным источникам, фактов можно сделать вывод о том, что в представлении славян-язычников земное устройство было очень сложным и запутанным.

Славяноведы сходятся в том, что мир в представлении народов Древней Руси представлял собой некое большое яйцо, аналогичное мировоззрение присутствует у некоторых соседних народов, при этом, в представлении этих родственных народов яйцо-мир было снесено «космической птицей». В верованиях славян сохранились легенды о Великой Матери, некоего демиурга-создателя – родительнице Земли и Неба и соответственно праматери Богов и людей. Сохранилось и ее имя, однако в разных источниках оно несколько разнится: «Жива» или «Живана». В мифологии Великая Мать удаляется после рождения Земли и Неба и далее в системе мифов и мифологии по факту не рассматривается.

В центре славянской Вселенной расположена сама Земля. Верхняя часть Земли: живой мир или мир людей, нижняя сторона Земли: Нижний Мир, Ночная Страна или Мир Мертвых. В представлении славян, когда в Нижнем Мире день, то в Верхнем Мире ночь, при этом для того, чтобы попасть в Нижний Мир необходимо или переплыть Океан – море, окружившее Землю или прорыть насквозь колодец [1]. Таким образом, древние славяне имели правильное представление о геометрической форме Земли и более того правильное представление о смене дня и ночи.

Представление о мире как о яйце продолжается при описании его структур, так вокруг Земли, наподобие скорлупы вокруг желтка располагаются небеса в виде скорлупы, однако таких «скорлуп»-небес в видении славян девять. Каждое из девяти небес в мифологии народов Древней Руси имеет особое предназначение: одно – для Солнца и звезд, другое – для ветров и туч и т.д. По счету седьмое небо славяне считали прозрачным дном «небесного Океана» и называли его «твердь» [2]. На нем хранятся запасы воды – источник дождей, отсюда и выражение «разверзлись хляби небесные». Под «хлябью» понимается морская бездна (водный простор).

По верованиям славян, для того чтобы попасть на любое из небес, достаточно взобраться по Мировому Древу, которое связывает все девять небес с Землей и подземным Миром. Мировое Древо для древних славян представлялось в виде огромного раскидистого дуба, но на котором зреют семена всевозможных деревьев и трав. Дерево Мир было важным составляющим в славянской мифологии, помимо связи всех трех уровней мира оно также простиралась своими ветвями на все стороны света и по его «состоянию» символизировалось

настроение людей и Богов. Так зеленое древо означало благополучие, достаток и хорошую судьбу, а засохшее наоборот символизировало уныние.

На вершине Мирового Древа, поднимающейся над седьмым небом, располагается остров. Остров в разных источниках носит наименование «ирий» или «вирий», ученые полагают, что именно от данного наименования происходит употребляемое в настоящее время понятие «рая», связанное с христианской религией. Таким образом, славянская мифология перекликается с понятиями христианства и служит основой для новых слов, пришедших из чуждой для народов славян религии.

По мнению славян, именно на небесный остров осенью улетают перелетные птицы, туда же возносятся души убитых во время охоты зверей. По традиционным верованиям охотник должен быть благодарен добычи за шкуру и мясо, и с уважением относиться к зверю, не издеваться над ним в последние минуты его жизни. Если охотник благодарил зверя, то они рассказывали об этом на небесном острове и «старшие» звери, живущие там, быстро отпускали животное опять на Землю, таким образом, у человека не переводилась добыча для охоты [3].

Земля в понимании славян была сложной системой, со своей иерархией и взаимосвязью элементов. При этом некоторые представления о строении мира дошли до нас в фрагментарной форме, что свидетельствует о не изученности данной проблемы.

---

## Список литературы

1. Толстой, Н.И. Язык и народная культура. Очерки по славянской мифологии и этнолингвистике. – М.: Индрик, 1995. – 534 с.
2. Глинка, Г.А. Древняя религия славян. Митава, 1804. – 311 с.
3. Кайсаров, А.С. Славянская и Российская мифология. – М., 1810. – 184 с.

© Леснова Е.Е., 2017.

# ПРОИСХОЖДЕНИЕ И ОСНОВЫ КУЛЬТУРЫ ДРЕВНИХ СЛАВЯН

25.06.2017

Тарасенко Юлия Михайловна

Хакасский государственный университет им. Н. Ф. Катанова

---

**Научный руководитель:** Александрина В.А., старший преподаватель ФГБОУ ВО ХГУ

---

**Ключевые слова:** НАРОДЫ ДРЕВНЕЙ РУСИ; ЖИЗНЬ НАРОДА; КУЛЬТУРА НАРОДА; THE PEOPLES OF ANCIENT RUSSIA; THE LIFE OF THE PEOPLE; THE CULTURE OF THE PEOPLE.

---

**Аннотация:** В статье рассматриваются отдельные элементы культуры древних славян и ее происхождение. Описывается ведическая основа культуры народов древней Руси. Раскрываются особенности письменной и устной культуры.

---

Понятие «культура» многогранно и является предметом изучения философии, политологии, педагогики, лингвистики, этнологии, психологии, экономики и многих других научных направлений, в том числе, конечно же, и культурологии.

При изучении основ культуры древних славян и ее происхождения стоит помнить все вышеобозначенные области. Древние славяне, по своей сути, являлись народом ведической культуры, поэтому более правильным наименованием религии древнеславянского народа стоит считать, не язычество, как форму противопоставления христианству, а ведизм.

По происхождению слово «веды» – созвучно слову «ведать» или знать. Ведизм – это мирная религия земледельческого народа, которым несомненно являлись и древние славяне. Славянский ведизм является родственным и другим религиям ведического семейства – Древней Индии, Ирана и ряда других стран.

Основой культуры славян выступают сказания, священные песни и мифы. Сложность изучения древнеславянской культуры заключается в том, что большая часть произведений того времени была бесследно утрачена в связи с процессом христианизации Руси и отнесения традиционных верований к запретным [1]. Народные песни, сказки и другие источники культуры славян начинают интенсивно собирать лишь в начале XIX века.

Ведическое мировоззрение славян включает в себя основы диалектического натурфилософского учения, построенного на принципе дихотамии. Таким образом, мир представлен в виде системы противоположностей, определяющих социальную, бытовую и мифологическую составляющую культуры.

Так, например, в славянском пантеоне богов есть явные персонажи-антагонисты: Белобог и Чернобог, символизирующие в себе извечную борьбу света «Яви» и тьмы «Нави». Явь представляет собой «белый свет» – символ всего того, что сотворено справедливым законом или Правью, и все то, что человек делает с любовью и творчеством. Все что не относится к порождению Правьи носит наименование «Нави» – темной силы, которая представляет собой тьму или «тот свет». В мифологии славян имеются и другие противопоставления в пантеоне богов и мифических сил. Так, бог Род дарует жизнь и приносит плодородие и долголетие, в противовес ему славянский пантеон богов включает богиню Марену, символизирующую смерть и темную силу – Навь [2].



Важным элементом культуры славян является представление о преемственности, недаром бог Род, символизирующий не только жизнь, но и родство поколений, является одним из ключевых богов славянской мифологии. Сами по себе идеи близости всего сущего между собой, и всего живущего со всеми жившими, пронизывают всю культуру славян. Вышеобозначенное единство является, однако, хрупкой гармонией миров: земного и небесного. Хрупкость равновесия олицетворяется в борьбе Правды и Кривды.

Народные праздники представляют неотъемлемый атрибут любой культуры. Жизнь древних славян тесным образом была связана с землей и сельским хозяйством, поэтому важными для них всегда были события, непосредственным образом влияющие на урожаи, точки отсчета для новых годов, и другие события, связанные с годовым циклом солнца.

Так в древней Руси началу года был посвящен праздник – коляда, символизирующий поворот солнца с зимы на лето. Церковное происхождение праздника, олицетворяющее в современном понимании рождество Христово, по-видимому появилось значительно позже периода его активного празднества.

Важным элементом культуры и источником ее передачи конечно же является письменность. В случае древних славян вопрос о происхождении письменности во многом является спорным. По мнению ряда исследователей, письменность на Руси связывается с миссионерской деятельностью Кирилла и Мефодия, однако есть мнение, что Кирилл и Мефодий не были создателями письменности, а лишь реформировали ее [3].

В славянской культуре есть интересный феномен, называемый «узелковой письменностью». Знаки в данном случае не записывались, а передавались с помощью завязанных узелков, которые в свою очередь заматывались в некоторый клубок – прообраз книги. На наличие такого рода письменности указывает и лингвистика, так в русском языке употребляются следующие фразы, непосредственно указывающие на ее наличие: «узелок на память», «нить повествования» и т.д.

Наследие древних славян представляет собой мощный культурный пласт, частично исчезнувший из современных реалий, частично перемешавшийся с христианством, но оказавший значительное влияние на жизнь народов, возникших на территории древней Руси.

---

## Список литературы

1. Рыбаков, Б.А. Язычество Древней Руси. – М.: Наука, 1981. – 406 с.
2. Срезневский, И.И. Исследование о языческом богослужении древних славян. – СПб.: Наука, 1948. – 204 с.
3. Бернштейн, С.Б. Константин-Философ и Мефодий. – М.: Московский университет, 1984. – С. 78.

© Тарасенко Ю.М., 2017.

## Содержание

<b>Технические науки.....</b>	<b>2</b>
<b>Набиев И.С.; Нуретдинов Д.И. - ОЦЕНКА ПРОИЗВОДИТЕЛЬНОСТИ АВТОПОЕЗДА С ПОЛУПРИЦЕПОМ.....</b>	<b>3</b>
<b>Сельскохозяйственные науки.....</b>	<b>6</b>
<b>Липин А.Д. - КАДАСТРОВАЯ ОЦЕНКА РОЩИ .....</b>	<b>8</b>
<b>Исторические науки и археология .....</b>	<b>11</b>
<b>Шевченко К.Ю. - ПОСЛЕВОЕННОЕ ВЗАИМООТНОШЕНИЕ СССР И США КАК НАЧАЛО ХОЛОДНОЙ ВОЙНЫ.....</b>	<b>13</b>
<b>Ратахин Н.В. - ДВИЖЕНИЕ ДИССИДЕНТОВ В СССР .....</b>	<b>15</b>
<b>Лыщицкая Е.А. - ЛИКВИДАЦИЯ НЕГРАМОТНОСТИ НАСЕЛЕНИЯ ХАКАСИИ В 1920-1930-Е ГГ. ....</b>	<b>17</b>
<b>Лыщицкая Е.А. - ЗАКОНОДАТЕЛЬНЫЕ ИСТОЧНИКИ ПО ИСТОРИИ РАЗВИТИЯ ОБРАЗОВАНИЯ В СССР В 1917-1920-Е ГГ. ....</b>	<b>19</b>
<b>Экономические науки .....</b>	<b>20</b>
<b>Саутина А.Е. - ОСОБЕННОСТИ НАЛОГООБЛОЖЕНИЯ ЭЛЕКТРОННЫХ АЗАРТНЫХ ИГР НА СОВРЕМЕННОМ ЭТАПЕ .....</b>	<b>22</b>
<b>Пушкина А.А.; Пушкина И.А. - ТАМОЖЕННЫЕ АСПЕКТЫ РОССИЙСКО-КИТАЙСКОГО СОТРУДНИЧЕСТВА В РАМКАХ СТРАТЕГИИ ЭКОНОМИЧЕСКОГО ПОЯСА ШЕЛКОВОГО ПУТИ.....</b>	<b>25</b>
<b>Лангина Д.М. - СИСТЕМА УПРАВЛЕНИЯ В КОМПАНИИ НТА «ТЕХНОПОЛ-МОСКВА». АНАЛИЗ ПРОЕКТНОГО МЕНЕДЖМЕНТА В КОМПАНИИ .....</b>	<b>28</b>
<b>Ледовских В.А. - РАЗВИТИЕ РЫНКА СТРАХОВАНИЯ В РОССИИ .....</b>	<b>32</b>
<b>Горбункова А.Д.; Кнышов А.В. - ЦЕННОСТИ КАК МОТИВАТОРЫ ПРОФЕССИОНАЛЬНОЙ СЛУЖЕБНОЙ ДЕЯТЕЛЬНОСТИ ДОЛЖНОСТНЫХ ЛИЦ ТАМОЖЕННЫХ ОРГАНОВ.....</b>	<b>35</b>
<b>Ермошина О.С.; Киндякова А.В.; Кнышов А.В. - АНАЛИЗ ДИНАМИКИ ДОХОДОВ ДОЛЖНОСТНЫХ ЛИЦ ТАМОЖЕННЫХ ОРГАНОВ ЗА 2012-2015 ГОДЫ.....</b>	<b>38</b>
<b>Ильина Е.А.; Кнышов А.В. - СПЕЦИФИКА МЕХАНИЗМА МОТИВАЦИИ ТРУДОВОЙ ДЕЯТЕЛЬНОСТИ ДОЛЖНОСТНЫХ ЛИЦ ТАМОЖЕННЫХ ОРГАНОВ.....</b>	<b>43</b>
<b>Кнышов А.В.; Тюлюмджиева Т.В. - АНАЛИЗ ЭЛЕМЕНТОВ ЦЕЛОСТНОЙ СИСТЕМЫ ОПЛАТЫ ТРУДА СОТРУДНИКОВ ТАМОЖЕННЫХ ОРГАНОВ .....</b>	<b>48</b>
<b>Скачок А.В. - МЕНЕДЖМЕНТ КАЧЕСТВА НА РОССИЙСКОМ РЫНКЕ ТУРИСТИЧЕСКИХ УСЛУГ .....</b>	<b>52</b>
<b>Матюшечкина М.С. - РАЗВИТИЕ ТУРИСТИЧЕСКОЙ ОТРАСЛИ В ВОЛГОГРАДСКОЙ ОБЛАСТИ.....</b>	<b>55</b>
<b>Никулицкая Е.С. - СОВЕРШЕНСТВОВАНИЕ СИСТЕМЫ УПРАВЛЕНИЯ ПРОЕКТАМИ ПО ПРОДВИЖЕНИЮ СТРАХОВЫХ УСЛУГ НА ПРИМЕРЕ СПАО «РЕСО-ГАРАНТИЯ».....</b>	<b>59</b>
<b>Конева Д.А. - ЗАРУБЕЖНЫЙ ОПЫТ КАК ОСНОВА РЕШЕНИЯ ПРОБЛЕМ РАЗВИТИЯ СЕЛЬСКИХ ТЕРРИТОРИЙ В ВОЛГОГРАДСКОЙ ОБЛАСТИ .....</b>	<b>62</b>
<b>Елкина М.Ю.; Сазанов О.В. - БУХГАЛТЕРСКИЕ СЧЕТА, ИСПОЛЬЗУЕМЫЕ ДЛЯ УЧЕТА РАСЧЕТОВ ПО СОЦИАЛЬНОМУ СТРАХОВАНИЮ И ИХ ХАРАКТЕРИСТИКА .....</b>	<b>68</b>

<b>Чу Т.Т. - КРОСС-КУЛЬТУРНАЯ КОММУНИКАЦИЯ В МЕЖДУНАРОДНЫХ ОРГАНИЗАЦИЯХ И ТРАНСНАЦИОНАЛЬНЫХ КОРПОРАЦИЯХ ВО ВЬЕТНАМЕ .....</b>	<b>73</b>
<b>Баклан И.С.; Кнышов А.В. - ПРИМЕНЕНИЕ КОНЦЕПЦИИ МОТИВАЦИИ ГОСУДАРСТВЕННЫХ СЛУЖАЩИХ ДЖ. ПЕРРИ В ДЕЯТЕЛЬНОСТИ ТАМОЖЕННЫХ ОРГАНОВ .....</b>	<b>77</b>
<b>Баженова Е.С.; Кнышов А.В. - ВОЗМОЖНОСТЬ ПРИМЕНЕНИЯ «ТЕОРИИ ПОСТАНОВКИ ЦЕЛЕЙ» В УПРАВЛЕНИИ ТАМОЖЕННЫМИ ОРГАНАМИ .....</b>	<b>80</b>
<b>Кнышов А.В.; Тарасова В.С. - ПРИМЕНЕНИЕ В ДЕЯТЕЛЬНОСТИ ТАМОЖЕННЫХ ОРГАНОВ ИНСТРУМЕНТОВ СТИМУЛИРОВАНИЯ ТРУДА ДОЛЖНОСТНЫХ ЛИЦ .....</b>	<b>84</b>
<b>Пивоварова А.С. - ЭФФЕКТИВНОСТЬ ПРИМЕНЕНИЯ ТЕХНОЛОГИЙ ОБУЧЕНИЯ ПЕРСОНАЛА ПРИ СЕТЕВОМ ВЗАИМОДЕЙСТВИИ НА ПРИМЕРЕ ГАПОУ «НАБЕРЕЖНОЧЕЛНИНСКИЙ ПОЛИТЕХНИЧЕСКИЙ КОЛЛЕДЖ» И ПАО «КАМАЗ» .....</b>	<b>87</b>
<b>Кнышов А.В.; Лемак А.С. - МЕТОДИЧЕСКИЙ АППАРАТ МОТИВАЦИИ ДОЛЖНОСТНЫХ ЛИЦ ТАМОЖЕННЫХ ОРГАНОВ РОССИИ .....</b>	<b>91</b>
<b>Кнышов А.В.; Санчирова А.В. - ПРИМЕНЕНИЕ ТЕОРИИ СПРАВЕДЛИВОСТИ Д.С. АДАМСА В СИСТЕМЕ МОТИВАЦИИ ДОЛЖНОСТНЫХ ЛИЦ ТАМОЖЕННЫХ ОРГАНОВ РОССИИ .....</b>	<b>99</b>
<b>Кнышов А.В.; Толмусева С.К. - ПРОТИВОДЕЙСТВИЕ КОРРУПЦИИ КАК ФАКТОР ПОВЫШЕНИЯ ЭФФЕКТИВНОСТИ ДЕЯТЕЛЬНОСТИ ТАМОЖЕННЫХ ОРГАНОВ.....</b>	<b>102</b>
<b>Кнышов А.В.; Моряк И.А. - АНАЛИЗ ОСНОВНЫХ ПОЛОЖЕНИЙ ТЕОРИИ СПРАВЕДЛИВОСТИ ДЖОНА СТЕЙСИ АДАМСА .....</b>	<b>105</b>
<b>Кнышов А.В.; Устинов А.А. - ПООЩРЕНИЕ КАК МОТИВАЦИОННЫЙ ФАКТОР ЭФФЕКТИВНОЙ ДЕЯТЕЛЬНОСТИ ДОЛЖНОСТНЫХ ЛИЦ ТАМОЖЕННЫХ ОРГАНОВ .....</b>	<b>109</b>
<b>Кнышов А.В.; Царицина Ж.В. - ТЕОРИИ X, Y И Z ДУГЛАСА МАКГРЕГОРА КАК КЛЮЧЕВЫЕ ЭЛЕМЕНТЫ РАЗВИТИЯ СИСТЕМЫ ЗНАНИЙ О МОТИВАЦИИ ПЕРСОНАЛА К ТРУДУ .....</b>	<b>112</b>
<b>Философские науки .....</b>	<b>115</b>
<b>Смирнов С.В. - ПРОГНОЗЫ РАЗВИТИЯ ЧЕЛОВЕКА.....</b>	<b>117</b>
<b>Смирнов С.В. - КОНЦЕПЦИЯ ЗНАНИЯ В ИНТЕРПРЕТАЦИИ ПЛАТОНА .....</b>	<b>119</b>
<b>Сабирова Л.А. - РУССКИЙ ЧЕЛОВЕК В КОНЦЕПЦИЯХ ЗАРУБЕЖНЫХ ФИЛОСОФОВ.....</b>	<b>122</b>
<b>Маргиани А.Л. - ЕГИПЕТСКИЕ ПИРАМИДЫ: МИФ О ЗАГРОБНОЙ ЖИЗНИ КАК СВЯЗУЮЩЕЕ ЗВЕНО МЕЖДУ ПРОШЛЫМ И БУДУЩИМ.....</b>	<b>126</b>
<b>Громов Е.В. - РЕЛИГИОЗНОЕ СОЗНАНИЕ РУССКОГО ЧЕЛОВЕКА И РЕВОЛЮЦИЯ 1917 ГОДА.....</b>	<b>129</b>
<b>Громов Е.В. - ВЛИЯНИЕ СУФИЗМА НА РАЗВИТИЕ РЕЛИГИОЗНОГО СОЗНАНИЯ ТАТАРСКОГО НАРОДА В 19 СТОЛЕТИИ .....</b>	<b>132</b>
<b>Сабиров А.Г. - ОБРАЗНОСТЬ МЫШЛЕНИЯ ФИЛОСОФОВ КАК СПОСОБ ПОПУЛЯРИЗАЦИИ ФИЛОСОФИИ.....</b>	<b>134</b>
<b>Копанева К.А. - ПРОБЛЕМА ОСОЗНАНИЯ СМЕРТИ В ЭКЗИСТЕНЦИАЛЬНОЙ ФИЛОСОФИИ И ФИЛОСОФИИ СТОИЦИЗМА.....</b>	<b>137</b>
<b>Шарипов Ш.Ш. - ЗАГАДКА ЧЕЛОВЕЧЕСКОГО МОЗГА .....</b>	<b>139</b>
<b>Филологические науки .....</b>	<b>140</b>
<b>Сабирова Л.В. - АМБИВАЛЕНТНОСТЬ СИМВОЛИКИ ИГРАЛЬНОЙ КАРТЫ: «ДАМА ТРЕФ» В. Я. БРЮСОВА .....</b>	<b>142</b>

<b>Юридические науки .....</b>	<b>144</b>
<b>Непомнящих А.А. - ЗАЩИТА ПРАВ ПРИОБРЕТАТЕЛЯ В ОБЯЗАТЕЛЬСТВАХ ИЗ НЕОСНОВАТЕЛЬНОГО ОБОГАЩЕНИЯ.....</b>	<b>146</b>
<b>Леонтьев И.Н. - ТЕРРОРИЗМ КАК РЕАЛЬНАЯ УГРОЗА БЕЗОПАСНОСТИ В СОВРЕМЕННОМ ОБЩЕСТВЕ .....</b>	<b>149</b>
<b>Ефремова И.С. - ПРАВОВАЯ ЗАЩИТА ИНТЕРЕСОВ ТОРГОВО-РЕМЕСЛЕННОГО НАСЕЛЕНИЯ В РОССИЙСКОЙ ИМПЕРИИ В XVIII ВЕКЕ .....</b>	<b>152</b>
<b>Парфёнова О.Н. - ВИДЫ И ПОРЯДОК ПРИМЕНЕНИЯ ДИСЦИПЛИНАРНЫХ ВЗЫСКАНИЙ В ТРУДОВОМ ПРАВЕ РОССИЙСКОЙ ФЕДЕРАЦИИ.....</b>	<b>155</b>
<b>Диденко К.Е.; Чаптыков Н.С. - ПРИНЦИП ДЕМЕНИ ИЛИ ИЗБИРАТЕЛЬНОЕ ПРАВО ДЕТЕЙ: ПОЗИЦИЯ ПРОТИВ. СУЩЕСТВУЕТ ЛИ РЕАЛИЗАЦИЯ ДАННОГО ПРАВА В РОССИЙСКОЙ ФЕДЕРАЦИИ И РЕСПУБЛИКЕ ХАКАСИЯ .....</b>	<b>158</b>
<b>Ратахин Н.В. - ПРОБЛЕМЫ НИЗКОЙ ИЗБИРАТЕЛЬНОЙ АКТИВНОСТИ В РОССИЙСКОЙ ФЕДЕРАЦИИ .....</b>	<b>161</b>
<b>Кунц Д.А. - ПРАВОСОЗНАНИЕ: ПОНЯТИЕ И СУЩНОСТЬ. ОСОБЕННОСТИ СТАНОВЛЕНИЯ ПРАВОСОЗНАНИЯ НА ПРИМЕРЕ ПРАВОСОЗНАНИЯ ЮРИСТОВ.....</b>	<b>163</b>
<b>Непомнящих А.А. - О ПОНЯТИИ «ПУБЛИЧНЫЕ ТОРГИ» И НЕОБХОДИМОСТИ ЕГО ИСПОЛЬЗОВАНИЯ В ЗАКОНОДАТЕЛЬСТВЕ .....</b>	<b>166</b>
<b>Маргиани А.Л. - ПРОБЛЕМА КОРРУПЦИИ: ИСТОРИЯ И СОВРЕМЕННОСТЬ .....</b>	<b>169</b>
<b>Серге А.А. - ЮРИДИЧЕСКАЯ ОТВЕТСТВЕННОСТЬ ЗА ХИЩЕНИЕ ГОСУДАРСТВЕННОГО ИМУЩЕСТВА: СРАВНЕНИЕ С ЗАРУБЕЖНЫМИ СТРАНАМИ .....</b>	<b>172</b>
<b>Суровова Ю.С. - ПРОБЛЕМЫ РЕАЛИЗАЦИИ ПРАВ ЧЕЛОВЕКА И ГРАЖДАНИНА РОССИЙСКОЙ ФЕДЕРАЦИИ И СПОСОБЫ ИХ УСТРАНЕНИЯ.....</b>	<b>175</b>
<b>Маргиани А.Л. - СИСТЕМА МЕР ПО ПРОТИВОДЕЙСТВИЮ ТЕРРОРИЗМУ В РОССИЙСКОЙ ФЕДЕРАЦИИ .....</b>	<b>178</b>
<b>Парфёнова О.Н. - СИСТЕМА МОТИВАЦИИ ГРАЖДАНСКИХ СЛУЖАЩИХ: ОПЫТ РОССИЙСКОЙ ФЕДЕРАЦИИ И МЕХАНИЗМЫ, ИСПОЛЬЗУЕМЫЕ ЗА РУБЕЖОМ.....</b>	<b>181</b>
<b>Еминцева Ю.А. - ВИДЫ ДОГОВОРА ХРАНЕНИЯ.....</b>	<b>183</b>
<b>Еминцева Ю.А. - ОТВЕТСТВЕННОСТЬ СТОРОН ПО ДОГОВОРУ ХРАНЕНИЯ.....</b>	<b>187</b>
<b>Еминцева Ю.А. - ПОНЯТИЕ, ПРИЗНАКИ, СУЩЕСТВЕННЫЕ УСЛОВИЯ ДОГОВОРА ХРАНЕНИЯ.....</b>	<b>190</b>
<b>Еминцева Ю.А. - ПРАВА И ОБЯЗАННОСТИ ПОКЛАЖЕДАТЕЛЯ ПО ДОГОВОРУ ХРАНЕНИЯ .....</b>	<b>194</b>
<b>Еминцева Ю.А. - ПРАВА И ОБЯЗАННОСТИ ХРАНИТЕЛЯ ПО ДОГОВОРУ ХРАНЕНИЯ .....</b>	<b>196</b>
<b>Кирсанова Е.А. - ПОНЯТИЕ, ФАКТОРЫ И ПРОБЛЕМЫ ГОСУДАРСТВЕННОГО СУВЕРЕНИТЕТА .....</b>	<b>199</b>
<b>Ратахин Н.В. - СОЦИАЛЬНЫЕ ЛЬГОТЫ СТУДЕНТАМ.....</b>	<b>203</b>
<b>Гребнева А.С. - ОБЩЕСТВЕННЫЕ ОБЪЕДИНЕНИЯ РФ И ФРГ: СРАВНЕНИЕ КОНСТИТУЦИОННЫХ ПОЛОЖЕНИЙ.....</b>	<b>205</b>
<b>Гребнева А.С. - ФОРМИРОВАНИЕ КАДРОВОГО РЕЗЕРВА ГОСУДАРСТВЕННЫХ И ГРАЖДАНСКИХ СЛУЖАЩИХ РЕСПУБЛИКИ ХАКАСИЯ .....</b>	<b>207</b>
<b>Абдурахманов Р.Р. - АНАЛИЗ ЮРИДИЧЕСКОГО СОСТАВА ПРАВОНАРУШЕНИЯ .....</b>	<b>210</b>
<b>Бобров С.С. - ПРАВОВАЯ ПРИРОДА ИЗДАТЕЛЬСКОГО ЛИЦЕНЗИОННОГО ДОГОВОРА .....</b>	<b>214</b>
<b>Абдурахманов Р.Р. - ВИДЫ (КАТЕГОРИИ) ПРЕСТУПЛЕНИЙ В УГОЛОВНОМ ПРАВЕ РОССИЙСКОЙ ФЕДЕРАЦИИ .....</b>	<b>216</b>

<b>Бобров С.С. - ПОРЯДОК РАСПОРЯЖЕНИЯ ИНТЕЛЛЕКТУАЛЬНЫМИ ПРАВАМИ.....</b>	<b>219</b>
<b>Абдурахманов Р.Р. - ПОНЯТИЕ ПРАВОНАРУШЕНИЯ КАК СОЦИАЛЬНО-ПРАВОВОГО ЯВЛЕНИЯ ....</b>	<b>221</b>
<b>Шуднева О.Н. - СУЩЕСТВЕННЫЕ ПРОБЛЕМЫ ВНЕДРЕНИЯ И ПРИМЕНЕНИЯ МЕДИЦИНСКИХ ИННОВАЦИОННЫХ МЕТОДОВ ЛЕЧЕНИЯ.....</b>	<b>224</b>
<b>Маргиани А.Л. - ПОНЯТИЕ И ОСНОВНЫЕ ПРИЗНАКИ ТЕРРОРИЗМА .....</b>	<b>226</b>
<b>Маргиани А.Л. - ТИПОЛОГИЯ ТЕРРОРИЗМА .....</b>	<b>229</b>
<b>Маргиани А.Л. - ФАКТОРЫ, ВЛИЯЮЩИЕ НА РАЗВИТИЕ ТЕРРОРИЗМА В РОССИИ.....</b>	<b>232</b>
<b>Бобров С.С. - ОСНОВАНИЯ И ПОРЯДОК ВЫДАЧИ ПРИНУДИТЕЛЬНОЙ ЛИЦЕНЗИИ.....</b>	<b>235</b>
<b>Абдурахманов Р.Р. - ПРАВОВАЯ ПРИРОДА ПУБЛИЧНОГО ДОГОВОРА .....</b>	<b>237</b>
<b>Бобров С.С. - РЕЗУЛЬТАТЫ ИНТЕЛЛЕКТУАЛЬНОЙ ДЕЯТЕЛЬНОСТИ КАК ОБЪЕКТЫ ГРАЖДАНСКИХ ПРАВ .....</b>	<b>240</b>
<b>Бобров С.С. - СУБЪЕКТЫ ИНТЕЛЛЕКТУАЛЬНЫХ ПРАВ.....</b>	<b>242</b>
<b>Карпова М.С. - ЕДИНОЕ ЭКОНОМИЧЕСКОЕ ПРОСТРАНСТВО, КАК ОСНОВА КОНСТИТУЦИОННОГО СТРОЯ.....</b>	<b>244</b>
<b>Педагогические науки .....</b>	<b>245</b>
<b>Калдыбаева Д.И.; Сегизбаева Г.Р. - ИСПРАВЛЕНИЕ ОШИБОК РАЗГОВОРНОЙ РЕЧИ И ПИСЬМЕННЫХ РАБОТ СТУДЕНТОВ НА УРОКАХ АНГЛИЙСКОГО ЯЗЫКА .....</b>	<b>247</b>
<b>Зарва В.А. - РОЛЬ САМОСТОЯТЕЛЬНЫХ ЗАНЯТИЙ ЛЕЧЕБНОЙ ФИЗКУЛЬТУРОЙ В ДИНАМИКЕ РАЗВИТИЯ СКОЛИОТИЧЕСКОЙ БОЛЕЗНИ У СТУДЕНТОВ ХГУ ИМ. Н.Ф. КАТАНОВА .....</b>	<b>250</b>
<b>Бочкарева Т.Н.; Романова Н.М. - ОСОБЕННОСТИ РАЗРАБОТКИ ЗАНЯТИЙ ПО ЭКОНОМИЧЕСКИМ ДИСЦИПЛИНАМ В ШКОЛЕ С ИСПОЛЬЗОВАНИЕМ ПЕДАГОГИЧЕСКИХ ТЕХНОЛОГИЙ .....</b>	<b>252</b>
<b>Тимочкина Н.А. - МЕТОДЫ И ФОРМЫ ОЦЕНКИ ЭФФЕКТИВНОСТИ ОБУЧЕНИЯ В ШКОЛАХ.....</b>	<b>256</b>
<b>Денисова Л.Н. - ИНТЕРАКТИВНЫЕ МЕТОДЫ ОБУЧЕНИЯ КАК УСЛОВИЕ ПОВЫШЕНИЯ ПРОФЕССИОНАЛЬНОЙ ПОДГОТОВКИ БУДУЩИХ ЭКОНОМИСТОВ И МЕНЕДЖЕРОВ .....</b>	<b>260</b>
<b>Набережнева Т.В. - УПРАВЛЕНИЕ КОНФЛИКТАМИ В ПЕДАГОГИЧЕСКОМ КОЛЛЕКТИВЕ НА ПРИМЕРЕ ГАПОУ «ЛЕНИНОГОРСКИЙ ПОЛИТЕХНИЧЕСКИЙ КОЛЛЕДЖ» .....</b>	<b>263</b>
<b>Файзуллин А.Р. - НАУЧНОЕ ТВОРЧЕСТВО КАК ФАКТОР РАЗВИТИЯ ЧЕЛОВЕЧЕСКОГО МЫШЛЕНИЯ .....</b>	<b>266</b>
<b>Филипов А.Ф. - ЛИЧНОСТЬ ШКОЛЬНИКА ЧЕРЕЗ МАТЕМАТИЧЕСКОЕ ТВОРЧЕСТВО.....</b>	<b>270</b>
<b>Трунова В.В. - ЗНАЧИМОСТЬ ХАКАССКИХ СКАЗОК В ФОРМИРОВАНИИ КУЛЬТУРОВЕДЧЕСКОЙ КОМПЕТЕНЦИИ МЛАДШИХ ШКОЛЬНИКОВ НА УРОКАХ ЛИТЕРАТУРНОГО ЧТЕНИЯ .....</b>	<b>275</b>
<b>Шицко Э.В. - ВОЗМОЖНОСТИ ИСПОЛЬЗОВАНИЯ ТВОРЧЕСКИХ УПРАЖНЕНИЙ В РАЗВИТИИ СВЯЗНОЙ РЕЧИ МЛАДШИХ ШКОЛЬНИКОВ.....</b>	<b>280</b>
<b>Трунова В.В. - МЕТОДИКА РАБОТЫ С ХАКАССКИМИ СКАЗКАМИ НА УРОКАХ ЛИТЕРАТУРНОГО ЧТЕНИЯ В АСПЕКТЕ ФОРМИРОВАНИЯ КУЛЬТУРОВЕДЧЕСКОЙ КОМПЕТЕНЦИИ МЛАДШИХ ШКОЛЬНИКОВ .....</b>	<b>285</b>
<b>Шицко Э.В. - ЛИНГВОМЕТОДИЧЕСКИЕ ОСНОВЫ ОРГАНИЗАЦИИ РАБОТЫ ПО РАЗВИТИЮ СВЯЗНОЙ РЕЧИ МЛАДШИХ ШКОЛЬНИКОВ ЧЕРЕЗ ИСПОЛЬЗОВАНИЕ ТВОРЧЕСКИХ УПРАЖНЕНИЙ. ....</b>	<b>290</b>

<b>Психологические науки .....</b>	<b>293</b>
<b>Зарва В.А. - ОСОБЕННОСТИ ФУНКЦИЙ БЛОКА ПРОГРАММИРОВАНИЯ И КОНТРОЛЯ СЛОЖНЫХ ФОРМ ДЕЯТЕЛЬНОСТИ У СТУДЕНТОВ С УЧЕТОМ ИХ ДОМИНИРУЮЩЕГО КОГНИТИВНОГО РЕЖИМА .....</b>	<b>294</b>
<b>Абдуллина Р.И.; Акимов А.А.; Вильдяева А.А. - ГЕНЕТИЧЕСКАЯ ПСИХОЛОГИЯ ПИАЖЕ .....</b>	<b>301</b>
<b>Агафонова А.А.; Акимов А.А. - ИНТЕРЕСНЫЕ ФАКТЫ О ЗИГМУНДЕ ФРЕЙДЕ .....</b>	<b>305</b>
<b>Культурология.....</b>	<b>307</b>
<b>Леснова Е.Е. - ПРЕДСТАВЛЕНИЕ ДРЕВНИХ СЛАВЯН ОБ ОКРУЖАЮЩЕМ МИРЕ .....</b>	<b>309</b>
<b>Тарасенко Ю.М. - К ВОПРОСУ ОБ ИСТОРИИ ПРОИСХОЖДЕНИЯ СЛАВЯН .....</b>	<b>311</b>
<b>Леснова Е.Е. - СТАНОВЛЕНИЕ И ОСОБЕННОСТИ СЛАВЯНСКОЙ МИФОЛОГИИ.....</b>	<b>313</b>
<b>Тарасенко Ю.М. - ОРГАНИЗАЦИЯ БЫТА ДРЕВНИХ СЛАВЯН .....</b>	<b>315</b>
<b>Леснова Е.Е. - ЗЕМНОЕ УСТРОЙСТВО В ПРЕДСТАВЛЕНИИ ДРЕВНИХ СЛАВЯН.....</b>	<b>317</b>
<b>Тарасенко Ю.М. - ПРОИСХОЖДЕНИЕ И ОСНОВЫ КУЛЬТУРЫ ДРЕВНИХ СЛАВЯН.....</b>	<b>319</b>